

## DOCUMENTOS DE LICITACIÓN

# Documento para la Contratación de Obras por Licitación Pública Nacional (LPN)

**Proyecto:**

***“REHABILITACIÓN SOBRE LA CARPETA ASFALTICA  
EXISTENTE DEL TRAMO CARRETERO: SIGUATEPEQUE-JESUS  
DE OTORO, UBICADO EN EL DEPARTAMENTO DE COMAYAGUA  
E INTIBUCA, HONDURAS C.A.”***

**Emitido en:**

Agosto2022

**LPN No:**

*LPN-SIT-030-2022*

**Contratante:**

*Secretaría de Infraestructura y Transporte  
(SIT)*

*Honduras, C.A*

## Índice

<b><u>PARTE 1 – Procedimientos de Licitación</u></b> .....	<b>3</b>
Sección I. Instrucciones a los Licitantes.....	14
<u>Sección II. Datos de la Licitación</u> .....	33
<u>Sección III. Criterios de evaluación y calificación (con Calificación Previa)</u> .....	34
Sección V. Formulario de la Oferta.....	48
<u>Sección V. Países Elegibles</u> .....	73
<b><u>PARTE 2 – Condiciones Contractuales y Formularios de Contrato</u></b> .....	<b>63</b>
Sección VI. Condiciones Generales (CG) .....	74
Sección VII. Condiciones Especiales (CE).....	171
Sección VIII Anexo a las Condiciones Especiales – Formularios del Contrato.....	184
<b><u>PARTE 3 – Requisitos de la Obra</u></b> .....	<b>¡Error! Marcador no definido.87</b>
<u>Sección IX. Especificaciones Técnicas Especiales</u> .....	6987

# PARTE 1 – PROCEDIMIENTOS DE LICITACIÓN

## INDICE GENERAL

<b>Índice</b> .....	2
<b>PARTE 1 – PROCEDIMIENTOS DE LICITACIÓN</b> .....	3
<b>REQUISITOS</b> .....	14
<b>Sección I. Instrucciones a los Oferentes</b> .....	2
<b>Instrucciones a los Oferentes (IAO)</b> .....	3
<b>A. Disposiciones Generales</b> .....	3
1. Alcance de la licitación.....	3
2. Fuente de fondos.....	3
3. Fraude y corrupción.....	3
4. Oferentes elegibles.....	4
5. Requisitos de Precalificación.....	5
6. Una Oferta por Oferente.....	6
7. Costo de las propuestas.....	6
8. Visita al Sitio de las Obras .....	6
<b>B. Documentos de Licitación</b> .....	6
9. Contenido de los Documentos de Licitación .....	6
10. Aclaración de los Documentos de Licitación .....	7
11. Enmiendas a los Documentos de Licitación.....	7
<b>C. Preparación de las Ofertas</b> .....	8
12. Idioma de las Ofertas.....	8
13. Documentos que conforman la Oferta .....	8
14. Precios de la Oferta.....	8
15. Monedas de la Oferta y pago .....	9
16. Validez de las Ofertas.....	9
17. Subsanación .....	9
18. Garantía de Mantenimiento de la Oferta .....	10
19. Ofertas alternativas de los Oferentes .....	11
20. Formato y firma de la Oferta .....	12

D. Presentación de las Ofertas .....	13
21. Presentación, Sello e Identificación de las Ofertas .....	13
22. Plazo para la presentación de las Ofertas.....	13
23. Ofertas tardías.....	14
24. Retiro, Sustitución y Modificación de la Oferta .....	14
25. Apertura de las Ofertas .....	14
26. Confidencialidad .....	15
27. Aclaración de las Ofertas .....	15
28. Examen de las Ofertas para determinar su cumplimiento .....	16
29. Corrección de errores .....	16
30. Moneda para la evaluación de las Ofertas .....	17
31. Evaluación y comparación de las Ofertas .....	17
32. Preferencia Nacional .....	18
F. Adjudicación del Contrato.....	18
33. Criterios de Adjudicación .....	18
34. Derecho del Contratante a aceptar cualquier Oferta o a rechazar cualquier o todas las Ofertas.....	18
35. Declaración de Licitación Desierta o Fracasada.....	18
36. Notificación de Adjudicación y firma del Contrato.....	19
37. Garantía de .....	20
Cumplimiento .....	20
38. Pago de anticipo y Garantía .....	20
Sección II. Datos de la Licitación (DDL) .....	21
A. Disposiciones Generales .....	21
IAO 1.1 .....	21
IAO 1.2 .....	21
IAO 2.1 .....	21
IAO 5.1 .....	21
IAO 8.1 .....	21
B. Documentos de Licitación.....	21
IAO 10.1 .....	21
IAO 10.3 .....	21
C. Preparación de las Ofertas.....	22

IAO 13.1 .....	23
IAO 15 .....	24
IAO 16.1 .....	24
IAO 18.4 .....	24
IAO 19.1 .....	24
IAO 20.1 .....	24
D. Presentación de las Ofertas .....	24
IAO 21.1 .....	24
IAO 21.2(a).....	25
IAO 21.2 (b).....	25
IAO 21.2 (c).....	25
IAO 22.1 .....	25
E. Apertura y Evaluación de las Ofertas .....	25
IAO 25.1 .....	25
F. Adjudicación del Contrato.....	26
IAO 35.1 .....	26
IAO 37.1 .....	26
IAO 38.1 .....	26
Sección III. Criterios de Evaluación y Calificación.....	29
Sección IV. Formularios de la Oferta.....	40
1. Oferta .....	40
2. Información sobre la Calificación.....	44
3. Declaración Jurada sobre Prohibiciones o Inhabilidades.....	45
<b>4. .... Formularios de Licitación</b>	
.....	47
Sección V. Países	
Elegibles.....	73
<b>Sección VI Requisitos de la Obra .....</b>	<b>74</b>
<b>6.1.....</b>	<b>Planos</b>
<b>PARTE 3 – CONDICIONES CONTRACTUALES Y FORMULARIOS DE CONTRATO</b>	<b>Error! Marcador</b>
	<b>no definido.</b>
<b>1. Disposiciones Generales .....</b>	<b>70</b>

<b>1.1</b>	<b>Definiciones</b> .....	70
<b>1.1.1</b>	<b>El Contrato</b> .....	70
<b>1.1.2</b>	<b>Partes y Personas</b> .....	71
<b>1.1.3</b>	<b>Fechas, Pruebas, Plazos y Terminación</b> .....	72
1.1.3.8	“Certificado de Cumplimiento” .....	73
<b>1.1.4</b>	<b>Moneda y Pagos</b> .....	73
1.1.4.12	“Declaración” .....	74
<b>1.1.5</b>	<b>Obras y Bienes</b> .....	74
<b>1.1.6</b>	<b>Otras Definiciones</b> .....	75
1.1.6.9	“Variación y Ajustes” .....	75
<b>1.2</b>	<b>Interpretación</b> .....	75
<b>1.3</b>	<b>Comunicaciones</b> .....	76
<b>1.4</b>	<b>Ley e Idioma</b> .....	77
<b>1.5</b>	<b>Orden de Prioridad de los Documentos</b> .....	77
<b>1.6</b>	<b>Convenio</b> .....	78
<b>1.7</b>	<b>Cesión</b> .....	78
<b>1.8</b>	<b>Cuidado y Suministro de los Documentos</b> .....	78
<b>1.9</b>	<b>Demoras de los Planos o Instrucciones</b> .....	78
<b>1.10</b>	<b>Uso de los Documentos del Contratista por Parte del Contratante</b> .....	79
<b>1.11</b>	<b>Uso de los Documentos del Contratante por Parte del Contratista</b> .....	80
<b>1.12</b>	<b>Detalles Confidenciales</b> .....	80
<b>1.13</b>	<b>Cumplimiento de la Legislación</b> .....	80
<b>1.14</b>	<b>Responsabilidad Conjunta y Solidaria</b> .....	81
<b>1.15</b>	<b>Inspecciones y Auditorías por Parte de la SIT</b> .....	81
<b>2.</b>	<b>El Contratante</b> .....	82
<b>2.1</b>	<b>Derecho de Acceso al Lugar de las Obras</b> .....	82
<b>2.2</b>	<b>Permisos, Licencias y Aprobaciones</b> .....	82
<b>2.3</b>	<b>Personal del Contratante</b> .....	83
<b>2.4</b>	<b>Arreglos Financieros del Contratante</b> .....	83
<b>2.5</b>	<b>Reclamaciones del Contratante</b> .....	83
<b>3.</b>	<b>El Ingeniero</b> .....	85
<b>3.1</b>	<b>Obligaciones y Facultades del Ingeniero</b> .....	85
<b>3.2</b>	<b>Delegación por el Ingeniero</b> .....	86

3.3	Instrucciones del Ingeniero.....	87
3.4	Reemplazo del Ingeniero.....	88
3.5	Decisiones.....	88
4.	El Contratista.....	88
4.1	Obligaciones Generales del Contratista.....	88
4.2	Garantía de Cumplimiento.....	89
4.3	Representante del Contratista.....	90
4.4	Subcontratistas.....	91
4.5	Cesión de Beneficio de Subcontrato.....	92
4.6	Cooperación.....	92
4.7	Trazado.....	93
4.8	Procedimientos de Seguridad.....	94
4.9	Control de Calidad.....	94
4.10	Datos del Lugar de las Obras.....	94
4.11	Suficiencia del Monto Contractual Aceptado.....	95
4.12	Condiciones Físicas Imprevisibles.....	95
4.13	Servidumbre de Paso y Dependencias.....	97
4.14	No interferencia.....	97
4.15	Ruta de Acceso.....	97
4.16	Transporte de Bienes.....	98
4.17	Equipos del Contratista.....	98
4.18	Protección del Medio Ambiente.....	98
4.19	Electricidad, Agua y Gas.....	99
4.20	Equipos del Contratante y Materiales de Libre Disposición.....	99
4.21	Informes de Avance.....	100
4.22	Seguridad del Lugar de las Obras.....	101
4.23	Operaciones del Contratista en el Lugar de las Obras.....	101
4.24	Fósiles.....	102
5.	Subcontratistas Designados.....	102
5.1	Definición de “Subcontratista Designado”.....	102
5.2	Objeciones a las Designaciones.....	102
5.3	Pagos a Subcontratistas Designados.....	103
5.4	Comprobantes de Pago.....	103

<b>6. Personal y Mano de Obra</b> .....	104
<b>6.1 Contratación de Personal y Mano de Obra</b> .....	104
<b>6.2 Nivel Salarial y Condiciones de Trabajo</b> .....	104
<b>6.3 Personas al Servicio del Contratante</b> .....	104
<b>6.4 Leyes laborales</b> .....	104
<b>6.5 Horas de Trabajo</b> .....	105
<b>6.6 Instalaciones para el Personal y la Mano de Obra</b> .....	105
<b>6.7 Salud y Seguridad</b> .....	105
<b>6.8 Supervisión del Contratista</b> .....	107
<b>6.9 Personal del Contratista</b> .....	107
<b>6.10 Registro del Personal y los Equipos del Contratista</b> .....	107
<b>6.11 Alteración del Orden</b> .....	107
<b>6.12 Personal Extranjero</b> .....	108
<b>6.13 Suministro de Alimentos</b> .....	108
<b>6.14 Abastecimiento de Agua</b> .....	108
<b>6.15 Medidas contra Plagas e Insectos</b> .....	108
<b>6.16 Bebidas Alcohólicas y Drogas</b> .....	108
<b>6.17 Armas y Municiones</b> .....	108
<b>6.18 Días Festivos y Costumbres Religiosas</b> .....	108
<b>6.19 Preparativos de Sepelio</b> .....	108
<b>6.20 Prohibición de Trabajo Forzoso u Obligatorio</b> .....	109
<b>6.21 Prohibición de Trabajo Infantil Perjudicial</b> .....	109
<b>6.22 Registro de Historia Laboral de los Trabajadores</b> .....	109
<b>6.23 Organizaciones de Trabajadores</b> .....	109
<b>6.24 No Discriminación e Igualdad de Oportunidades</b> .....	109
<b>7. Equipos, Materiales y Mano de Obra</b> .....	110
<b>7.1 Modo de Ejecución</b> .....	110
<b>7.2 Muestras</b> .....	110
<b>7.3 Inspección</b> .....	110
<b>7.4 Pruebas</b> .....	111
<b>7.5 Rechazo</b> .....	112
<b>7.6 Medidas Correctivas</b> .....	112

7.7	Propiedad de los Equipos y los Materiales.....	113
7.8	Regalías.....	113
8.	Inicio, Demoras y Suspensión.....	113
8.1	Inicio de las Obras.....	113
8.2	Plazo de Terminación.....	114
8.3	Programa.....	114
8.4	Prórroga del Plazo de Terminación.....	116
8.5	Demoras Ocasionadas por las Autoridades.....	116
8.6	Avance.....	117
8.7	Indemnización por Demora.....	117
8.8	Suspensión de las Obras.....	118
8.9	Consecuencias de la Suspensión.....	118
8.10	Pago de los Equipos y Materiales en Caso de Suspensión.....	118
8.11	Suspensión Prolongada.....	119
8.12	Reanudación de las Obras.....	119
9.	Pruebas a la Terminación.....	119
9.1	Obligaciones del Contratista.....	120
9.2	Demora en las Pruebas.....	120
9.3	Repetición de las Pruebas.....	120
9.4	Fracaso de las Pruebas a la Terminación.....	120
10.	Recepción de las Obras por parte del Contratante.....	121
10.1	Recepción de las Obras y Secciones.....	121
10.2	Recepción de partes de las Obras.....	122
10.3	Interferencia con las Pruebas a la Terminación.....	123
10.4	Superficies que Requieren Reacondiciona-miento.....	124
11.	Responsabilidad por Defectos.....	124
11.1	Terminación de Trabajos Pendientes y Reparación de Defectos.....	124
11.2	Costo de Reparación de los Defectos.....	124
11.3	Prórroga del Plazo para la Notificación de Defectos.....	125
11.4	Incumplimiento en Cuanto a la Reparación de Defectos.....	125
11.5	Retiro de Trabajos Defectuosos.....	126
11.6	Pruebas Adicionales.....	126
11.7	Derecho de Acceso.....	126

11.8	Búsqueda por parte del Contratista.....	127
11.9	Certificado de Cumplimiento.....	127
11.10	Obligaciones no Cumplidas.....	127
11.11	Despeje del Lugar de las Obras.....	127
12.	Medición y Evaluación.....	128
12.1	Trabajos que se Medirán.....	128
12.2	Método de Medición.....	128
12.3	Evaluación.....	129
12.4	Omisiones.....	130
13.	Variaciones y Ajustes.....	130
13.1	Derecho a Variar.....	130
13.2	Ingeniería de Valor.....	131
13.3	Procedimiento de Variación.....	132
13.4	Pago en Monedas Aplicables.....	133
13.5	Montos Provisionales.....	133
13.6	Trabajos por día.....	134
13.7	Ajustes por Cambios en la Legislación.....	134
13.8	Ajustes por Cambios en el Costo.....	135
14.	Precio del Contrato y Pago.....	135
14.1	Precio del Contrato.....	135
14.2	Pago Anticipado.....	136
14.3	Solicitud de Certificados de Pago Provisionales.....	138
14.4	Calendario de Pagos.....	138
14.5	Equipos y Materiales para las Obras.....	139
14.6	Emisión de Certificados de Pago Provisionales.....	141
14.7	Pagos.....	142
14.8	Retraso en los Pagos.....	142
14.9	Pago del Monto Retenido.....	143
14.10	Declaración de.....	144
	Terminación.....	144
14.11	Solicitud de.....	145
	Certificado de.....	145
	Pago Final.....	145

14.12	Finiquito.....	145
14.13	Emisión de Certificado de Pago Final.....	145
14.14	Fin de la Responsabilidad del Contratante .....	146
14.15	Monedas de Pago.....	146
15.	Terminación por Parte del Contratante.....	147
15.1	Notificación Para Hacer Correcciones.....	147
15.2	Terminación por parte del Contratante .....	147
15.3	Valoración en la Fecha de Terminación .....	149
15.4	Pagos después de la Terminación .....	149
15.5	Derecho del Contratante de Terminar el Contrato por Conveniencia .....	150
15.6	Fraude, Corrupción, Conflictos de Interés y Prácticas Prohibidas .....	150
16.	Suspensión y Terminación por parte del Contratista .....	152
16.1	Derecho del Contratista a Suspender los Trabajos .....	152
16.2	Terminación por parte del Contratista.....	153
16.3	Cese de las Obras y Retiro de los Equipos del Contratista .....	154
16.4	Pago a la Terminación .....	155
17.	Riesgos y Responsabilidades.....	155
	Indemnizaciones.....	155
17.2	Cuidado de las Obras por parte del Contratista.....	156
17.3	Riesgos del Contratante.....	157
17.4	Consecuencias de.....	157
	los Riesgos del.....	157
	Contratante.....	157
17.5	Derechos de Propiedad Intelectual e Industrial.....	158
17.6	Limitación de Responsabilidad.....	159
17.7	Uso del Alojamiento y las Instalaciones del Contratante.....	159
18.	Seguro .....	160
18.1	Requisitos Generales en Materia de Seguros .....	160
18.2	Seguro de las Obras y los Equipos del Contratista.....	162
18.3	Seguro Contra Lesiones Personales y Daños a la Propiedad.....	164
18.4	Seguro para el Personal del Contratista.....	165
19.	Fuerza Mayor.....	165
19.1	Definición de Fuerza Mayor .....	165

19.2	Notificación de Casos de Fuerza Mayor .....	166
19.3	Obligación de Reducir las Demoras .....	166
19.4	Consecuencias de la Fuerza Mayor .....	166
19.5	Fuerza Mayor que Afecte a un Subcontratista .....	167
19.6	Terminación Opcional, Pago y Finiquito.....	167
19.7	Liberación del Cumplimiento del Contrato .....	168
20.	Reclamaciones, Controversias.....	168
4.4	Subcontratistas.....	180
	Índice de Formularios.....	187
	CARTA DE ACEPTACIÓN.....	188

# INVITACIÓN

## LICITACIÓN PÚBLICA NACIONAL LPN-SIT-030-2022

El Gobierno de la República de Honduras por medio de la Secretaría de Infraestructura y Transporte (SIT), y en aplicación de los Artículos No. 38, 41, 43 y 46 de La Ley de Contratación del Estado, INVITA: A las Empresas Constructoras debidamente Precalificadas en **Obras Viales Categoría-1**, por la Secretaría de Infraestructura y Transporte (SIT), a presentar Ofertas para el Proyecto:

***“REHABILITACIÓN SOBRE LA CARPETA ASFALTICA EXISTENTE DEL TRAMO CARRETERO: SIGUATEPEQUE-JESUS DE OTORO,  
UBICADO EN EL DEPARTAMENTO DE COMAYAGUA E INTIBUCA, HONDURAS C.A”***

Podrán participar en el presente proceso de **Licitación Pública Nacional**, todas las Empresas precalificadas en **Obras Viales Categoría-1**, por la Secretaría de Infraestructura y Transporte (SIT) y que de acuerdo con su capacidad puedan ejecutar este tipo de Proyectos.

Dichas empresas deberán estar previamente inscritas y solventes en el Registro de Contratistas del Estado que para tal efecto lleva la Oficina Normativa de Contratación y Adquisiciones del Estado (ONCAE) y con todas sus obligaciones tributarias con el Estado. **El Proyecto será financiado con Fondos Nacionales.**

Los documentos de Licitación podrán ser vistos y descargados por los interesados en participar en este proceso en la página del Sistema Nacional de Compras y Contrataciones (HONDUCOMPRAS) a partir del día **05 de agosto 2022**. Cualquier aclaración o consulta a los Documentos de Licitación por parte de las empresas participantes deberán solicitarla al correo electrónico: **redvialcontrataciones@sit.gob.hn**, en los plazos establecidos en los Documentos de Licitación.

La propuesta y demás documentos conteniendo toda la información requerida en el Documento Base de Licitación, deberá presentarse en el Salón de Usos Múltiples, en sobre cerrado dirigido a la Secretaría de Infraestructura y Transporte (SIT), en forma inviolable (lacrado) notoriamente identificado a más tardar el día **05 de septiembre del 2022**, hasta las **02:00 P.m.**, hora oficial de la República de Honduras, C.A., seguidamente a la hora máxima establecida para la recepción de ofertas se realizará el acto de apertura pública por las autoridades respectivas y en presencia de las personas que deseen asistir al acto, y de los funcionarios designados por la Secretaría y por los Organismos Contralores del Estado.

De lo actuado se levantará un acta que podrá ser firmada por los representantes de los oferentes que hayan participado en dicha audiencia pública de apertura de ofertas.

La Secretaría de Infraestructura y Transporte (SIT), nombrará una comisión que será integrada por los funcionarios que designe, quienes tendrán a su cargo el análisis de las ofertas y la formulación de la recomendación de adjudicación correspondiente.

Comayagüela M.D.C., 5 de agosto del 2022

**ING. MAURICIO ANTONIO RAMOS SUAZO**  
SECRETARIO DE ESTADO  
EN LOS DESPACHOS DE INFRAESTRUCTURA Y TRANSPORTE (SIT)

**XIOMARA CASTRO**  
PRESIDENTA DE LA REPÚBLICA DE HONDURAS

## REQUISITOS

Podrán participar en esta Licitación Pública Nacional, todas la Compañías Constructoras Hondureñas deberán estar Precalificadas en La Secretaría de Infraestructura y Transporte (SIT), en Obras viales Categoría “1” e inscritas en el Colegio de Ingenieros Civiles de Honduras CICH y de acuerdo con su capacidad técnica para este tipo de obra. El proyecto se con fondos nacionales.

**Al Oferente se le instruye que toda documentación presentada deberá estar vigente y la presentada en copia deberá estar debidamente autenticada.**

**Nota: Se entregará Original y Dos (2) Copias del documento respectivamente firmadas, selladas y Foliadas. Así como en formato digital (USB).**

## Sección I. Instrucciones a los Oferentes

## Instrucciones a los Oferentes (IAO)

### A. Disposiciones Generales

- 1. Alcance de la licitación**
  - 1.1 El Contratante, según la definición que consta en las “Condiciones Generales del Contrato” (CGC) e **identificado en la Sección II, “Datos de la Licitación” (DDL)** invita a presentar Ofertas para la construcción de las Obras **que se describen en los DDL** y en la Secciones VII, VIII y IX. El nombre y el número de identificación del Contrato están **especificados en los DDL y en las Condiciones Especiales de Contrato (CEC)**.
  - 1.2 El Oferente seleccionado deberá terminar las Obras en la Fecha Prevista de Terminación **especificada en los DDL** y en la sub cláusula 1.1 (s) de las CEC.
  - 1.3 En estos Documentos de Licitación:
    - (a) el término “por escrito” significa comunicación en forma escrita (por ejemplo, por correo, correo electrónico, facsímile) con prueba de recibido;
    - (b) si el contexto así lo requiere, el uso del “singular” corresponde igualmente al “plural” y viceversa; y
    - (c) “día” significa día calendario (**plazo para presentación de ofertas, formalización del contrato**)
    - (d) “días hábiles administrativos” todos los del año excepto los sábados y domingos y feriados establecidos por ley.
    - (e) El término “Lista de Cantidades Valoradas” significa la Lista de Cantidades de obras a ejecutar con indicación de precios.
- 2. Fuente de fondos**
  - 2.1 La contratación a que se refiere esta Licitación se financiará con recursos provenientes de las fuentes de financiamiento detalladas en los DDL.
- 3. Fraude y corrupción**
  - 3.1 El Estado Hondureño exige a todos los organismos ejecutores y organismos contratantes, al igual que a todas las firmas, entidades o personas oferentes por participar o participando en procedimientos de contratación, incluyendo, entre otros, solicitantes, oferentes, contratistas, consultores y concesionarios (incluyendo sus respectivos funcionarios, empleados y representantes), observar los más altos niveles éticos durante el proceso de selección y las negociaciones o la ejecución de un contrato.
  - 3.2 Si se comprobare que ha habido entendimiento malicioso entre dos o más

oferentes, las respectivas ofertas no serán consideradas, sin perjuicio de la responsabilidad legal en que éstos hubieren incurrido.

3.3 Los actos de fraude y corrupción son sancionados por la Ley de Contratación del Estado, sin perjuicio de la responsabilidad en que se pudiera incurrir conforme al Código Penal.

#### 4. Oferentes elegibles

4.1 Podrán participar en esta Licitación únicamente las personas naturales o jurídicas hondureñas **o personas naturales o jurídicas extranjeras cubiertas por tratados internacionales que les otorguen trato de nacionales** y que no se hallen comprendidas en alguna de las circunstancias siguientes:

- (a) Haber sido condenados mediante sentencia firme por delitos contra la propiedad, delitos contra la fe pública, cohecho, enriquecimiento ilícito, negociaciones incompatibles con el ejercicio de funciones públicas, malversación de caudales públicos o contrabando y defraudación fiscal, mientras subsista la condena. Esta prohibición también es aplicable a las sociedades mercantiles u otras personas jurídicas cuyos administradores o representantes se encuentran en situaciones similares por actuaciones a nombre o en beneficio de las mismas;
- (b) Haber sido declarado en quiebra o en concurso de acreedores, mientras no fueren rehabilitados;
- (c) Ser funcionarios o empleados, con o sin remuneración, al servicio de los Poderes del Estado o de cualquier institución descentralizada, municipalidad u organismo que se financie con fondos públicos, sin perjuicio de lo previsto en el Artículo 258 de la Constitución de la República;
- (d) Haber dado lugar, por causa de la que hubiere sido declarado culpable, a la resolución firme de cualquier contrato celebrado con la Administración o a la suspensión temporal en el Registro de Proveedores y Contratistas en tanto dure la sanción. En el primer caso, la prohibición de contratar tendrá una duración de dos (2) años, excepto en aquellos casos en que haya sido objeto de resolución en sus contratos en dos ocasiones, en cuyo caso la prohibición de contratar será definitiva;
- (e) Ser cónyuge, persona vinculada por unión de hecho o parientes dentro del cuarto grado de consanguinidad o segundo de afinidad de cualquiera de los funcionarios o empleados bajo cuya responsabilidad esté la precalificación de las empresas, la evaluación de las propuestas, la adjudicación o la firma del

- (f) Tratarse de sociedades mercantiles en cuyo capital social participen funcionarios o empleados públicos que tuvieren influencia por razón de sus cargos o participaren directa o indirectamente en cualquier etapa de los procedimientos de selección de contratistas. Esta prohibición se aplica también a las compañías que cuenten con socios que sean cónyuges, personas vinculadas por unión de hecho o parientes dentro del cuarto grado de consanguinidad o segundo de afinidad de los funcionarios o empleados a que se refiere el literal anterior, o aquellas en las que desempeñen, puestos de dirección o de representación personas con esos mismos grados de relación o de parentesco;
- (g) Haber intervenido directamente o como asesores en cualquier etapa de los procedimientos de contratación o haber participado en la preparación de las especificaciones, planos, diseños o términos de referencia, excepto en actividades de supervisión de construcción,
- (h) Estar suspendido del Registro de Proveedores y Contratistas o tener vigente sanción de suspensión para participar en procedimientos de contratación administrativa.

4.2 Los Oferentes deberán proporcionar al Contratante evidencia satisfactoria de su continua elegibilidad, en los términos de la cláusula 4.1 de las IAO, cuando el Contratante razonablemente la solicite.

## 5. Requisitos de Precalificación

- 5.1 Únicamente los **Precalificados en Obras Viales categoría "1"** podrán participar como Oferentes en las licitaciones públicas que se programen con dicho fin.
- 5.2 Las Ofertas presentadas por un Consorcio constituido por dos o más empresas deberán cumplir con los siguientes requisitos:
  - (a) todos los integrantes del Consorcio deben ser empresas precalificadas para la adjudicación del Contrato.
  - (b) la Oferta deberá ser firmada de manera que constituya una obligación legal para todos los socios;
  - (c) todos los socios serán responsables mancomunada y solidariamente por el cumplimiento del Contrato de acuerdo con las condiciones del mismo;
  - (d) uno de los socios deberá ser designado como representante y autorizado para contraer responsabilidades y para recibir instrucciones por y en nombre de cualquier o todos los miembros del Consorcio;

- (e) la ejecución de la totalidad del Contrato, incluyendo los pagos, se harán exclusivamente con el socio designado;
  - (f) con la Oferta se deberá presentar el Acuerdo de Consorcio firmado por todas las partes.
- 5.3 Los Oferentes deberán confirmar en sus Ofertas que la información presentada originalmente para precalificar permanece correcta a la fecha de presentación de las Ofertas o, de no ser así, incluir con su Oferta cualquier información que actualice su información original de precalificación, la que quedara sujeta a comprobación posterior según estipulado en el Arto. 96 del RLCE. La confirmación o actualización de la información deberá presentarse en los formularios pertinentes incluidos en la Sección IV.
- 5.4 Si la persona que suscribe la Oferta no es la misma que suscribió la solicitud de precalificación, el Oferente deberá incluir con su Oferta, el poder otorgado a quien suscriba la Oferta autorizándole a comprometer al Oferente.
- 6. Una Oferta por Oferente**
- 6.1 Cada Oferente presentará una sola Oferta, ya sea individualmente o como miembro de un Consorcio. El Oferente que presente o participe en más de una Oferta será descalificado (a menos que lo haga como subcontratista o en los casos cuando se permite presentar o se solicitan propuestas alternativas) y ocasionará que todas las propuestas en las cuales participa sean rechazadas.
- 7. Costo de las propuestas**
- 7.1 Los Oferentes serán responsables por todos los gastos asociados con la preparación y presentación de sus Ofertas y el Contratante en ningún momento será responsable por dichos gastos.
- 8. Visita al Sitio de las Obras**
- 8.1 El Oferente podrá bajo su propia responsabilidad y a su propio riesgo, visitar e inspeccionar el Sitio de las Obras y sus alrededores y obtener por sí mismo toda la información que pueda ser necesaria para preparar la Oferta y celebrar el Contrato para la construcción de las Obras. Los gastos relacionados con dicha visita correrán por cuenta del Oferente. No será causa de descalificación de oferentes, la no visita al sitio de las obras. Así mismo dicha visita podrá ser realizada por invitación del contratante en cuyo caso se aplicará lo señalado en el párrafo anterior.

## **B. Documentos de Licitación**

- 9. Contenido de los Documentos de Licitación**
- 9.1 El conjunto de los documentos de licitación comprende los que se enumeran en la siguiente tabla y todas las enmiendas que hayan sido emitidas de conformidad con la cláusula 11 de las IAO:

Sección I Instrucciones a los Oferentes (IAO)

Sección II	Datos de la Licitación (DDL)
Sección III	Criterios de Evaluación y Calificación
Sección IV	Formularios de la Oferta
Sección V	Países Elegibles
Sección VI	Requisitos de las Obras
Sección VII	Condiciones Generales del Contrato (CGC)
Sección VIII	Condiciones Especiales del Contrato (CEC)
Sección IX	Formularios del Garantías

## 10. Aclaración de los Documentos de Licitación

- 10.1 Todos los potenciales Oferentes que requieran aclaraciones sobre los Documentos de Licitación deberán solicitarlas al Contratante por escrito a la dirección **indicada en los DDL**. Los oferentes podrán someter sus consultas y requerimientos de aclaraciones hasta ocho **(08) días calendario** antes de la fecha límite para presentación de ofertas. El Contratante deberá responder a cualquier solicitud de aclaración recibida por lo menos **cinco (5) días calendarios** antes de la fecha límite para la presentación de las Ofertas. Se enviarán copias de la respuesta del Contratante a todos los que retiraron los Documentos de Licitación, la cual incluirá una descripción de la consulta, pero sin identificar su origen. Así mismo, el Contratante podrá emitir de oficio las aclaraciones que considere convenientes.
- 10.2 Las respuestas a solicitudes de aclaración y las aclaraciones que se emitan de oficio se publicarán en el Sistema de Información de Contratación y Adquisiciones del Estado de Honduras, “HonduCompras”, ([www.honducompras.gob.hn](http://www.honducompras.gob.hn)).
- 10.3 En el caso de que se establezca en los DDL la realización de una reunión de información para posibles aclaraciones, los Oferentes potenciales también tendrán la oportunidad de asistir a dicha reunión, que será efectuada en la fecha, hora y dirección indicada en los DDL. De igual forma, a solicitud de cualquier interesado el Contratante acordará la celebración de una reunión de este tipo, debiéndose invitar a todos los que hubieren retirado los Documentos de Licitación. La inasistencia a la reunión de información para posibles aclaraciones no será motivo de descalificación para el Oferente. Las modificaciones a los Documentos de Licitación que resulten necesarias en virtud de esta reunión, se notificarán mediante Enmienda a los Documentos de Licitación, conforme a la Cláusula 11 de las IAO.

## 11. Enmiendas a los Documentos de Licitación

- 11.1 Antes de la fecha límite para la presentación de las Ofertas, el Contratante podrá modificar los Documentos de Licitación mediante una Enmienda;
- 11.2 Cualquier enmienda que se emita formará parte integral de los

Documentos de Licitación y será comunicada por escrito a quienes hubieren retirado los Documentos de Licitación. Los posibles Oferentes deberán acusar recibo de cada enmienda por escrito al Contratante.

- 11.3 Las enmiendas a documentos de licitación se publicarán en el Sistema de Información de Contratación y Adquisiciones del Estado de Honduras, “HonduCompras”, ([www.honducompras.gob.hn](http://www.honducompras.gob.hn)).
- 11.4 Con el fin de otorgar a los posibles Oferentes tiempo suficiente para tener en cuenta una enmienda en la preparación de sus Ofertas, el Contratante podrá extender, si fuera necesario, el plazo para la presentación de las Ofertas, de conformidad con la Subcláusula 22.2 de las IAO. Si la enmienda se realiza dentro de los tres días antes de la fecha de recepción y apertura de ofertas se deberá extender esta fecha por el tiempo necesario para que los oferentes preparen su oferta.

### C. Preparación de las Ofertas

#### 12. Idioma de las Ofertas

- 12.1 Todos los documentos relacionados con las Ofertas deberán estar redactados en el idioma **español**. En caso de que se presenten documentos cuyo idioma original sea distinto al indicado, deberán ser presentados traducidos al español, por el órgano oficial del Estado (Secretaría de Relaciones Exteriores).

#### 13. Documentos que conforman la Oferta

- 13.1 La Oferta que presente el Oferente deberá estar conformada por los siguientes documentos:
  - (a) La Carta de Oferta (en el formulario indicado en la Sección IV);
  - (b) La Garantía de Mantenimiento de la Oferta, de conformidad con la Cláusula 18 de las IAO;
  - (c) La Lista de Cantidades Valoradas (Presupuesto de la Obra) es decir, con indicación de precios;
  - (d) Fichas de Costos Unitarios.
  - (e) El formulario y los documentos de Información sobre la calificación;
  - (f) Las Ofertas alternativas, de haberse solicitado; y
  - (g) Cualquier otro documento que se solicite a los Oferentes completar y presentar, **según se especifique en los DDL**.

#### 14. Precios de la Oferta

- 14.1 El Contrato comprenderá la totalidad de las Obras especificadas en la Subcláusula 1.1 de las IAO, sobre la base de la Lista de Cantidades valoradas presentado por el Oferente.

- 14.2 El Oferente indicará los precios unitarios y los precios totales para todos los rubros de las Obras descritos en la Lista de Cantidades valoradas. El Contratante no efectuará pagos por los rubros ejecutados para los cuales el Oferente no haya indicado precios, por cuanto los mismos se considerarán incluidos en los demás precios unitarios y totales que figuren en la Lista de Cantidades valoradas. Si hubiere correcciones, éstas las realizará la Comisión de Evaluación.
- 14.3 Todos los derechos, impuestos y demás gravámenes que deba pagar el Contratista en virtud de este Contrato, o por cualquier otra razón, hasta 15 días antes de la fecha del plazo para la presentación de las Ofertas, deberán estar incluidos en los precios unitarios y en el precio total de la Oferta presentada por el Oferente.
- 14.4 Los precios unitarios que cotice el Oferente estarán sujetos a ajustes durante la ejecución del Contrato de acuerdo a la Cláusula 47 de las CGC.
- 15. Monedas de la Oferta y pago**
- 15.1 Los precios unitarios deberán ser cotizados por el Oferente en Lempiras, salvo que en los DDL se establezca la posibilidad de ofertar hasta en tres monedas extranjeras a elección del Oferente.
- 15.2 Los Oferentes indicarán en su Oferta los detalles de las necesidades previstas en moneda extranjeras.
- 15.3 En caso de que los DDL permitan presentar ofertas en monedas extranjeras, los Oferentes deberán aclarar sus necesidades en monedas extranjeras y sustentar que las cantidades incluidas en los precios, se traten de componentes de costo que deban adquirirse en el mercado internacional, sean razonables y se ajusten a los requisitos de la Subcláusula 15.1 de las IAO.
- 16. Validez de las Ofertas**
- 16.1 Las Ofertas permanecerán válidas por el período estipulado en los DDL.
- 16.2 En circunstancias excepcionales, el Contratante podrá solicitar a los Oferentes que extiendan el período de validez de la oferta por un plazo adicional específico. La solicitud y las respuestas de los Oferentes deberán ser por escrito. La Garantía de Mantenimiento de la Oferta deberá extenderse también por un plazo adicional de la fecha límite prorrogada para la validez de las Ofertas. Los Oferentes podrán rechazar tal solicitud sin que se les haga efectiva la Garantía de mantenimiento de oferta. Al Oferente que esté de acuerdo con la solicitud no se le requerirá ni se le permitirá que modifique su Oferta, excepto como se dispone en la Cláusula 17 de las IAO.
- 17. Subsanación**
- 17.1 La Comisión de Evaluación permitirá la subsanación de defectos u omisiones contenidas en la oferta de conformidad a lo establecido en

los Artículos 5, párrafo segundo y 50 de la Ley de Contratación del Estado y Artículo 132 del Reglamento de la misma Ley. El plazo para subsanar los defectos u omisiones será de cinco (5) días hábiles a partir de la fecha de notificación; si el Oferente no cumpliera con el mismo su oferta no será considerada.

**18. Garantía de Mantenimiento de la Oferta**

- 18.1 El Oferente deberá presentar como parte de su oferta, una Garantía de Mantenimiento de la Oferta, en la forma y monto estipulado en los DDL
- 18.2 La Garantía de Mantenimiento de la Oferta será denominada en Lempiras. En caso de que la oferta se presente en varias monedas, a los fines del cálculo de la Garantía de Mantenimiento de la Oferta, estas se convertirán en Lempiras a la tasa de cambio aplicable según la cláusula 30.1 de las IAO.
- 18.3 La Garantía de Mantenimiento de la Oferta deberá:
- (a) ser presentada en original (no se aceptarán copias);
  - (b) permanecer válida por un período que expire después de la fecha límite de la validez de las Ofertas establecida en los DDL, o del período prorrogado, si corresponde, de conformidad con la Cláusula 16.2 de las IAO;
- 18.4 La Garantía de Mantenimiento de la Oferta deberá:
- (a) ser emitida por una institución que opere en Honduras, autorizada por la Comisión Nacional de Bancos y Seguros;
  - (b) estar sustancialmente de acuerdo con los formularios de Garantía de Mantenimiento de Oferta incluidos en la Sección IX, “Formularios de Garantía”;
  - (c) ser pagadera con prontitud ante solicitud escrita del Contratante en caso de tener que invocar las condiciones detalladas en la Cláusula 18.7 de las IAO;
- 18.5 Todas las Ofertas que no estén acompañadas por una Garantía de Mantenimiento de la Oferta que sustancialmente responda a lo requerido en la cláusula anterior, serán rechazadas por el Contratante por incumplimiento.
- 18.6 La Garantía de Mantenimiento de Oferta de los Oferentes cuyas ofertas no fueron seleccionadas serán devueltas inmediatamente después de que el Oferente seleccionado suministre su Garantía de Cumplimiento.

18.7 La Garantía de Mantenimiento de la Oferta se podrá hacer efectiva si:

- (a) el Oferente retira su Oferta durante el período de validez de la Oferta especificado por el Oferente en la Oferta, salvo lo estipulado en la Subcláusula 16.2 de las IAO; o
- (b) el Oferente seleccionado no acepta las correcciones al Precio de su Oferta, de conformidad con la Subcláusula 29 de las IAO;
- (c) si el Oferente seleccionado no cumple dentro del plazo estipulado con:
  - (i) firmar el Contrato; o
  - (ii) suministrar la Garantía de Cumplimiento solicitada.

18.8 La Garantía de Mantenimiento de la Oferta de un Consorcio deberá ser emitida en nombre del Consorcio que presenta la Oferta.

### 19. Ofertas alternativas de los Oferentes

19.1 No se considerarán Ofertas alternativas **a menos que específicamente se estipule en los DDL**. Si se permiten, las Subcláusulas 19.1 y 19.2 de las IAO registrarán y **en los DDL se especificará** cuál de las siguientes opciones se permitirá:

- (a) **Opción Uno:** Un Oferente podrá presentar Ofertas alternativas conjuntamente con su Oferta básica. El Contratante considerará solamente las Ofertas alternativas presentadas por el Oferente cuya Oferta básica haya sido determinada como la Oferta evaluada de menor precio.
- (b) **Opción Dos:** Un Oferente podrá presentar una Oferta alternativa con o sin una Oferta para el caso básico. Todas las Ofertas recibidas para el caso básico, así como las Ofertas alternativas que cumplan con las Especificaciones y los requisitos de funcionamiento de la Sección VII, serán evaluadas sobre la base de sus propios méritos.

19.2 Las Ofertas alternativas deberán proporcionar toda la información necesaria para su completa evaluación por parte del Contratante, incluyendo los cálculos de diseño, las especificaciones técnicas, el desglose de los precios, los métodos de construcción propuestos y otros detalles pertinentes.

**20. Formato y  
firma de la  
Oferta**

- 20.1 El Oferente preparará un original de los documentos que comprenden la Oferta según se describe en la Cláusula 13 de las IAO, el cual deberá formar parte del volumen que contenga la Oferta, y lo marcará claramente como “ORIGINAL”. Además el Oferente deberá presentar el número de copias de la Oferta **que se indica en los DDL** y marcar claramente cada ejemplar como “COPIA”. En caso de discrepancia entre el original y las copias, el texto del original prevalecerá sobre el de las copias.
- 20.2 El original y todas las copias de la Oferta deberán ser presentadas mecanografiadas o escritas con tinta indeleble y deberán estar firmadas por la persona o personas debidamente autorizadas para firmar en nombre del Oferente, de conformidad con la Subcláusula 5.4 de las IAO. Todas las páginas de la Oferta original y sus copias serán firmadas en todas sus hojas por el Oferente o por quien tenga su representación legal.
- 20.3 La Oferta no podrá contener enmiendas borrones o raspaduras en el precio o en otra información esencial prevista con ese carácter en el Documento de Licitación, excepto cuando hubieren sido expresamente salvadas por el firmante lo cual deberá constar con claridad en la oferta y en sus copias.
- 20.4 El Oferente proporcionará la información sobre comisiones o gratificaciones que se describe en el Formulario de la Oferta, si las hay, pagadas o por pagar a agentes en relación con esta Oferta, y con la ejecución del contrato si el Oferente resulta seleccionado.

## D. Presentación de las Ofertas

### 21. Presentación, Sello e Identificación de las Ofertas

- 21.1 Los Oferentes podrán enviar sus Ofertas por correo o entregarlas personalmente. En el caso de Ofertas enviadas por correo o entregadas personalmente, el Oferente pondrá el original y todas las copias de la Oferta en dos sobres interiores, que cerrará e identificará claramente como “ORIGINAL” y “COPIAS”, según corresponda, y que colocará dentro de un sobre exterior que también deberá cerrar.

Los Oferentes también podrán presentar sus Ofertas electrónicamente por medio del sistema HonduCompras; **cuando así se indique en los DDL**. Los Oferentes que presenten sus Ofertas electrónicamente seguirán los procedimientos **indicados en los DDL** para la presentación de dichas Ofertas.

- 21.2 Los sobres interiores y el sobre exterior deberán:

- (a) estar dirigidos al Contratante a la dirección **proporcionada en los DDL**;
- (b) llevar el nombre y número de identificación del Proceso **indicados en los DDL y CEC**; y
- (c) llevar la nota de advertencia **indicada en los DDL** para evitar que la Oferta sea abierta antes de la hora y fecha de apertura de Ofertas **indicadas en los DDL**.

- 21.3 Además de la identificación requerida en la Sub cláusula 21.2 de las IAO, los sobres exteriores deberán llevar el nombre y la dirección del Oferente, con el fin de poderle devolver su Oferta sin abrir en caso de que la misma sea declarada Oferta tardía, de conformidad con la Cláusula 22 de las IAO.

- 21.4 Si el sobre exterior no está cerrado e identificado como se ha indicado anteriormente, el Contratante no se responsabilizará en caso de que la Oferta se extravíe o sea abierta prematuramente.

### 22. Plazo para la presentación de las Ofertas

- 22.1 Las Ofertas deberán ser entregadas al Contratante en la dirección especificada conforme a la Subcláusula 21.2 (a) de las IAO, a más tardar en la fecha y hora **que se indican en los DDL**.

- 22.2 El Contratante podrá extender el plazo para la presentación de Ofertas mediante una enmienda a los Documentos de Licitación, de

conformidad con la Cláusula 11 de las IAO. En este caso todos los derechos y obligaciones del Contratante y de los Oferentes previamente sujetos a la fecha límite original para presentar las Ofertas quedarán sujetos a la nueva fecha límite.

- 23. Ofertas tardías** 23.1 Toda Oferta que reciba el Contratante después de la fecha y hora límite para la presentación de las Ofertas especificada de conformidad con la Cláusula 22 de las IAO será devuelta al Oferente remitente sin abrir, lo cual se hará constar en el acta.
- 24. Retiro, Sustitución y Modificación de la Oferta** 24.1 Los Oferentes podrán retirar, sustituir o modificar sus ofertas mediante una notificación por escrito **antes de la fecha límite indicada en la Cláusula 22.1 de las IAO.**
- 24.2 Toda notificación de retiro, sustitución o modificación de la Oferta deberá ser preparada, cerrada, identificada y entregada de acuerdo con las estipulaciones de las Cláusulas 20 y 21 de las IAO, y los sobres exteriores y los interiores debidamente marcados, **“RETIRO”, “SUSTITUCIÓN” o “MODIFICACIÓN”**, según corresponda.
- 24.3 Las notificaciones de retiro, sustitución o modificación deberán ser entregadas al Contratante en la dirección especificada conforme a la Subcláusula 21.2 (a) de las IAO, a más tardar en la fecha y hora **que se indican en la Cláusula 22.1 de los DDL.**
- 24.4 El retiro de una Oferta en el intervalo entre la fecha de vencimiento del plazo para la presentación de Ofertas y la expiración del período de validez de las Ofertas indicado en los DDL de conformidad con la Subcláusula 16.1 o del período prorrogado de conformidad con la Subcláusula 16.2 de las IAO, dará lugar a que se haga efectiva la Garantía de Mantenimiento de la Oferta, según lo dispuesto en la cláusula 18.7 (a) de las IAO.
- 24.5 Los Oferentes solamente podrán ofrecer descuentos o modificar los precios de sus ofertas sometiendo modificaciones a la Oferta de conformidad con esta cláusula o incluyéndolas en la Oferta original.

#### **E. Apertura de las Ofertas**

- 25. Apertura de las Ofertas** 25.1 El Contratante abrirá las Ofertas, y las notificaciones de retiro, sustitución y modificación de Ofertas presentadas de conformidad con la Cláusula 24, en acto público con la presencia de los representantes de los Oferentes que decidan concurrir, a la hora, en la fecha y el lugar **establecidos en los DDL.** El procedimiento para la apertura de las Ofertas presentadas electrónicamente si las mismas son permitidas de conformidad con la Subcláusula 21.1 de las IAO, estará **indicados en**

- 25.2 Primero se abrirán y leerán los sobres marcados “RETIRO”. No se abrirán las Ofertas para las cuales se haya presentado una notificación aceptable de retiro, de conformidad con las disposiciones de la cláusula 24 de las IAO.
- 25.3 En el acto de apertura, el Contratante leerá en voz alta, y notificará por línea electrónica cuando corresponda, y registrará en un Acta los nombres de los Oferentes, los precios totales de las Ofertas y de cualquier Oferta alternativa (si se solicitaron o permitieron Ofertas alternativas), descuentos, notificaciones de retiro, sustitución o modificación de Ofertas, la existencia o falta de la Garantía de Mantenimiento de la Oferta, si se solicitó, y cualquier otro detalle que el Contratante considere apropiado. Ninguna Oferta será rechazada en el acto de apertura, excepto las Ofertas tardías de conformidad con la Cláusula 18 y 22 de las IAO. Solamente las ofertas que sean abiertas y leídas en voz alta durante el acto de apertura serán consideradas para evaluación.
- 25.4 El Contratante preparará un acta de la apertura de las Ofertas que incluirá el registro de las ofertas leídas y toda la información dada a conocer a los asistentes de conformidad con la Subcláusula 25.3 de las IAO y enviará prontamente copia de dicha acta a todos los oferentes que presentaron ofertas puntualmente.

## **26. Confidencialidad**

- 26.1 No se divulgará a los Oferentes ni a ninguna persona que no esté oficialmente involucrada con el proceso de la licitación, información relacionada con el examen, aclaración, evaluación, comparación de las Ofertas, ni la recomendación de adjudicación del contrato hasta que se haya notificado la adjudicación del Contrato al Oferente seleccionado de conformidad con la Subcláusula 33.1 de las IAO. Cualquier intento por parte de un Oferente para influenciar al Contratante en el procesamiento de las Ofertas o en la adjudicación del contrato resultará en el rechazo de su Oferta. Si durante el plazo transcurrido entre el acto de apertura y la fecha de adjudicación del contrato, un Oferente desea comunicarse con el Contratante sobre cualquier asunto relacionado con el proceso de la licitación, deberá hacerlo por escrito.

## **27. Aclaración de las Ofertas**

- 27.1 Para facilitar el examen, la evaluación y la comparación de las Ofertas, el Contratante tendrá la facultad de solicitar a cualquier Oferente que aclare su Oferta, incluyendo el desglose de los precios unitarios. La solicitud de aclaración y la respuesta correspondiente deberán efectuarse por escrito pero no se solicitará, ofrecerá ni permitirá ninguna modificación de los precios o a la sustancia de la Oferta, salvo las que sean necesarias para confirmar la corrección de errores aritméticos que el Contratante haya

descubierto durante la evaluación de las Ofertas, de conformidad con lo dispuesto en la cláusula 29 de las IAO.

## 28. Examen de las Ofertas para determinar su cumplimiento

28.1 Antes de proceder a la evaluación detallada de las Ofertas, el Contratante determinará si cada una de ellas:

- (a) cumple con los requisitos de elegibilidad establecidos en la cláusula 4 de las IAO;
- (b) ha sido debidamente firmada;
- (c) está acompañada de la Garantía de Mantenimiento de la Oferta; y
- (d) cumple sustancialmente con los requisitos de los documentos de licitación.

28.2 **Una Oferta que cumple sustancialmente** es la que satisface todos los términos, condiciones y especificaciones de los Documentos de Licitación sin desviaciones, reservas u omisiones significativas. **Una desviación, reserva u omisión significativa es aquella que:**

- (a) afecta de una manera sustancial el alcance, la calidad o el funcionamiento de las Obras;
- (b) limita de una manera considerable, inconsistente con los Documentos de Licitación, los derechos del Contratante o las obligaciones del Oferente en virtud del Contrato; o
- (c) de rectificarse, afectaría injustamente la posición competitiva de los otros Oferentes cuyas Ofertas cumplen sustancialmente con los requisitos de los Documentos de Licitación.

28.3 **Una Oferta que no cumple sustancialmente** con los requisitos de los Documentos de Licitación, será rechazada por el Contratante y el Oferente no podrá posteriormente transformarla en una Oferta que cumple sustancialmente con los requisitos de los documentos de licitación mediante la corrección o el retiro de las desviaciones o reservas.

## 29. Corrección de errores

29.1 El Contratante verificará si las Ofertas que cumplen sustancialmente con los requisitos de los Documentos de Licitación contienen errores aritméticos. Dichos errores serán corregidos por el Contratante de la siguiente manera:

- (a) cuando haya una discrepancia entre los montos indicados en cifras y en palabras, prevalecerán los indicados en palabras;
- (b) cuando haya una discrepancia entre el precio unitario y el total de un rubro que se haya obtenido multiplicando el precio unitario por la

cantidad de unidades, prevalecerá el precio unitario cotizado, a menos que a juicio del Contratante hubiera un error evidente en la expresión del decimal en el precio unitario, en cuyo caso prevalecerá el precio total cotizado para ese rubro y se corregirá el precio unitario.

29.2 El Contratante ajustará el monto indicado en la Oferta de acuerdo con el procedimiento antes señalado para la corrección de errores y, con la anuencia del Oferente, el nuevo monto se considerará de obligatorio cumplimiento para el Oferente. Si el Oferente no estuviera de acuerdo con el monto corregido, la Oferta será rechazada y podrá hacerse efectiva la Garantía de Mantenimiento de su Oferta de conformidad con la Subcláusula 18.7 (b) de las IAO.

### **30. Moneda para la evaluación de las Ofertas**

30.1 Para efectos de evaluación y comparación, el Contratante convertirá todos los precios de las Ofertas expresados en diferentes monedas a Lempiras utilizando el tipo de cambio vendedor establecido por el Banco Central de Honduras vigente 15 días antes de la fecha de apertura de Ofertas.

### **31. Evaluación y comparación de las Ofertas**

31.1 El Contratante evaluará solamente las Ofertas que determine que cumplen sustancialmente con los requisitos de los Documentos de Licitación de conformidad con la Cláusula 28 de las IAO.

31.2 Al evaluar las Ofertas, el Contratante determinará el precio evaluado de cada Oferta, ajustándolo de la siguiente manera:

- (a) corrigiendo cualquier error, conforme a lo estipulado en la Cláusula 29 de las IAO;
- (b) excluyendo las sumas provisionales y las reservas para imprevistos, si existieran, en la Lista de Cantidades Valoradas (Presupuesto de la Obra), pero incluyendo los trabajos por día, siempre que sus precios sean cotizados de manera competitiva;
- (c) haciendo los ajustes correspondientes por otras variaciones, desviaciones u Ofertas alternativas aceptables presentadas de conformidad con la cláusula 19 de las IAO; y
- (d) haciendo los ajustes correspondientes para reflejar los descuentos u otras modificaciones de precios ofrecidas de conformidad con la Subcláusula 24.5 de las IAO.

31.3 El Contratante se reserva el derecho de aceptar o rechazar cualquier variación, desviación u oferta alternativa. En la evaluación de las ofertas no se tendrán en cuenta las variaciones, desviaciones, ofertas alternativas y otros factores que excedan los requisitos de los documentos de licitación o que resulten en beneficios no solicitados para el Contratante.

- 31.4 En la evaluación de las Ofertas no se tendrá en cuenta el efecto estimado de ninguna de las condiciones para ajuste de precio estipuladas en virtud de la cláusula 47 de las CGC, durante el período de ejecución del Contrato.
- 31.5 En caso de que existan varios lotes, de acuerdo con la Subcláusula 31.2 d), el Contratante determinará la aplicación de los descuentos a fin de minimizar el costo combinado de todos los lotes.
- 32. Preferencia Nacional**
- 32.1 En caso de que en esta Licitación se presenten ofertas de empresas extranjeras, se aplicará un margen de preferencia nacional en los términos establecidos en los artículos 53 de la Ley de Contratación del Estado y 128 de su Reglamento.
- 32.2 El margen de preferencia nacional no será aplicable cuando convenios bilaterales o multilaterales de libre comercio dispusieren que los oferentes extranjeros tendrán trato nacional.

## F. Adjudicación del Contrato

- 33. Criterios de Adjudicación**
- 33.1 El Contratante adjudicará el contrato al Oferente cuya Oferta haya determinado que cumple sustancialmente con los requisitos de los Documentos de Licitación y que representa **el costo evaluado como más bajo, siempre y cuando el Contratante haya determinado que dicho Oferente es elegible de acuerdo a los criterios de evaluación establecidos en la Sección III** y de conformidad con la Cláusula 4 de las IAO y (b) está calificado de conformidad con las disposiciones de la Cláusula 5 de las IAO.
- 34. Derecho del Contratante a aceptar cualquier Oferta o a rechazar cualquier o todas las Ofertas**
- 34.1 No obstante lo dispuesto en la cláusula 33 de las IAO, el Contratante se reserva el derecho a rechazar todas las ofertas en los casos previstos en el artículo 57 de la Ley y 172 del Reglamento sin que por ello incurra en ninguna responsabilidad ante los Oferentes.
- 35. Declaración de Licitación Desierta o Fracasada**
- 35.1 La Licitación podrá declararse desierta cuando no se hubieren presentado ofertas o no se hubiese satisfecho el mínimo de oferentes previsto en los DDL. Se declarará desierto el lote en el cual no se hubieren presentado ofertas o no se hubiese satisfecho el mínimo de oferentes previsto en los DDL.
- 35.2 La Licitación deberá declararse fracasada cuando:

- a) Se hubiere omitido en el procedimiento alguno de los requisitos esenciales establecidos en la Ley de Contratación del Estado y su Reglamento;
- b) Las ofertas recibidas no se ajustan a los requisitos esenciales establecidos en el Reglamento de la Ley de Contratación del Estado o el Pliegos de Condiciones;
- c) Se comprueba la existencia de colusión;
- d) Cuando todas las ofertas se reciban por precios considerablemente superiores al presupuesto estimado por la administración;
- e) Motivos de fuerza mayor debidamente comprobados que determinaren la no conclusión del contrato, entendiéndose como tal entre otras: Catástrofes provocadas por fenómenos naturales, accidentes, huelgas, guerra, revoluciones, motines, desorden social, naufragio e incendio.

**36. Notificación de Adjudicación y firma del Contrato**

- 36.1 Antes de la expiración de la validez de las Ofertas, el Contratante notificará por escrito la decisión de adjudicación del contrato a todos los Oferentes. Esta carta (en lo sucesivo y en las CGC denominada la “Notificación de la Resolución de Adjudicación”) deberá estipular el monto que el Contratante pagará al Contratista por la ejecución, cumplimiento y mantenimiento de las Obras por parte del Contratista, de conformidad con el Contrato (en lo sucesivo y en el Contrato denominado el “Precio del Contrato”). Después de la notificación relativa a la adjudicación del contrato, los Oferentes no seleccionados podrán solicitar por escrito al Contratante una reunión informativa o una explicación por escrito de las razones por las cuales sus Ofertas no fueron seleccionadas. El órgano contratante deberá dar respuesta a quienes lo soliciten.
- 36.2 Dentro de los 30 días calendarios siguientes a la Notificación de la Resolución de Adjudicación, el Oferente seleccionado deberá firmar el contrato, salvo que se dispusiere otro plazo en la cláusula 36.2 de los DDL
- 36.3 El Contratante publicará en el Sistema de Información de Contratación y Adquisiciones del Estado de Honduras, “HonduCompras”, ([www.honducompras.gob.hn](http://www.honducompras.gob.hn)), los resultados de la licitación, identificando la Oferta y los números de los lotes y la siguiente información: (i) el nombre de cada Oferente que presentó una Oferta; (ii) los precios que se leyeron en voz alta en el acto de apertura de las Ofertas; (iii) el nombre y los precios evaluados de cada Oferta evaluada; (iv) los nombres de los Oferentes cuyas Ofertas fueron rechazadas y las razones de su rechazo; y (v) el nombre del Oferente seleccionado y el precio cotizado, así como la duración y un resumen del alcance del contrato adjudicado.

### 37. Garantía de Cumplimiento

37.1 Dentro del plazo establecido en los DDL y después de haber recibido la Notificación de la Resolución de Adjudicación, el Oferente seleccionado deberá entregar al Contratante una Garantía de Cumplimiento por el monto estipulado en las CGC y en la forma de una Garantía bancaria o fianza emitida por un banco o una aseguradora que opere en Honduras, autorizada por la Comisión Nacional de Bancos y Seguros, en el formulario original especificado en la Sección XI (Formularios de Garantía). También será admisible la presentación de cheques certificados a la orden del Contratante y bonos del Estado Hondureño representativos de obligaciones de la deuda pública.

37.2 El incumplimiento del Oferente seleccionado con las disposiciones de las Subcláusulas 37.1 y 36.2 de las IAO constituirá base suficiente para anular la adjudicación del contrato y hacer efectiva la Garantía de Mantenimiento de la Oferta. Tan pronto como el Oferente seleccionado firme el Contrato y presente la Garantía de Cumplimiento, el Contratante devolverá a los oferentes no seleccionados las Garantías de Mantenimiento de la Oferta

### 38. Pago de anticipo y Garantía

38.1 El Contratante proveerá un anticipo sobre el Precio del Contrato, cuando así haya sido estipulado en las CGC y supeditado al monto máximo **establecido en los DDL**. El pago del anticipo deberá ejecutarse contra la recepción de una Garantía. En la Sección XI “Formularios de Garantía” se proporciona un formulario de Garantía para Pago de Anticipo.

## Sección II. Datos de la Licitación (DDL)

<b>A. Disposiciones Generales</b>	
<b>IAO 1.1</b>	<p>El Contratante: <b>La Secretaría de Estado en los Despachos de Infraestructura y Transporte. (SIT)</b>, invita a presentar Ofertas para la construcción de las obras siguientes:</p> <p>Construcción de una superficie de rodadura de concreto hidráulicos con losa cortas, el cual será construido sobre el pavimento existente de carpeta asfáltica, previo a pavimentar se deberán reparar los baches existentes con mezcla asfáltica en caliente, al inicio de la obra el supervisor analizará las condiciones del drenaje menor y decidirá si es necesario el reemplazo de algunas alcantarillas, una vez concluido la pavimentación se procederá al señalamiento vial horizontal y vertical y obras de mitigación ambiental, la longitud será de 32 kilómetros, para lo cual la Empresa Constructora y/o Consorcio que fuese adjudicada el contrato deberá de proveer todo el equipo, mano de obra y materiales necesarios para la construcción de todas las obras.</p> <p>El nombre e identificación del proceso es: <b>LPN-SIT-030-2022</b></p>
<b>IAO 1.2</b>	El plazo de ejecución de las obras es de 365 días (12 meses) de construcción a partir de la respectiva Orden de Inicio.
<b>IAO 2.1</b>	Los fondos son provenientes de: <b>Fondos Nacionales</b> : en atención al Artículo 39 del Reglamento de la Ley de Contratación del Estado, Actualmente la Secretaría se encuentra trabajando en la aprobación presupuestaria del gasto, correspondiente al proyecto licitado, por tal motivo el contrato no podrá suscribirse hasta el cumplimiento de este requisito.
<b>IAO 4.1</b>	Podrán participar en esta Licitación únicamente las personas naturales o jurídicas hondureñas.
<b>IAO 5.1</b>	Únicamente las Empresas Precalificados en la Obras Viales Categoría “A1” podrán participar en este proceso.
<b>IAO 8.1</b>	No se realizará una visita al campo.
<b>B. Documentos de Licitación</b>	
<b>IAO 10.1</b>	Cualquier aclaración deberá ser enviada por escrito a la dirección siguiente del Contratante al correo electrónico <b><u><a href="mailto:redvialcontrataciones@sit.gob.hn">redvialcontrataciones@sit.gob.hn</a></u></b>
<b>IAO 10.3</b>	No se celebrará ninguna reunión de información para este proceso.

## C. Preparación de las Ofertas

**IAO 13.1**

Los Oferentes deberán presentar los siguientes documentos con su Oferta:

- (a) La Carta de Oferta (en el formulario indicado en la Sección IV);
- (b) La Garantía de Mantenimiento de la Oferta, de conformidad con la Cláusula 18 de las IAO;
- (c) La Lista de Cantidades Valoradas (Presupuesto de la Obra) es decir, con indicación de precios;
- (d) Fichas de Costos Unitarios;
- (e) El formulario y los documentos de Información sobre la calificación;
- (f) Experiencia General de la Empresa: debe estar respaldada por la copia del comprobante las obras recibidas a entera satisfacción, el cual fue emitido por el contratante, o en su efecto copia del contrato del proyecto actualmente en ejecución.
- (g) Experiencia Específica de la Empresa: deben estar respaldadas por la copia del comprobante las obras recibidas a entera satisfacción, el cual fuera emitido por el contratante.
- (h) Hojas de vida del Personal Clave Propuesto.
- (i) Organización Técnica y Administrativa de la empresa.

Además, deberá presentar los documentos adicionales siguientes:

- (a) Documentos personales del Representante Legal de la empresa (Tarjeta de Identidad, RTN).
- (b) RTN de la empresa.
- (c) Declaración Jurada debidamente autenticada, de no estar comprendido tanto el representante de la Empresa, como la misma en ninguno de los casos señalados en los artículos 15 y 16 de la Ley de Contratación del Estado.
- (d) Constancia de Precalificación en Obras Viales Categoría “1”.
- (e) Constancia de inscripción en el Registro de Contratistas de la Oficina Normativa de Contratación y Adquisiciones del Estado (ONCAE) o Constancia de presentación de solicitud de inscripción ante dicho Registro. (Art. 34 de la Ley de Contratación del Estado y Art. 57 del reglamento)

En caso de ser adjudicado deberá presentar los documentos adicionales siguientes:

- Constancia de la Procuraduría General de la República, de no tener juicios y cuentas pendientes con el Estado.
- Constancia de estar inscrito en el Registro de Contratistas que lleva la Oficina Normativa de Contratación y Adquisiciones (ONCAE).
- Constancia de Solvencia de Servicio de Administración de Rentas de la República de Honduras (SAR) de la Empresa o recibo de pago vigente.
- Constancia de Solvencia extendida por el Instituto Hondureño de Seguridad Social (IHSS) o recibo de pago vigente.
- Original o fotocopia actualizada de la solvencia del Instituto Nacional de Formación Profesional (INFOP) o recibo de pago vigente.
- Constancia que acredite que la Empresa está debidamente inscritos y solvencia con el Colegio de Ingenieros Civiles de Honduras (CICH).

*En el caso de no presentar los documentos antes descritos dentro del plazo de formalización del contrato, LA SECRETARÍA DE INFRAESTRUCTURA Y TRANSPORTE (SIT) llamará al primer suplente de adjudicación y procederá con la nueva adjudicación del proyecto.*

IAO 15	Los Oferentes “no podrán” ofertar en monedas extranjeras.
IAO 16.1	El período de validez de las Ofertas será de <b>noventa (90) días calendarios</b> .
IAO 17.1	Documentos No Subsanables: No son subsanables los documentos de carácter técnico como ser fichas de costos unitarios y lo que tenga relación directa con el precio ofertado.
IAO 18.1	La Garantía de Mantenimiento de Oferta será por un valor equivalente de al menos el dos (2%) por ciento del monto de su oferta.
IAO 18.2	La Garantía de Mantenimiento de la Oferta será denominada en Lempiras.
IAO 18.3	La Garantía de Mantenimiento deberá permanecer válida por un período noventa (90) días después de la fecha límite de la validez de las Ofertas.
IAO 18.4	La Garantía de Mantenimiento de la Oferta consistirá en cualquiera de las siguientes: <ul style="list-style-type: none"> <li>- Una Garantía emitida por un banco;</li> <li>- Una Fianza emitida por una aseguradora;</li> <li>- Un Cheque certificado a la orden del Contratante;</li> <li>- Bonos del Estado Hondureño representativos de obligaciones de la deuda pública.</li> </ul>
IAO 19.1	No se considerarán Ofertas alternativas.
IAO 20.1	El número de copias de la Oferta que los Oferentes deberán presentar es: <b>dos (02) copias en físico y una (01) copia en digital (USB)</b> .
<b>D. Presentación de las Ofertas</b>	
IAO 21.1	Los Oferentes no podrán presentar Ofertas electrónicamente.

IAO 21.2(a)	<p>Para propósitos de la presentación de las Ofertas:</p> <p>La propuesta y demás documentos conteniendo toda la información requerida en el Documento Base de Licitación, <b><u>deberá presentarse en el Salón de Usos Múltiples de la Secretaria de Infraestructura y Transporte</u></b>, en sobre cerrado dirigido a la Despacho del Sr. Ministro, en forma inviolable (lacrado) notoriamente identificado <b>a más tardar el día 05 de septiembre del 2022, hasta las 02:00 p.m.</b>, hora oficial de la República de Honduras, C.A.,</p> <p>La oferta será llenada a tinta usando letra de molde y los sobres que contengan la oferta deberán estar sellados, lacrados y rotulados en la forma siguiente:</p> <p><b>Parte Central:</b> Despacho Sr. Ministro Secretaría de Infraestructura y Transporte (SIT). Honduras, C.A.</p> <p><b>Esquina Superior Izquierda:</b> Nombre y Dirección del Licitante</p> <p><b>Esquina Inferior Izquierda:</b> Nombre del Proyecto</p> <p><b>Esquina Inferior Derecha:</b> Fecha y hora de apertura</p>
IAO 21.2 (b)	Nombre y número de identificación del proceso son: <b>LPN-SIT-030-2022</b>
IAO 21.2 (c)	La nota de advertencia deberá leer <b>“NO ABRIR ANTES DEL 05 DE SEPTIEMBRE DEL 2022, HASTA LAS 02:00 P.M.”</b>
IAO 22.1	La fecha y la hora límite para la presentación de las Ofertas será: <b>EL 05 DE SEPTIEMBRE DEL 2022, HASTA LAS 02:00 P.M.”</b>
<b>E. Apertura y Evaluación de las Ofertas</b>	
IAO 25.1	<p>La apertura de las Ofertas tendrá lugar en: <b><u>Salón de Usos Múltiples de la Secretaria de Infraestructura y Transporte.</u></b></p> <p>Fecha: 05 de Septiembre del 2022 Hora: 02:00 p.m.</p>

<b>F. Adjudicación del Contrato</b>	
<b>IAO 35.1</b>	<p>Cuando en una Licitación se presentase una sola Oferta, el Gobierno podrá o no adjudicar el Contrato, de acuerdo a sus mejores intereses.</p> <p>También se declarará Licitación desierta cuando no se presente ninguna oferta a la hora y día señalado para la licitación.</p>
<b>IAO 37.1</b>	<p>El Plazo máximo para la presentación de la Garantía de Cumplimiento una vez suscrito el contrato será de diez (10) días calendario.</p>
<b>IAO 38.1</b>	<p>El pago de anticipo será por un monto máximo del <b>Veinte (20%)</b> por ciento del Precio del Contrato, previa presentación de una Garantía por el cien por ciento (100%) del monto del anticipo que el Gobierno suministrará al Contratista, la cual tendrá una duración igual plazo de construcción y deberá ser presentada por el contratista a más tardar diez (10) días hábiles después de suscrito el contrato.</p>
	<p>El Oferente que pretende impugnar o iniciar un procedimiento que retrase la adjudicación de un proyecto o los trámites de legalización del contrato, deberá acompañar con su escrito de iniciación una garantía o caución a favor de la Hacienda Pública con un valor igual al diez por ciento (10%) de su oferta, la cual se hará efectiva en caso de que la impugnación o cualquier pretensión del oferente resulte infundada o improcedente.</p>
	<p style="text-align: center;"><b>Designación De Suplentes De Adjudicación:</b></p> <p>La Comisión Evaluadora encargada del análisis de las ofertas debe dejar clara constancia en su dictamen de recomendación de adjudicación, de la empresa que recomienda como ganadoras para efectos de adjudicación del Contrato, por haber presentado la mejor oferta económica, que cumpla con los requisitos de este documento. En el mismo dictamen deberá quedar constancia de cual o cuales empresas, en orden de méritos podrán ser consideradas "Suplentes de Adjudicación".</p> <p>A las firmas designadas como "Primer Suplente de Adjudicación" y "Segundo Suplente de Adjudicación", se les retendrá la garantía de oferta por el tiempo que dure la legalización del Contrato de Construcción junto con la de la empresa ganadora. De ser necesario, se requerirá de los "Suplentes de Adjudicación", una renovación o ampliación en el plazo de sus garantías de ofertas hasta tanto no se finiquite la contratación.</p>
	<b>H. Condiciones De Trabajo</b>

	<p>El Contratista está <b>obligado a mantener por su cuenta señales permanentes, tanto de día como de noche para indicar cualquier peligro o dificultad al tránsito, incluir los tipos de señales que deberán tener, así como la aproximación para los empleados.</b> Estas señales serán aprobadas por el supervisor y deberán ser suficientemente grandes y claras, para que los conductores de vehículos las perciban a tiempo. Además el Contratista colocará por su cuenta con la celeridad que amerita el caso, las señales adicionales que a juicio de la Dirección se requieran para la seguridad de los usuarios y será responsable por los daños y perjuicios que por su culpa o negligencia o la de sus empleados se causara a personas o bienes que transiten por el proyecto y que sufrieran accidentes por falta de señales adecuadas.</p>
	<p><b>I. Rótulos</b></p>
	<p><b>El Contratista a su cuenta y costo colocará dos (2) rótulos informativos</b> (inicio y final del proyecto), de acuerdo a lo que le indique la Secretaría de Infraestructura y Transporte (SIT); Los rótulos tendrán que estar colocados quince (15) días después de la orden de inicio, en caso contrario y si es por desidia del Contratista, éste pagará una multa de MIL LEMPIRAS (LPS. 1,000.00) por cada mes de atraso.</p>



### Sección III. Criterios de Evaluación y Calificación

### Criterios de Evaluación

Se adjudicará la Oferta que representa el costo evaluado como más bajo, siempre y cuando el Contratante haya determinado que dicho Oferente (a) es elegible, de acuerdo a los siguientes criterios.

Al evaluar las Ofertas Económicas, el Comité Evaluador de Licitación determinará la razonabilidad del precio y el precio evaluado de cada Oferta, realizando las correcciones aritméticas de acuerdo a lo establecido en el documento base.

Una vez revisadas la Ofertas Económica y confirmadas las correcciones aritméticas por los Oferentes en caso de existir, se ordenarán las propuestas de acuerdo al valor de la oferta económica y se seleccionará la propuesta más conveniente.

#### **1. Primera Etapa Verificación de Requisitos:**

El Oferente presentará incluidos como parte de su propuesta, todos los documentos que acrediten su capacidad legal para participar en la licitación y sus calificaciones para proveer las obras requeridas.

La documentación legal será verificada conforme a los parámetros señalados en los cuadros mostrados abajo; y será calificada específicamente sobre la base de los siguientes parámetros cualitativos:

- **CUMPLE (SI):** Cuando el Licitante ha presentado la documentación legal tal y cual ha sido solicitada en las bases, en primera ocasión, o cuando ha sido subsanada una observación.
- **NO CUMPLE (NO):** Cuando el Licitante no presenta la documentación legal, posterior a notificarle subsane alguna omisión o error en la documentación presentada.
- **NO APLICA (N/A):** Cuando no le corresponde al Licitante la presentación de algún tipo de documentación.

El Oferente que no cumpla con todos los criterios que a continuación se muestran (Criterio 1: Análisis Legal), no pasará a la evaluación de la Oferta Técnica (criterio 2), por tanto la Oferta Económica no será considerada.



Criterio 1: Análisis Legal.		
Evaluación	Evidencia Presentada	Parámetros de Verificación
Cumple / No Cumple	1. Carta de Oferta	
Cumple / No Cumple	2. La Lista de Cantidades Valoradas (Presupuesto de la Obra) es decir, con indicación de precios y Fichas de Costos Unitarios	
Cumple / No Cumple	3. Garantía de Mantenimiento de Oferta: Plazo de validez y valor correcto (equivalente al menos al 2% de monto de la oferta)	<p>Verificar si corresponde con el nombre del Ofertante.</p> <p>En caso se tratara de fianza, verificar si ha sido elaborada conforme al formulario.</p> <p>Cheque certificado o de caja</p> <p>Moneda en Lempiras</p> <p>Monto de la Garantía.</p> <p>Plazo de cobertura de la Garantía.</p> <p>Emitida a favor de La Secretaria de Infraestructura y Transporte (SIP)</p>
Cumple / No Cumple	4. Documentos personales del Representante Legal de la empresa (Tarjeta de Identidad, RTN y Solvencia Municipal). *	Verificar si coincide con el nombre del representante y del Ofertante.
Cumple / No Cumple	5. RTN de la Empresa. *	Verificar si coincide con el nombre del Ofertante.
Cumple / No Cumple / No Aplica	6. Declaración Jurada debidamente autenticada, de no estar comprendido tanto el representante de la Empresa, como la misma en ninguno de los casos señalados en los artículos 15 y 16 de la Ley de Contratación del Estado. *	Que esté redactado sobre la base del formato No. 3 del presente documento
Cumple / No Cumple	7. Constancia de Pre-calificación, Categoría “Obras Viales Categoría 1” *	<p>Verificar si coincide con el nombre de la sociedad Ofertante.</p> <p>Si se encuentra precalificada dentro de la categoría requerida.</p> <p>Si se encuentra vigente.</p>
Cumple / No Cumple	8. Constancia de inscripción en el Registro de Contratistas de la Oficina Normativa de Contratación y Adquisiciones del Estado (ONCAE) o Constancia de presentación de solicitud de inscripción ante dicho Registro. (Art. 34 de la Ley de Contratación del Estado y Art. 57 del reglamento)*	

(\*) Esta documentación debe estar debidamente autenticada.

En este proceso se realizarán las debidas subsanaciones a excepción de los documentos no subsanables.

Los criterios de evaluación de las propuestas serán:

<b>Criterios 2 de Evaluación</b>	<b>Puntaje Máximo</b>
1. Experiencia General al proceso (TEC-1)	20%
2. Experiencia Específica afín al proceso (TEC-2)	25%
3. Experiencia del personal clave propuesto (TEC-3 y TEC-4)	20%
4. Equipo disponible (TEC-5)	25 %
5. Plan de Trabajo y Cronograma de Ejecución de la Obra	5%
6. Organización Técnica y Administrativa (TEC-7)	5%
<b>Total</b>	<b>100%</b>

**El Oferente que no alcance el puntaje mínimo (65 puntos) no pasará a la etapa de evaluación de la Oferta Económica.**

<b>1: Experiencia General</b>			
<b>Requisito</b>	<b>Evaluación</b>		<b>Documentación requerida</b>
	<b>Entidad única</b>	<b>Consortio</b>	
Experiencia General, donde se evaluará la cantidad de proyectos de Infraestructura Vial.			
Mas 5 proyectos.	20%	20%	Formulario TEC-1 con sus respectivos anexos
De 3 a 5 proyectos.	15%	15%	
De 1 a 3 proyectos.	5%	5%	

<b>2: Experiencia Específica afín al proceso de licitación</b>			
<b>Requisito</b>	<b>Evaluación</b>		<b>Documentación requerida</b>
	<b>Entidad única</b>	<b>Consortio</b>	
<b>Experiencia específica con proyectos similares solo se considerarán los proyectos de Pavimentación con Concreto Hidráulico.</b>			
Más de 3 proyectos similares.	25%	25%	Formulario TEC-2 con sus respectivos anexos
De 1 a 2 proyectos similares.	10%	10%	
De 0 a 1 proyectos similares.	5%	5%	

Deberán presentarse las Actas de Recepción a conformidad para validar los proyectos presentados en los formularios TEC-1: Experiencia General de la Empresa y TEC-2: Experiencia Específica de la Empresa.

<b>3. Experiencia del personal clave propuesto (TEC-3 y TEC-4)</b>					
<b>Nº.</b>	<b>Cargo</b>	<b>Criterios a Evaluar</b>	<b>Requerimiento</b>	<b>Evaluación</b>	<b>Documentación Requerida</b>
2.1	Superintendente de Proyecto Dedicación a Tiempo Completo	Formación Profesional	Ingeniero Civil Graduado	CUMPLE O NO CUMPLE	Formulario TEC-3 y TEC-4 con su respaldo correspondiente
		Experiencia General	Años de Experiencia como Residente de Obra	De 5-10 Años = 2 puntos	
				De 3 a 5 Años = 1 puntos	
				Menos de 3 Años = 0 puntos.	
		Experiencia Específica	Experiencia específica como Residente de proyectos donde las actividades hayan sido de infraestructura vial con sus obras complementarias.	Más de 3 Proyectos = 4 puntos.	
				De 2 a 3 Proyectos = 3 puntos	
1 proyectos= 1 punto.					
2.2	Ingeniero de Control de Calidad Dedicación a Tiempo Completo	Formación Profesional	Ingeniero Civil Graduado.	CUMPLE/ NO CUMPLE	Formulario TEC-3 y TEC-4 con su respaldo correspondiente
		Experiencia General	Experiencia general en el ejercicio de su profesión	5 Años o Más = 3 puntos	
				De 3 a 4 Años = 2 punto	
				Menos de 3 Años = 1 punto	
		Experiencia Específica	Experiencia específica en proyectos desempeñando el cargo de Control de Calidad,	Más de 2 Proyectos = 4 puntos	
1 Proyectos = 2 punto					



<b>3. Experiencia del personal clave propuesto (TEC-3 y TEC-4)</b>					
<b>N°.</b>	<b>Cargo</b>	<b>Criterios a Evaluar</b>	<b>Requerimiento</b>	<b>Evaluación</b>	<b>Documentación Requerida</b>
			proyectos de infraestructura vial		
2.3	Especialista Ambiental Dedicación a Tiempo Completo	Formación Profesional	Ingeniero Ambiental o Ingeniero Civil Graduado (con experiencia en Gestión Ambiental)	Ingeniero Ambiental o Ingeniero Civil Con registro de prestador de servicio ambiental = 3 puntos.	Formulario TEC-3 y TEC-4 con su respaldo correspondiente
				Ingeniero Ambiental o Ingeniero Civil Graduado (con cursos ambientales certificados por organismo colegiado) = 2 puntos.	
		Experiencia General	Experiencia general en el ejercicio de su profesión	3 Años o Más = 2 puntos	
				De 2 a 3 Años = 1 punto	
				Menos de 2 Años = 0 punto	
		Experiencia Específica	Experiencia específica desempeñando el cargo de Especialista en Gestión Ambiental, para proyectos de infraestructura vial.	3 Proyectos o Más = 2 puntos	
De 2 a 3 Proyectos = 1 punto					
De 1 a 2 proyectos = 0 puntos					



Equipo	Descripción	Requerimiento	Propio o Alquilado 25 Puntos
Tractor oruga	300 HP -325 HP	1	1
Tractor oruga	165 HP – 215 HP	2	1
Motoniveladora	135-200 HP	4	1
vehículo equipado para transporte de personal	De preferencia Auto Bus	2	1
Volqueta	10-16 M3	10	1
Compactador pata de cabra	170 HP	2	1
Compactadora	Neumática 10 Ton/30 Ton	2	1
Compactadora Liso	Vibratoria 8 Ton o mas	3	1
Tanque cisterna	2500 - 3,000 gal mínimo	4	1
Cargadoras	Capacidad de Cuchara 3 m3	3	1
Retroexcavadoras	80 -90 HP	4	1
Excavadora	150 - 160 HP		
Excavadora con martillo hidráulico	150 - 160 HP	1	1
Camiones	Mezcladores de concreto hidráulico	4	1
Cortadoras de concreto	Punta de diamante	2	1
Planta para producción de concreto		1	1
Low Boy con cabezal		2	1
Equipos de Dosificación y Mezclado		1	1
Pavimentadora de formaletas fijas		1	1
Compresores	175 psi. o mayor	4	1
Panel eléctrico para direccionar el tránsito		1	1
Planta eléctrica para suministro de energía de 20 kVA		1	1
Planta para iluminación		2	1
Plantas Clasificadoras de Material		1	1
Planta Trituradora	100 m3/h o más	1	1
Equipo de Laboratorio para Control de Calidad del Contratista, o <i>Convenio con un Laboratorio Acreditado.</i>		1	1

De cada máquina listada se deberá anexar documentación probatoria de la propiedad (facturas, títulos de propiedad, documentación de compra-venta, boleta de revisión cuando aplique, todos estos a nombre de la empresa), contrato de arrendamiento de equipo o constancia de alquiler del mismo.



La maquinaria detallada en el cuadro anterior, que no esté amparada por documentación probatoria, no será considerada en el análisis por considerarse que no se dispone de esos documentos.



#### 4. Plan de Trabajo y Cronograma de Ejecución de la Obra (TEC-6)

El Oferente describirá mediante un Diagrama de Gantt, estableciendo la duración de todas las actividades previstas, así como su precedencia y continuación de estas en las etapas de desarrollo del proyecto.

4: Plan de Trabajo y Cronograma de Ejecución de la Obra				
No	Requerimiento	% Asignado	Puntaje Obtenido	Documentación requerida
1.	Duración de acuerdo con los Datos de la Licitación	2%		Formulario TEC-6 y su respaldo correspondiente
2.	Incluye las principales actividades requeridas para la ejecución del proyecto	2%		
3.	Las actividades tienen el orden cronológico adecuado	1%		
	<b>Total</b>	<b>5%</b>		

#### 5. Organización Técnica y Administrativa:

5: Organización Técnica y Administrativa				
No	Requerimiento	% Asignado	Puntaje Obtenido	Documentación requerida
1	Presenta organigrama indicando niveles de mando en la obra	2%		Formulario TEC-7 y su respaldo correspondiente
2	Presenta organigrama indicando niveles de mando administrativo	1%		
3	Los profesionales clave propuestos están en los organigramas propuestos	2%		
	<b>Total</b>	<b>5%</b>		



## 6. Etapa Evaluación Oferta Económica:

La comisión encargada de analizar las ofertas evaluará solamente las Ofertas Económicas de aquellas propuestas que cumplan con el Criterio y que cumpla con la evaluación de la experiencia de la empresa, criterio 2; **El Oferente que no alcance el puntaje mínimo (65 puntos) no pasará a la etapa de evaluación de la Oferta Económica.**

Al evaluar las Ofertas Económicas, la Comisión determinará la razonabilidad del precio y el precio evaluado de cada Oferta, realizando las correcciones aritméticas.

**Una vez revisadas la Ofertas Económica y confirmadas las correcciones aritméticas en caso de existir, se ordenarán las propuestas de acuerdo con el valor de la oferta económica y se seleccionara la propuesta más baja.**

## Sección IV. Formularios de la Oferta

### 1. Oferta

*[El Oferente deberá completar y presentar este formulario junto con su Oferta]*

*[Fecha]*

Número de Identificación y Título del Contrato: *[indique el número de identificación y título del Contrato]*

A: *[nombre y dirección del Contratante]*

Después de haber examinado los Documentos de Licitación, incluyendo la(s) enmienda(s) *[liste aquí las enmiendas]*, ofrecemos ejecutar el *[nombre y número de identificación del Contrato]* de conformidad con las CGC que acompañan a esta Oferta por el Precio del Contrato de *[indique el monto en cifras]*, *[indique el monto en palabras]* *[indique el nombre de la moneda]*.

Cantidades de obra:

NO.	DESCRIPCIÓN	UNIDAD	CANTIDADES	COSTO UNITARIO (L.)	TOTAL (L.)
<b>1</b>	<b>ACTIVIDADES GENERALES</b>				
1.4	Fresado (1cm)	m <sup>2</sup>	245,280.00		
1.5	Bacheo	ton	900.00		
<b>Sub Total Actividades Generales</b>					
<b>2</b>	<b>TERRACERÍA</b>				
2.1	Excavación común (No Clasificada)	m <sup>3</sup>	192,000.00		
2.2	Excavación en roca	m <sup>3</sup>	7,300.00		
2.3	Acarreo Adicional	m <sup>3</sup> /km	223,570.80		
<b>Sub Total Terraceria</b>					
<b>3</b>	<b>PAVIMENTO</b>				
3.2	Base granular Reconst. de hombros	m <sup>3</sup>	7,680.00		
3.3	Concreto Hidráulico Whitetopping MR 650 PSI (Incluyendo corte y sellado de Juntas)	m <sup>3</sup>	65,934.00		
3.6	Barras de Succion de 1/2	kg	89,600.00		
3.7	Cuña de Transcisión en Borde de Pavimento Concreto de 600 Psi	m <sup>3</sup>	3,900.00		
<b>Sub Total Pavimento</b>					
<b>4</b>	<b>OBRAS DE DRENAJE MENOR</b>				
4.1	Suministro e Instalación Alcantarilla TCR Ø30" tipo III	m	160.00		
4.2	Suministro e Instalación Alcantarilla TCR Ø 36" Tipo III	m	84.00		
4.3	Suministro e Instalación Alcantarilla TCR Ø 42"-Tipo III	m	32.00		
4.4	Suministro e Instalación Alcantarilla TCR Ø 48" Tipo III	m	30.00		
4.6	Concreto Clase B para cabezales de concreto ciclópeo	m <sup>3</sup>	96.00		
4.7	Excavacion para Alcantarillas mayores a 3 mt.	m <sup>3</sup>	120.00		
4.10	Demolición de estructuras de concreto y mampostería	m <sup>3</sup>	600.00		
4.11	Sub Drenaje PVC de Ø 6" perforado	m <sup>3</sup>	900.00		
<b>Sub Total Drenaje Menor</b>					
<b>5</b>	<b>SEÑALIZACIÓN VIAL</b>				
<b>5.1</b>	<b>SEÑALIZACIÓN HORIZONTAL</b>				
5.1.1	Pintura termoplasticas en lineas del pavimento (15.0 cm.)	m	120,000.00		
5.1.3	Vialetas Plasticasreflectivas dos cara	m	6,000.00		
<b>5.2</b>	<b>SEÑALIZACIÓN VERTICAL</b>				
5.2.1	Señal restrictiva R 86 cm x 86 cm	Unidad	40.00		
5.2.2	Señal preventiva P 86 cm x 86 cm	Unidad	80.00		
5.2.3	Señal de servicio y turismo	Unidad	10.00		
5.2.4	Señal informativa de destino	Unidad	20.00		
5.2.5	Señal de kilometraje con ruta	Pieza	8.00		
5.2.6	Señal de kilometraje sin ruta	Pieza	56.00		
5.2.7	Defensa metálica	m	4,000.00		
5.2.8	Terminales de defensa metalicas	Unidad	500.00		
<b>Sub Total Señalización</b>					
6	Componente Ambiental	Global	1.00	787,200.00	787,200.00
<b>A</b>	<b>COSTO DIRECTO TOTAL</b>				
<b>B</b>	<b>ADMINISTRACIÓN DELEGADA</b>			4%	
<b>C</b>	<b>CLÁUSULA ESCALATORIA</b>			6%	
<b>COSTO TOTAL CONSTRUCCIÓN (A+B+C)</b>					

Administración Delegada

1. Personal

No.	Concepto	Unidad	Cantidad	P.U. (*) (Lps)	Total (Lps)
1	Capataz	Hora	1		0.00
2	Albañil	Hora	1		0.00
3	Carpintero	Hora	1		0.00
4	Ayudante de Artesano	Hora	1		0.00
5	Peón	Hora	1		0.00

2. Materiales

No.	Concepto	Unidad	Cantidad	Lempiras	
				P.U.	Total
1	Cemento Portland	Bolsa	1		0.00
2	Arena para Concreto	M <sup>3</sup>	1		0.00
3	Cal Hidratada	100 Lbs.	1		0.00
4	Piedra Triturada de 3/4" a 1/2"	M <sup>3</sup>	1		0.00
5	Piedra Triturada de 1 1/2" a 3/4"	M <sup>3</sup>	1		0.00
6	Acero para refuerzo hasta de 1/2" diámetro	Kg	1		0.00
7	Acero para Refuerzo de 5/8" diámetro o más	Kg	1		0.00
8	Madera para Encofrados	Pie Tablar	1		0.00

3. Equipos de Construcción

No.	Concepto	Unidad	Cantidad	Lempiras	
				P.U.	Total
1	Tractor 140 HP Tipo CAT D6	Hora	1		0.00
2	Moto niveladora 135 HP, Tipo Cat 12G	Hora	1		0.00
3	Cargadora 2 Yds3, Tipo Cat 930	Hora	1		0.00
4	Retroexcavadora 135 HP Tipo Cat 225	Hora	1		0.00
5	Compactadora Rodillo Vibratorio 8-10 Ton	Hora	1		0.00
6	Compactadora Manual de Plato 24"	Hora	1		0.00
7	Volqueta 5 M3	Hora	1		0.00
8	Volqueta 10 M3	Hora	1		0.00
9	Volqueta 12 M3	Hora	1		0.00
10	Tanque Cisterna 2,000 galones	Hora	1		0.00
11	Mezcladora de Concreto 1 bolsa	Hora	1		0.00
12	Mezcladora de Concreto 2 bolsa	Hora	1		0.00
13	Vehículo Transporte Personal (Pick-Up)	Hora	1		0.00
14	LowBoy	KM	1		0.00

El pago de anticipo solicitado es:

	Monto	Moneda
(a)		

Esta Oferta y su aceptación por escrito constituirán un Contrato de obligatorio cumplimiento entre ambas partes. Entendemos que ustedes no están obligados a aceptar la Oferta más baja ni ninguna otra Oferta que pudieran recibir.

Confirmamos por la presente que esta Oferta cumple con el período de validez de la Oferta y con el suministro de Garantía de Mantenimiento de la Oferta exigidos en los documentos de licitación y especificados en los DDL.

No presentamos ningún conflicto de interés de conformidad con la Sub cláusula 4.1 de las IAO.

Nuestra empresa, su matriz, sus afiliados o subsidiarias, incluyendo todos los subcontratistas o proveedores para cualquier parte del contrato, somos elegibles bajo las leyes hondureñas, de conformidad con la Sub cláusula 4.1 de las IAO.

De haber comisiones o gratificaciones, pagadas o a ser pagadas por nosotros a agentes en relación con esta Oferta y la ejecución del Contrato si nos es adjudicado, las mismas están indicadas a continuación:

Nombre y dirección del Agente	Monto y Moneda	Propósito de la Comisión o Gratificación
_____	_____	_____
_____	_____	_____
_____	_____	_____

(Si no hay comisiones o gratificaciones indicar “ninguna”)

Firma Autorizada: \_\_\_\_\_

Nombre y Cargo del Firmante: \_\_\_\_\_

Nombre del Oferente: \_\_\_\_\_

Dirección:  
\_\_\_\_\_

## 2. Información sobre la Calificación

*[La información que proporcionen los Oferentes en las siguientes páginas se utilizará para confirmar en sus Ofertas que la información presentada originalmente para precalificar permanece correcta a la fecha de presentación de las Ofertas o, de no ser así, incluir con su Oferta cualquier información que actualice su información original de precalificación, como se indica en la Cláusula 5 de las IAO. Adjunte páginas adicionales si es necesario. Si se adjuntan documentos escritos en un idioma diferente al español, estos deberán ser traducidos al español. La traducción deberá ser oficial. Si la información presentada originalmente para precalificar ha sufrido cambio a la fecha de presentación de las Ofertas, se deberán detallar los cambios y adjuntar la información modificada.]*

*[El Oferente deberá completar y presentar este formulario junto con su Oferta.]*

*[fecha]*

Número de Identificación y Título del Contrato: *[indique el número de identificación y título del Contrato]*

A: *[nombre y dirección del Contratante]*

Respecto a la licitación arriba identificada, confirmamos por la presente que la información que presentamos originalmente para precalificar:

*[Indique: “Permanece correcta e inalterada a la fecha de presentación de esta Oferta” o “Ha sufrido cambio a la fecha de presentación de esta Oferta, según se detalla a continuación, adjuntándose la información modificada:” en el segundo caso, deben detallarse a continuación los cambios sufridos en la información y adjuntar la documentación que respalde los cambios].*

Firma Autorizada: \_\_\_\_\_

Nombre y Cargo del Firmante: \_\_\_\_\_

Nombre del Oferente: \_\_\_\_\_

Dirección: \_\_\_\_\_

### 3. Declaración Jurada sobre Prohibiciones o Inhabilidades

Yo \_\_\_\_\_, mayor de edad, de estado civil \_\_\_\_\_, de nacionalidad \_\_\_\_\_, con domicilio en \_\_\_\_\_ y con Tarjeta de Identidad/pasaporte No. \_\_\_\_\_ actuando en mi condición de representante legal de \_\_\_\_\_ (Indicar el Nombre de la Empresa Oferente / En caso de Consorcio indicar al Consorcio y a las empresas que lo integran) \_\_\_\_\_, por la presente HAGO DECLARACIÓN JURADA: Que ni mi persona ni mi representada se encuentran comprendidos en ninguna de las prohibiciones o inhabilidades a que se refieren los artículos 15 y 16 de la Ley de Contratación del Estado, que a continuación se transcriben:

“ARTÍCULO 15.- Aptitud para contratar e inhabilidades. Podrán contratar con la Administración, las personas naturales o jurídicas, hondureñas o extranjeras, que, teniendo plena capacidad de ejercicio, acrediten su solvencia económica y financiera y su idoneidad técnica y profesional y no se hallen comprendidas en algunas de las circunstancias siguientes:

1) Haber sido condenados mediante sentencia firme por delitos contra la propiedad, delitos contra la fe pública, cohecho, enriquecimiento ilícito, negociaciones incompatibles con el ejercicio de funciones públicas, malversación de caudales públicos o contrabando y defraudación fiscal, mientras subsista la condena. Esta prohibición también es aplicable a las sociedades mercantiles u otras personas jurídicas cuyos administradores o representantes se encuentran en situaciones similares por actuaciones a nombre o en beneficio de las mismas;

2) DEROGADO;

3) Haber sido declarado en quiebra o en concurso de acreedores, mientras no fueren rehabilitados;

4) Ser funcionarios o empleados, con o sin remuneración, al servicio de los Poderes del Estado o de cualquier institución descentralizada, municipalidad u organismo que se financie con fondos públicos, sin perjuicio de lo previsto en el Artículo 258 de la Constitución de la República;

5) Haber dado lugar, por causa de la que hubiere sido declarado culpable, a la resolución firme de cualquier contrato celebrado con la Administración o a la suspensión temporal en el Registro de Proveedores y Contratistas en tanto dure la sanción. En el primer caso, la prohibición de contratar tendrá una duración de dos (2) años, excepto en aquellos casos en que haya sido objeto de resolución en sus contratos en dos ocasiones, en cuyo caso la prohibición de contratar será definitiva;

6) Ser cónyuge, persona vinculada por unión de hecho o parientes dentro del cuarto grado de consanguinidad o segundo de afinidad de cualquiera de los funcionarios o empleados bajo cuya responsabilidad esté la precalificación de las empresas, la evaluación de las propuestas, la adjudicación o la firma del contrato;

7) Tratarse de sociedades mercantiles en cuyo capital social participen funcionarios o empleados públicos que tuvieren influencia por razón de sus cargos o participaren directa o indirectamente en cualquier etapa de los procedimientos de selección de contratistas. Esta prohibición se aplica también a las compañías que cuenten con socios que sean cónyuges, personas vinculadas por unión de hecho o parientes dentro del cuarto grado de consanguinidad o segundo de afinidad de los

funcionarios o empleados a que se refiere el numeral anterior, o aquellas en las que desempeñen, puestos de dirección o de representación personas con esos mismos grados de relación o de parentesco; y,

8) Haber intervenido directamente o como asesores en cualquier etapa de los procedimientos de contratación o haber participado en la preparación de las especificaciones, planos, diseños o términos de referencia, excepto en actividades de supervisión de construcción.

ARTÍCULO 16.- Funcionarios cubiertos por la inhabilidad. Para los fines del numeral 7) del Artículo anterior, se incluyen el Presidente de la República y los Designados a la Presidencia, los Secretarios y Subsecretarios de Estado, los Directores Generales o Funcionarios de igual rango de las Secretarías de Estado, los Diputados al Congreso Nacional, los Magistrados de la Corte Suprema de Justicia, los miembros del Tribunal Nacional de Elecciones, el Procurador y Subprocurador General de la República, el Contralor y Subcontralor General de la República, el Director y Subdirector General Probidad Administrativa, el Comisionado Nacional de Protección de los Derechos Humanos, el Fiscal General de la República y el Fiscal Adjunto, los mandos superiores de las Fuerzas Armadas, los Gerentes y Subgerentes o funcionarios de similares rangos de las instituciones descentralizadas del Estado, los Alcaldes y Regidores Municipales en el ámbito de la contratación de cada Municipalidad y los demás funcionarios o empleados públicos que por razón de sus cargos intervienen directa o indirectamente en los procedimientos de contratación.”

En fe de lo cual firmo la presente en la ciudad de \_\_\_\_\_,  
Departamento de \_\_\_\_\_, a los \_\_\_\_\_ días de mes de \_\_\_\_\_  
de \_\_\_\_\_.

Firma: \_\_\_\_\_

**Esta Declaración Jurada debe presentarse en original con la firma autenticada ante Notario (En caso de autenticarse por Notario Extranjero debe ser apostillado).**

#### 4. Formularios de Licitación

TEC -1	Experiencia General
TEC - 2	Experiencia Específica
TEC - 3	Profesionales Propuestos y Asignación de Funciones
TEC - 4	Hoja de vida del Personal Profesional Propuesto
TEC - 5	Listado de Equipos
TEC - 6	Plan de Trabajo y Cronograma de Ejecución de la Obra
TEC - 7	Organización Técnica y Administrativa

## FORMULARIO TEC-1

### Experiencia General

Describir la información detallada de cada uno de los contratos, ya sea en forma individual o como integrante de un consorcio.

Nombre legal del Oferente: *[indicar nombre completo]* Fecha: *[indicar día, mes y año]*

Nombre legal del miembro del Consorcio: *[indicar nombre completo]*

(Identificar los contratos que demuestran continuidad de operación)

Inicio Mes/año	Fin Mes/año	Años*	Identificación del contrato	Función del Oferente
<i>[indicar mes/año]</i>	<i>[indicar mes/año]</i>	<i>[indicar número de años]</i>	Nombre del contrato: <i>[indicar nombre completo]</i> Breve descripción del alcance del: <i>[describir el objeto del contrato en forma breve]</i> Nombre del Contratante: <i>[indicar nombre completo]</i> Dirección: <i>[indicar calle/número/ciudad/país]</i>	<i>[indicar función del Oferente]</i>

\* Indicar años calendario en los años con contratos con actividades, comenzando por el año de inicio de las actividades.

\*\* La información aquí suministrada debe completarse para cada una de las experiencias presentadas y debe estar respaldada por la copia del comprobante las obras recibidas a entera satisfacción, el cual fue emitido por el contratante, o en su efecto copia del contrato del proyecto actualmente en ejecución.

## FORMULARIO TEC-2

### Experiencia Específica del Oferente

Describir la información detallada de cada uno de los contratos, ya sea en forma individual o como integrante de un consorcio.

Descripción de las obra ejecutada por el Oferente:	
Longitud de la obra ejecutada:	
Nombre del Contratante:	
Dirección: Teléfono Fax Correo Electrónico	
País donde se ejecutó la obra:	
Lugar dentro del País:	
Tiempo de ejecución de la obra:	
Fecha de iniciación(mes/año):	Fecha de terminación(mes/año):
Valor total de ejecución de la obra: (en L.)	
Si el contrato se realizó en consorcio, suministrar el valor del contrato que le correspondió al licitante que presenta la experiencia específica:	
Si el contrato se realizó en consorcio, suministrar el nombre de las otras personas/firmas/entidades que formaron parte del consorcio.	

La información aquí suministrada debe completarse para cada una de las experiencias presentadas y deben estar respaldadas por la copia del comprobante las obras recibidas a entera satisfacción, el cual fue emitido por el contratante

Oferente: *(indicar nombre completo del Oferente)*

Nombre: *(indicar el nombre completo de la persona que firma la propuesta)*

Cargo: *(del firmante)*

**FORMULARIO TEC-3**

**Profesionales Propuestos y Asignación de Funciones**

Información requerida sobre el personal propuesto

No	Nombre	Profesión	Cargo a desempeñar	% de Dedicación al proyecto

**Oferente:** *(indicar nombre completo del oferente)*

**Nombre:** *(indicar el nombre completo de la persona que firma la oferta)*

**Cargo:** *(del firmante)*

**Firma:** *(firma del oferente)*

**Fecha:** *(día, mes y año en que se firma la oferta)*

## FORMULARIO TEC-4

### Hoja de vida del Personal Clave Propuesto

1. Cargo propuesto *[solamente un candidato deberá ser nominado para cada posición]:*  
\_\_\_\_\_
2. Nombre del oferente: *[inserte el nombre del oferente que propone al candidato]:*  
\_\_\_\_\_
3. Nombre del individuo: *[inserte el nombre completo]:*  
\_\_\_\_\_
4. Fecha de nacimiento: \_\_\_\_\_ Nacionalidad: \_\_\_\_\_
5. Educación: *[Indicar los nombres de las universidades y otros estudios especializados del individuo, dando los nombres de las instituciones, grados obtenidos y las fechas en que los obtuvo.]*  
\_\_\_\_\_
6. Asociaciones profesionales a las que pertenece: \_\_\_\_\_  
\_\_\_\_\_
7. Otras especialidades *[Indicar otros estudios significativos después de haber obtenido los grados indicados en el número 5 – Dónde obtuvo la educación]:*  
\_\_\_\_\_
8. Países donde tiene experiencia de trabajo: *[Enumere los países donde el individuo ha trabajado en los últimos diez años]:*  
\_\_\_\_\_  
\_\_\_\_\_
9. Idiomas *[Para cada idioma indique el grado de competencia: bueno, regular, pobre, en hablarlo, leerlo y escribirlo]:* \_\_\_\_\_  
\_\_\_\_\_
10. Historia Laboral *[Empezando con el cargo actual, enumere en cronológico los cargos que ha desempeñado desde que se graduó el candidato, indicando para cada empleo las actividades realizadas en el marco de esa contratación, fechas de empleo, nombre de la organización y cargos desempeñados]:*  
Desde *[Año]:* \_\_\_\_\_ Hasta *[Año]* \_\_\_\_\_  
Empresa: \_\_\_\_\_  
Cargos desempeñados: \_\_\_\_\_

### 8. Certificación:

Yo, el abajo firmante, certifico que, según mi mejor conocimiento y mi entender, este currículum describe correctamente mi persona, mis calificaciones y mi experiencia.

\_\_\_\_\_  
*[Firma del profesional propuesto]* Fecha: \_\_\_\_\_  
Día / Mes / Año

Nombre completo del oferente: \_\_\_\_\_

### FORMULARIO TEC-5

#### Listado de Equipos

Ítem	Descripción del Equipo	Año	Estado Actual	Propietario	Alquilado

Presentar evidencias



### Plan de Trabajo y Cronograma de Ejecución de la Obra

#### PLAN DE TRABAJO (DIAGRAMA DE GANTT)

Deberá mostrarse las actividades principales a realizar para la ejecución de la obra, el orden cronológico de las mismas y los tiempos propuestos para cada una de ellas

N°	Actividad	Meses											
		1	2	3	4	5	6	7	8	9	10	n	
1													
2													
3													
4													
5													
N													

**Oferente:** *(indicar nombre completo del oferente)*

**Nombre:** *(indicar el nombre completo de la persona que firma la propuesta)*

**Cargo:** *(del firmante)*

**Firma:** *firma de la persona cuyo nombre y cargo aparecen arriba indicados)*

**Fecha:** *(día, mes y año en que se firma la Propuesta)*

## FORMULARIO TEC-7

### Organización Técnica y Administrativa

En este formulario el oferente describirá la Organización Administrativa y Técnica que pretende implementar durante el desarrollo del proyecto, tomando en cuenta las funciones y tareas principales a realizar con el personal propuesto, equipo técnico y respaldado mediante organigramas claros y precisos.

**A. Organización Técnica:** Deberá presentar un Organigrama en el cual se indiquen los niveles de mando en el equipo y la relación con El Organismos Ejecutor, en él se debe definir claramente el personal clave, técnico y de campo que estarán directamente asignado al proyecto, así como el personal de apoyo a los mismos. Se debe anexar la descripción de las funciones y/o tareas principales del personal. La información aquí descrita deberá estar directamente relacionada con la información proporcionada en el Formulario TEC-4.

**B. Organización Administrativa:** Deberá presentar un Organigrama en el cual se indiquen los niveles de mando para coordinar el trabajo administrativo y su relación con El Organismo Ejecutor, así como su apoyo al grupo de especialistas y técnicos que estarán directamente en los trabajos de construcción, se debe describir las actividades y/o tareas a ejecutar en cada uno de los niveles.

**Oferente:** *(indicar nombre completo del oferente)*

**Nombre:** *(indicar el nombre completo de la persona que firma la propuesta)*

**Cargo:** *(del firmante)*

**Firma:** *(firma de la persona cuyo nombre y cargo aparecen arriba indicados)*

**Fecha:** *(día, mes y año en que se firma la Propuesta)*

Membrete de la Empresa Oferente					
<b>ANALISIS DE PRECIOS UNITARIOS</b>					
PROYECTO:					
ACTIVIDAD:					
UNIDAD:		FECHA:			
	DESCRIPCION	UNID	REND	P.U. (LPS)	Total (LPS)
<b>A.</b>	<b>MATERIALES</b>				
<b>TOTAL MATERIALES</b>					
<b>B.</b>	<b>MANO DE OBRA</b>				
<b>B.1</b>	<b>Calificada</b>				
<b>Sub-Total Mano de Obra Calificada</b>					
<b>B.2</b>	<b>No Calificada</b>				
<b>Sub-Total Mano de Obra No Calificada</b>					
<b>TOTAL MANO DE OBRA</b>					
<b>C.</b>	<b>EQUIPO</b>				
	<b>Herramienta Menor</b>				
<b>TOTAL EQUIPO Y HERRAMIENTAS</b>					
<b>RESUMEN DE COSTOS DIRECTOS</b>					
	Materiales	%			
	Mano de Obra Calificada	%			
	Mano de Obra No Calificada	%			
	Equipo (Maquinaria)	%			
	Herramientas	%			
<b>TOTAL COSTO DIRECTO</b>					
<b>COSTOS INDIRECTOS</b>					
	<b>Gastos Generales</b>	%			
	<b>Administración</b>	%			
	<b>Utilidad</b>	%			
<b>TOTAL COSTO INDIRECTO</b>					
<b>TOTAL PRECIO UNITARIO</b>				<b>LPS.</b>	

NOTAS:

- 1) El rendimiento debe ser expresado en cantidades no en porcentajes.
- 2) El precio por unidad de cada insumo debe ser puesto en obra.
- 3) El precio de mano de obra debe incluir los beneficios sociales de acuerdo a la ley
- 4) El precio de los materiales que forman parte de la fórmula de ajuste de precios, deben ser respaldados por su respectiva cotización.
- 5) El precio de los materiales debe acompañar un desglose separado, cuando el precio utilizado en la ficha de costos no corresponda con el de la cotización.
- 6) Las tarifas horarias de equipo deben ser respaldadas por un desglose del precio en una tabla separada.
- 7) El orden de presentación de las fichas de costos debe ser igual al orden de los conceptos de obra en la Oferta (Lista de Cantidades).

## Sección V. Países Elegibles

Elegibilidad para la construcción de obras en contratos financiados exclusiva y totalmente con recursos nacionales.

El contrato resultante de ésta Licitación se financiará exclusiva y totalmente con recursos nacionales, por lo que de conformidad con el artículo 147 numeral 5 de la Ley de Contratación del Estado se permitirá únicamente la participación de contratistas hondureños, salvo el caso en que disposiciones de un tratado o convenio internacional del que el Estado sea parte o de un convenio suscrito con Organismos de financiamiento externo que establezcan regulaciones diferentes, prevalecerán estas últimas.

Para efectuar la determinación sobre la nacionalidad de las firmas e individuos elegibles para participar en contratos financiados exclusiva y totalmente con recursos nacionales, se utilizarán los siguientes criterios:

- a) **Un individuo** tiene la nacionalidad hondureña si él o ella es ciudadano Hondureño.
- b) **Una firma** tiene la nacionalidad hondureña si está legalmente constituida y registrada como persona jurídica en Honduras conforme a las leyes hondureñas.

En un Consorcio, todos los integrantes deben cumplir con los requisitos arriba establecidos.

## Sección VI. Condiciones Contractuales y Formularios de Contrato

## Modelo del Contrato

### Contrato De Construcción

No. XXX/XXX/SIT/2022

***“REHABILITACIÓN SOBRE LA CARPETA ASFALTICA EXISTENTE DEL TRAMO CARRETERO: SIGUATEPEQUE-JESUS DE OTORO, UBICADO EN EL DEPARTAMENTO DE COMAYAGUA E INTIBUCA, HONDURAS C.A”***

Nosotros, **XXXXXXXXXXXXXXXXXXXX**, hondureño, mayor de edad, casado, de profesión Ingeniero Civil, tarjeta de identidad No. **XXXXXXXXXXXXXXXXXXXX**, residente de esta ciudad y actuando en mi condición de Secretario de Estado en los Despacho de Infraestructura y Transporte (SIT), nombrado mediante Acuerdo No. **XXXX** del Poder Ejecutivo de fecha **XXX** de **XXXX** de **XXXX**, en adelante denominado el “Contratante” por una parte y **XXXXXXXXXXXX**, hondureño, mayor de edad, casado, de este domicilio, Ingeniero Civil, con tarjeta de identidad **XXXXXXXXXXXX**, actuando como Representante Legal de la Empresa **XXXXXXXXXXXXXXXXXXXXXXXXXXXXXXXXXXXX**, en adelante denominado el “Contratista”, por la otra;

POR CUANTO el Contratante desea que el Contratista ejecute las Obras denominadas **Rehabilitación sobre la Carpeta Asfáltica existente del tramo Carretero: Siguatepeque-Jesús de Otoro (32 km.), ubicado en el departamento de Comayagua e Intibucá, Honduras c.** y ha aceptado la Oferta presentada por el contratista para la ejecución y terminación de dichas Obras y para la reparación de cualquier defecto de las mismas.

El Contratante y el contratista acuerdan lo siguiente:

1. En el presente Contrato los términos y las expresiones tendrán el mismo significado que se les atribuya en los documentos contractuales a que se refieran.
2. El presente Contrato prevalecerá sobre todos los demás documentos contractuales. Se considerara que los documentos enumerados a continuación forman parte del presente Contrato:
  - (i) Carta de Aceptación
  - (ii) La Oferta
  - (iii) Enmiendas

No.	Fecha
Enmienda #	XXXXXxxxxxx
Enmienda #	XXXXXXXXXXXXXXXX

- (iv) Condiciones Generales (CG)
- (v) Condiciones Generales del convenio de la Comisión para la Resolución de Controversias.
- (vi) Condiciones Especiales (CE)
- (vii) Disposiciones Especificas
- (viii) Estructura Presupuestaria
- (ix) Especificaciones Técnicas
- (x) Contrato Accesorio de Corresponsabilidad por Cumplimiento de Medidas de Mitigación y Trasferencia de Responsabilidades Relativas a Actividades de Impacto Ambiental y Social en el Sitio.

**3. PRINCIPIO DE INTEGRIDAD.** Las Partes, en cumplimiento a lo establecido en el Artículo 7 de la Ley de Transparencia y Acceso a la Información Pública (LTAIP), y con la convicción de que evitando las prácticas de corrupción podremos apoyar la consolidación de una cultura de transparencia, equidad y rendición de cuentas en los procesos de contratación y adquisiciones del Estado, para así fortalecer las bases del Estado de Derecho, nos comprometemos libre y voluntariamente:

1. Mantener el más alto nivel de conducta ética, moral y de respeto a las leyes de la Republica, así como los valores de: INTEGRIDAD, LEALTAD CONTRACTUAL, EQUIDAD, TOLERANCIA, IMPARCIALIDAD Y DISCRECION CON LA INFORMACION CONFIDENCIAL QUE MANEJAMOS, ABSTENIENDONOS DE DAR DECLARACIONES PUBLICAS SOBRE LA MISMA.
2. Asumir una estricta observancia y aplicación de los principios fundamentales bajo los cuales se rigen los procesos de contratación y adquisiciones publicas establecidas en la Ley de Contratación del Estado, tales como: transparencia, igualdad y libre competencia.
3. Que durante la ejecución del Contrato ninguna persona que actúe debidamente autorizada en nuestro nombre y representación y que ningún empleado y trabajador, socio o asociado, autorizado o no, realizará: a) Practicas corruptivas: entendiend estas como aquellas en la que se ofrece dar, recibir, o solicitar directa o indirectamente, cualquier cosa de valor para influenciar las acciones de la otra parte; b) Practicas Colusorias: entendiend estas como aquellas en las que denoten, sugieran o demuestren que existe un acuerdo malicioso entre dos o más partes o entre una de las partes y uno o varios terceros, realizado con la intención de alcanzar un propósito inadecuado, incluyendo influenciar en forma inapropiada las acciones de la otra parte.
4. Revisar y verificar toda la información que deba ser presentada a través de terceros a la otra parte, para efectos del Contrato y dejamos manifestado que durante el proceso de contratación o adquisición causa de este Contrato, la información intercambiada fue debidamente revisada y verificada, por lo que ambas partes asumen y asumirán la responsabilidad por el suministro de información inconsistente, imprecisa o que no corresponda a la realidad, para efectos de este Contrato.
5. Mantener la debida confidencialidad sobre toda la información a que se tenga acceso por razón del Contrato, y no proporcionarla ni divulgarla a terceros y a su vez, abstenernos de utilizarla para fines distintos.
6. Aceptar las consecuencias a que hubiere lugar, en caso de declararse el incumplimiento de alguno de los compromisos de esta Cláusula por Tribunal competente, y sin perjuicio de la responsabilidad civil o penal en la que se incurra.

7. Denunciar en forma oportuna ante las autoridades correspondientes cualquier hecho o acto irregular cometido por nuestros empleados o trabajadores, socios o asociados, del cual se tenga un indicio razonable y que pudiese ser constitutivo de responsabilidad civil y/o penal. Lo anterior se extiende a los subContratistas con los cuales El Contratista o Consultor contrate, así como a los socios, asociados, ejecutivos y trabajadores de aquellos. El incumplimiento de cualquiera de los enunciados de esta cláusula dará lugar:

a. De parte El Contratista o Consultor: i. A la inhabilitación para contratar con el Estado, sin perjuicio de las responsabilidades que pudieren deducírseles. ii. A la aplicación al trabajador, ejecutivo, representante, socio, asociado o apoderado que haya incumplido esta Cláusula, de las sanciones o medidas disciplinarias derivadas del régimen laboral y, en su caso entablar las acciones legales que correspondan.

b. De parte d El Contratante: i. A la eliminación definitiva del (Contratista o Consultor y a los subContratistas responsables o que pudiendo hacerlo no denunciaron la irregularidad) de su Registro de Proveedores y Contratistas que al efecto llevare para no ser sujeto de elegibilidad futura en procesos de contratación. ii. A la aplicación al empleado o funcionario infractor, de las sanciones que correspondan según el Código de Conducta Ética del Servidor Público, sin perjuicio de exigir la responsabilidad administrativa, civil y/o penal a las que hubiere lugar. En fe de lo anterior, las partes manifiestan, la aceptación de los compromisos adoptados en el presente documento, bajo el entendido que esta Declaración forma parte integral del Contrato, firmando voluntariamente para constancia.

Adicional a lo anterior, y en aras de mantener la ejecución del presente Contrato en los más altos niveles éticos, ambas partes se comprometen al cumplimiento de los preceptos establecidos en La Ley Contra el Lavado de Activos.

4. Como contrapartida de los pagos que el Contratante hará al Contratista conforme se estipula en el presente Contrato, el contratista se compromete ante el Contratante, por medio del presente Contrato, a ejecutar las Obras y a reparar sus defectos, el Precio del Contrato o las o las otras sumas que resulten pagaderas de conformidad con lo dispuesto en el contrato en el plazo y la forma estipulados en este.

En fe de lo cual, firmamos el presente Contrato de Construcción en la ciudad de Tegucigalpa  
M.D.C., a los \_\_\_\_\_ días del mes de \_\_\_\_\_ del 2022.

**POR EL CONTRATANTE**

\_\_\_\_\_  
**MAURICIO ANTONIO RAMOS SUAZO**  
Secretaría de Infraestructura y Transporte  
(SIT)

**POR EL CONTRATISTA**

\_\_\_\_\_XXXXXXXXXXXXXXXXXXXXXXXXXXXX

**(i) Carta de Aceptación**

**CARTA DE ACEPTACIÓN**

*[Papel con membrete del Contratante]*

*[Fecha]*

A: *[nombre y dirección del Contratista]*

Le notificamos por la presente que su Oferta de fecha *[fecha]* para la ejecución de *[nombre y número de identificación del Contrato, conforme aparece en los Datos del Contrato]* por el Monto Contractual Aceptado de valor equivalente a *[monto en cifras y en palabras]* *[nombre de la moneda]*, con las rectificaciones y modificaciones que se hayan hecho de conformidad con las Instrucciones a los Licitantes, ha sido aceptada por nuestro representante.

Sírvase suministrar la Garantía de Cumplimiento dentro de un plazo de \_\_\_\_ días de conformidad con las Condiciones Contractuales, usando para ello uno de los Formularios de Garantía de Cumplimiento que se incluyen en la Sección IX del Documento de Licitación, Anexo a las Condiciones Especiales – Formularios del Contrato.

Firma autorizada: \_\_\_\_\_

Nombre y cargo del firmante: \_\_\_\_\_

Nombre del representante: \_\_\_\_\_

**(ii) La Oferta**

NO.	DESCRIPCIÓN	UNIDAD	CANTIDADES	COSTO UNITARIO (L.)	TOTAL (L.)
<b>1</b>	<b>ACTIVIDADES GENERALES</b>				
1.4	Fresado (1cm)	m2	245,280.00		
1.5	Bacheo	ton	900.00		
	<b>Sub Total Actividades Generales</b>				
<b>2</b>	<b>TERRACERÍA</b>				
2.1	Excavación común (No Clasificada)	m <sup>3</sup>	192,000.00		
2.2	Excavación en roca	m <sup>3</sup>	7,300.00		
2.3	Acarreo Adicional	m <sup>3</sup> /km	223,570.80		
	<b>Sub Total Terracería</b>				
<b>3</b>	<b>PAVIMENTO</b>				
3.2	Base granular Reconst. de hombros	m <sup>3</sup>	7,680.00		
3.3	Concreto Hidráulico Whitetopping MR 650 PSI (Incluyendo corte y sellado de Juntas)	m <sup>3</sup>	65,934.00		
3.6	Barras de Succion de 1/2	kg	89,600.00		
3.7	Cuña de Transcicion en Borde de Pavimento Concreto de 600 Psi	m <sup>3</sup>	3,900.00		
	<b>Sub Total Pavimento</b>				
<b>4</b>	<b>OBRAS DE DRENAJE MENOR</b>				
4.1	Suministro e Instalación Alcantarilla TCR Ø30" tipo III	m	160.00		
4.2	Suministro e Instalación Alcantarilla TCR Ø 36" Tipo III	m	84.00		
4.3	Suministro e Instalación Alcantarilla TCR Ø 42"-Tipo III	m	32.00		
4.4	Suministro e Instalación Alcantarilla TCR Ø 48" Tipo III	m	30.00		
4.6	Concreto Clase B para cabezales de concreto ciclópeo	m <sup>3</sup>	96.00		
4.7	Excavacion para Alcantarillas mayores a 3 mt.	m <sup>3</sup>	120.00		
4.10	Demolición de estructuras de concreto y mampostería	m <sup>3</sup>	600.00		
4.11	Sub Drenaje PVC de Ø 6" perforado	m <sup>3</sup>	900.00		
	<b>Sub Total Drenaje Menor</b>				
<b>5</b>	<b>SEÑALIZACIÓN VIAL</b>				
<b>5.1</b>	<b>SEÑALIZACIÓN HORIZONTAL</b>				
5.1.1	Pintura termoplasticas en líneas del pavimento (15.0 cm.)	m	120,000.00		
5.1.3	Vialetas Plasticasreflectivas dos cara	m	6,000.00		
<b>5.2</b>	<b>SEÑALIZACIÓN VERTICAL</b>				
5.2.1	Señal restrictiva R 86 cm x 86 cm	Unidad	40.00		
5.2.2	Señal preventiva P 86 cm x 86 cm	Unidad	80.00		
5.2.3	Señal de servicio y turismo	Unidad	10.00		
5.2.4	Señal informativa de destino	Unidad	20.00		
5.2.5	Señal de kilometraje con ruta	Pieza	8.00		
5.2.6	Señal de kilometraje sin ruta	Pieza	56.00		
5.2.7	Defensa metálica	m	4,000.00		
5.2.8	Terminales de defensa metalicas	Unidad	500.00		
	<b>Sub Total Señalización</b>				
6	Componente Ambiental	Global	1.00	787,200.00	787,200.00
<b>A</b>	<b>COSTO DIRECTO TOTAL</b>				
<b>B</b>	<b>ADMINISTRACIÓN DELEGADA</b>			4%	
<b>C</b>	<b>CLÁUSULA ESCALATORIA</b>			6%	
	<b>COSTO TOTAL CONSTRUCCIÓN (A+B+C)</b>				

### Administración Delegada

#### 2. Personal

No.	Concepto	Unidad	Cantidad	P.U. (*) (Lps)	Total (Lps)
1	Capataz	Hora	1		0.00
2	Albañil	Hora	1		0.00
3	Carpintero	Hora	1		0.00
4	Ayudante de Artesano	Hora	1		0.00
5	Peón	Hora	1		0.00

#### 2. Materiales

No.	Concepto	Unidad	Cantidad	Lempiras	
				P.U.	Total
1	Cemento Portland	Bolsa	1		0.00
2	Arena para Concreto	M <sup>3</sup>	1		0.00
3	Cal Hidratada	100 Lbs.	1		0.00
4	Piedra Triturada de 3/4" a 1/2"	M <sup>3</sup>	1		0.00
5	Piedra Triturada de 1 1/2" a 3/4"	M <sup>3</sup>	1		0.00
6	Acero para refuerzo hasta de 1/2" diámetro	Kg	1		0.00
7	Acero para Refuerzo de 5/8" diámetro o más	Kg	1		0.00
8	Madera para Encofrados	Pie Tablar	1		0.00

#### 5. Equipos de Construcción

No.	Concepto	Unidad	Cantidad	Lempiras	
				P.U.	Total
1	Tractor 140 HP Tipo CAT D6	Hora	1		0.00
2	Moto niveladora 135 HP, Tipo Cat 12G	Hora	1		0.00
3	Cargadora 2 Yds3, Tipo Cat 930	Hora	1		0.00
4	Retroexcavadora 135 HP Tipo Cat 225	Hora	1		0.00
5	Compactadora Rodillo Vibratorio 8-10 Ton	Hora	1		0.00
6	Compactadora Manual de Plato 24"	Hora	1		0.00
7	Volqueta 5 M3	Hora	1		0.00
8	Volqueta 10 M3	Hora	1		0.00
9	Volqueta 12 M3	Hora	1		0.00
10	Tanque Cisterna 2,000 galones	Hora	1		0.00
11	Mezcladora de Concreto 1 bolsa	Hora	1		0.00
12	Mezcladora de Concreto 2 bolsa	Hora	1		0.00
13	Vehículo Transporte Personal (Pick-Up)	Hora	1		0.00
14	LowBoy	KM	1		0.00

## ADMINISTRACIÓN DELEGADA (TRABAJOS POR DÍA)

### Generalidades

1. Los trabajos no se ejecutarán sobre una base diaria salvo por orden escrita del Supervisor. En los listados, los Licitantes indicarán las tarifas básicas para los componentes de trabajos por día, que aplicarán a cualquier cantidad de trabajos de dicha modalidad que solicite el Supervisor. Las cantidades nominales se indican por cada componente de trabajos por día, y el total general correspondiente se incluirá como monto provisional en el resumen del monto total de la oferta. Salvo ajuste de otra índole, la remuneración de trabajos por día estará sujeta a ajustes de precios de conformidad con las disposiciones contenidas en las condiciones contractuales.

### Mano de Obra para trabajos por día

2. Para calcular los pagos al Contratista por concepto de ejecución de trabajos por día, se contarán las horas de trabajo de la mano de obra a partir de la hora de llegada al lugar de trabajo para realizar la tarea específica hasta la hora de regreso al punto inicial de salida, sin incluir recesos de comida y de descanso. Sólo se medirán las horas de los tipos de mano de obra que realicen trabajos directamente solicitados por el Supervisor y para los cuales estén debidamente capacitados. También se medirán las horas de trabajo efectivo que los capataces de cuadrillas (encargados) realicen con las cuadrillas, pero no las de los Maestros de Obras u otro personal de supervisión.
3. El Contratista tendrá derecho a recibir pagos por el número total de horas en que se emplee mano de obra para la ejecución de trabajos por día, que se calculará sobre la base de las tarifas básicas indicadas en las **tarifas de trabajos por día: Mano de obra**, más un pago porcentual adicional sobre las tarifas básicas que cubra sus ganancias, gastos generales, etc., según se refleja a continuación:
  - (a) las tarifas básicas por mano de obra cubrirán todos los costos directos del Contratista, incluidos (mas no de manera exclusiva) el monto correspondiente a salarios, tiempo de transporte, horas suplementarias, viáticos y cualquier otro monto que se pague a la mano de obra o beneficio de ésta por concepto de beneficios sociales de conformidad con la ley vigente de la República de Honduras.
  - (b) se considerará que el porcentaje adicional que cotice el Licitante y que se ha de aplicar a los gastos que se señalan en el inciso (a) *supra* cubrirá las ganancias del Contratista, así como sus gastos generales, gastos de supervisión, obligaciones y seguros y asignaciones para la mano de obra, registro de horas, trabajos administrativos y de oficina, uso de bienes fungibles, agua, iluminación y electricidad; el uso y la reparación de andamiajes, andamios, talleres y almacenes, herramientas eléctricas portátiles, plantas y herramientas manuales; la supervisión por parte del personal, maestros de obra y otro personal de supervisión del Contratista; y gastos accesorios a los antedichos.

### Materiales para Trabajos por día

4. El Contratista tendrá derecho a recibir pagos por concepto de materiales utilizados en trabajos por día (excepto por aquellos materiales incluidos en el porcentaje adicional de los costos de mano de obra, conforme se detalla anteriormente), calculados sobre la base de las tarifas básicas indicadas en las **tarifas de trabajos por día: Materiales**, más un porcentaje adicional sobre dichas tarifas para cubrir gastos generales y ganancias, según se indica a continuación:
  - (a) las tarifas básicas de los materiales se calcularán sobre la base de los precios, flete, seguro, gastos por gestión, daños y perjuicios, etc. que se facturen, e incluirán el envío al depósito en el lugar de las Obras.
  - (b) el Licitante cotizará el porcentaje adicional, que se aplicará a los pagos equivalentes en moneda local de conformidad con el inciso (a) *supra*.
  - (c) los gastos por concepto de acarreo de materiales para los trabajos solicitados por día, desde el depósito en el lugar de las Obras hasta el lugar donde se usarán, se pagarán de conformidad con las condiciones relativas a mano de obra y construcción que figuran en este apéndice.

#### **Equipos del Contratista para Trabajos por día**

5. El Contratista tendrá derecho a recibir pagos por el uso de los equipos suyos que ya se encuentren en el lugar de las Obras para trabajos por día, a razón de las tarifas básicas de alquiler que figuran en las **tarifas de trabajos por día: Equipos del Contratista**. Se considerará que dichas tarifas incluyen todas las reservas para depreciación, intereses, indemnización, seguros, reparaciones, mantenimiento, provisiones, combustible, lubricantes y otros insumos, así como todos los gastos generales, ganancias y costos administrativos relacionados con el uso de dichos equipos; además del costo de los conductores, operadores y ayudantes.
6. Para calcular el pago por concepto del uso de los equipos del Contratista para trabajos por día, sólo será elegible para el correspondiente pago el número real de horas trabajadas, salvo en casos pertinentes debidamente justificados con el ingeniero en los que podrán agregarse las horas de transporte desde y hasta el lugar de la obra donde se encontraban los equipos al momento de la solicitud del ingeniero para utilizarlos en trabajos por día.

#### **IMPLEMENTACION DEL P.G.A.S. (Monto Provisional)**

- Mediante la partida “Implementación del Plan de Gestión Ambiental y Social” por parte del Contratante se pagarán con los recursos del contrato, para los diversos gastos contra presentación de facturas derivados de la Implementación del Plan de Gestión Ambiental y Social por parte del Contratista, como solicitudes del Contratante en temas de logística y a cuyo costo directo se agregará un 10% de recargo fijo y de aplicación común, reconocido al Contratista en concepto de Gastos Administrativos e Indirectos.

(iv)

## Sección VII. Condiciones Generales (CG)

## Condiciones Generales

### 1. Disposiciones Generales

#### 1.1 Definiciones

En las Condiciones del Contrato (“estas Condiciones”), que comprenden las Condiciones Especiales, las partes A y B y estas Condiciones Generales, los siguientes términos y expresiones tendrán el significado que se señala en el documento. Los términos que se refieran a personas o partes incluirán empresas y otras entidades jurídicas, salvo en los casos en que el contexto requiera algo diferente.

#### 1.1.1 El Contrato

1.1.1.1 “Contrato” es el Convenio, la Carta de Aceptación, la Carta de la Oferta, estas Condiciones, las Especificaciones, los Planos, los Cronogramas y los demás documentos (si los hubiere) que se enumeran en el Convenio o en la Carta de Aceptación.

1.1.1.2 “Convenio” es el Convenio al que se hace referencia en la SubCláusula 1.6 [Convenio].

1.1.1.3 “Carta de Aceptación” es la carta de aceptación formal, firmada por el Contratante, de la Carta de la Oferta, que incluye los memorandos que se adjunten sobre acuerdos celebrados y firmados por las Partes. De no existir una carta de aceptación en los términos señalados, la expresión “Carta de Aceptación” significará el Convenio, y la fecha de emisión o recibo de la Carta de Aceptación significará la fecha de suscripción del Contrato.

1.1.1.4 “Carta de la Oferta” significa el documento titulado carta de oferta o carta de licitación, que elabora el Contratista, y que incluye la oferta firmada dirigida al Contratante para las Obras.

1.1.1.5 “Especificaciones” significan el documento de ese mismo título, conforme se incluye en el Contrato, y cualquier adición o modificación al mismo de conformidad con lo estipulado en el Contrato. En ese documento se especifican las Obras.

1.1.1.6 “Planos” son los planos de las Obras, conforme se incluyen en el Contrato, y cualquier plano adicional o modificado emitido por el Contratante (o en su nombre) de conformidad con el Contrato.

1.1.1.7 “Formularios” son los documentos que llevan ese mismo título, que elabora el Contratista y presenta con la Carta de la Oferta,

conforme se incluyen en el Contrato. Dichos documentos pueden incluir la Lista de Cantidades, datos, listas y formularios de tarifas y/o precios.

1.1.1.8 “Oferta” es la Carta de la Oferta y todos los demás documentos que presenta el Contratista con la misma, conforme se incluye en el Contrato.

1.1.1.9 “Lista de Cantidades”, “Listado de Trabajos por Día” y “Formulario de Monedas de Pago” son los documentos (si los hubiere) así titulados en la Sección de Formularios.

1.1.1.10 “Datos del Contrato” son las planillas elaboradas por el Contratante que llevan ese mismo título y constituyen la Parte A de las Condiciones Especiales.

## 1.1.2 Partes y Personas

1.1.2.1 “Parte” es el Contratante o el Contratista, según lo requiera el contexto.

1.1.2.2 “Contratante” es la persona referida como tal en los Datos del Contrato, y todos sus sucesores legales.

1.1.2.3 “Contratista” es la persona o personas referida(s) como tal(es) en la Carta de la Oferta, aceptada por el Contratante, y todos sus sucesores legales.

1.1.2.4 “Ingeniero” es la persona designada por el Contratante como tal para los fines del Contrato y que se señala en los Datos del Contrato, o cualquier otra persona designada periódicamente por el Contratante con notificación al Contratista de conformidad con la SubCláusula 3.4 [Reemplazo del Ingeniero].

1.1.2.5 “Representante del Contratista” es la persona designada por el Contratista en el Contrato o periódicamente con arreglo a la SubCláusula 4.3 [Representante del Contratista], para que actúe en nombre del Contratista.

1.1.2.6 “Personal del Contratante” significa el Ingeniero, los asistentes mencionados en la SubCláusula 3.2 [Delegación por el Ingeniero] y el resto del personal, mano de obra y otros empleados del Ingeniero y del Contratante; así como cualquier otro personal sobre el cual se notifique al Contratista por el Contratante o el Ingeniero, como Personal del Contratante.

1.1.2.7 “Personal del Contratista” significa el Representante del Contratista y todo el personal que utilice el Contratista en el

Lugar de las Obras, que puede incluir el personal, la mano de obra y otros empleados del Contratista y de cada Subcontratista; así como cualquier otro personal que asista al Contratista en la ejecución de las Obras.

1.1.2.8 “Subcontratista” es cualquier persona definida como tal en el Contrato, o cualquier persona designada como subcontratista para una parte de las Obras, y todos los sucesores legales de cada uno de ellos.

### **1.1.3 Fechas, Pruebas, Plazos y Terminación**

1.1.3.1 “Fecha Base” es la fecha que corresponde a 28 días previos a la fecha límite de presentación de las Ofertas.

1.1.3.2 “Fecha de Inicio” es la fecha notificada como tal con arreglo a la SubCláusula 8.1 [Inicio de las Obras].

1.1.3.3 “Plazo de Terminación” significa el plazo para terminar las Obras o una Sección de las mismas (según corresponda) con arreglo a la SubCláusula 8.2 [Plazo de Terminación], según consta en los Datos del Contrato (incluida cualquier prórroga en virtud de la SubCláusula 8.4 [Prórroga del Plazo de Terminación]), calculado a partir de la Fecha de Inicio.

1.1.3.4 “Pruebas a la Terminación” son las pruebas que se especifican en el Contrato, o que se acuerdan entre ambas Partes o que se ordenan como Variación y que se llevan a cabo en virtud de la Cláusula 9 [Pruebas a la Terminación] antes de que el Contratante reciba las Obras o una Sección de las mismas (según corresponda).

1.1.3.5 “Certificado de Recepción de Obra” es el certificado que se emite en virtud de la Cláusula 10 [Recepción por -Parte del Contratante].

1.1.3.6 “Pruebas Posteriores a la Terminación” son las pruebas (si las hubiere) especificadas en el Contrato y que se llevan a cabo de conformidad con las Especificaciones una vez que el Contratante recibe las Obras o una Sección de las mismas (según corresponda).

1.1.3.7 “Período para la Notificación de Defectos” significa el plazo para notificar cualquier defecto de las Obras o una Sección de las mismas (conforme proceda) con arreglo a la SubCláusula 11.1 [Terminación de Trabajos Tendientes y Reparación de Defectos], el cual se extiende por doce meses, salvo que se

establezca algo diferente en los Datos del Contrato (incluida cualquier prórroga en virtud de la SubCláusula 11.3 [Prórroga del Plazo para la Notificación de Defectos]), calculado a partir de la fecha en que se terminen las Obras o la Sección conforme se certifique de acuerdo con la SubCláusula 10.1 [Recepción de las Obras y Secciones].

#### **1.1.4 Moneda y Pagos**

- 1.1.3.8 “Certificado de Cumplimiento” es el certificado que se emite en virtud de la SubCláusula 11.9 [Certificado de Cumplimiento].
- 1.1.3.9 “Día” significa un día calendario y “año”, 365 días.
- 1.1.4.1 “Monto Contractual Aceptado” es la suma aceptada en la Carta de Aceptación para la ejecución y terminación de las Obras y la reparación de cualquier defecto.
- 1.1.4.2 “Precio del Contrato” es el precio que se define en la SubCláusula 14.1 [Precio del Contrato], e incluye ajustes de conformidad con el Contrato.
- 1.1.4.3 “Costo” significa todos los gastos en que haya incurrido (o incurra) razonablemente el Contratista, ya sea en el Lugar de las Obras o fuera de éste, incluyendo costos fijos y cargos, similares pero no las utilidades.
- 1.1.4.4 “Certificado de Pago Final” significa el certificado de pago emitido en virtud de la SubCláusula 14.13 [Emisión del Certificado de Pago Final].
- 1.1.4.5 “Declaración Final” es la declaración que se define en la SubCláusula 14.11 [Solicitud de Certificado de Pago Final].
- 1.1.4.6 “Moneda Extranjera” es la moneda en que sea pagadera una parte (o la totalidad) del Precio del Contrato, sin incluir la Moneda Local.
- 1.1.4.7 “Certificado de Pago Provisional” significa un certificado de pago emitido con arreglo a la Cláusula 14 [Precio del Contrato y Pago], que no sea el Certificado de Pago Final.
- 1.1.4.8 “Moneda Local” es la moneda del País.
- 1.1.4.9 “Certificado de Pago” es un certificado de pago emitido en virtud de la Cláusula 14 [Precio Contractual y Pago].
- 1.1.4.10 “Monto Provisional” significa una suma (si procede) especificada como tal en el Contrato para la ejecución de cualquier parte de las Obras, el suministro de Equipos o

Materiales o la prestación de servicios en virtud de la SubCláusula 13.5 [Montos Provisionales].

1.1.4.11 “Monto Retenido” significa los montos acumulados que retenga el Contratante con arreglo a la SubCláusula 14.3 [Solicitud de Certificados de Pago Provisionales] y pague en virtud de la SubCláusula 14.9 [Pago del Monto Retenido].

1.1.4.12 “Declaración” es una declaración que presenta el Contratista como parte de una solicitud de un certificado de pago, en virtud de la Cláusula 14 [Precio del Contrato y Pago].

### **1.1.5 Obras y Bienes**

1.1.5.1 “Equipos del Contratista” son todos los aparatos, maquinarias, vehículos y demás elementos necesarios para la ejecución y la terminación de las Obras y la reparación de cualquier defecto. Sin embargo, los Equipos del Contratista excluyen Obras Temporales, Equipos del Contratante (si los hubiere), Equipos, Materiales y cualquier otro elemento que forme parte o esté destinado a formar parte de las Obras Permanentes.

1.1.5.2 “Bienes” son los Equipos del Contratista, los Materiales, los Equipos y las Obras Temporales, o cualquiera de éstos según corresponda.

1.1.5.3 “Materiales” son elementos de todo tipo (aparte de los Equipos) que forman parte o están destinados a formar parte de las Obras Permanentes, incluidos los materiales de suministro único (si los hubiere) a ser proveídos por el Contratista en virtud del Contrato.

1.1.5.4 “Obras Permanentes” significa las Obras Permanentes a ser ejecutadas por el Contratista en virtud del Contrato.

1.1.5.5 “Equipos” son los aparatos, maquinarias y otro equipo que formen parte o estén destinados a formar parte de las Obras Permanentes, incluyendo vehículos adquiridos por el Contratante y relacionados con la construcción u operación de las Obras.

1.1.5.6 “Sección” es una parte de las Obras definida como tal en los Datos del Contrato (si la hubiere).

1.1.5.7 “Obras Temporales” son las Obras temporales de todo tipo (diferentes de los Equipos del Contratista) que se necesitan en el Lugar de las Obras para la ejecución y terminación de las Obras Permanentes y la reparación de cualquier defecto.

## 1.1.6 Otras Definiciones

- 1.1.5.8 “Obras” son las Obras Permanentes y las Obras Temporales, o cualquiera de ellas según corresponda.
- 1.1.6.1 “Documentos del Contratista” son los cálculos, programas de computación y otros programas informáticos, planos, manuales, modelos y otros documentos de naturaleza técnica (si los hubiere) proporcionados por el Contratista en virtud del Contrato.
- 1.1.6.2 “País” significa el país donde se encuentra el Lugar de las Obras (o la mayor parte de ellas), y donde se ejecutarán las Obras Permanentes.
- 1.1.6.3 “Equipos del Contratante” son los aparatos, maquinaria y vehículos (si los hubiere) que el Contratante pone a disposición del Contratista para la ejecución de las Obras, conforme se señala en las Especificaciones; pero no incluyen los Equipos que no haya recibido el Contratante.
- 1.1.6.4 “Fuerza Mayor” se define en la Cláusula 19 [Fuerza Mayor].
- 1.1.6.5 “Leyes” significan toda legislación nacional (o estatal), estatutos, ordenanzas y otras leyes, así como las regulaciones y estatutos de cualquier autoridad pública legalmente constituida.
- 1.1.6.6 “Garantía de Cumplimiento” es la garantía (o garantías, si procede) en virtud de la SubCláusula 4.2 [Garantía de Cumplimiento].
- 1.1.6.7 “Lugar de las Obras” significa los sitios donde se ejecutarán las Obras Permanentes, incluyendo almacenes y áreas de trabajo, y donde deben ser enviadas los equipos y materiales, así como cualquier otro sitio que se defina en el Contrato como parte del Lugar de las Obras.
- 1.1.6.8 “Imprevisible” significa que no se puede prever razonablemente por un Contratista con experiencia a la Fecha Base.
- 1.1.6.9 “Variación” significa cualquier cambio a las Obras que es requerido o aprobado como una variación en virtud de la Cláusula 13 [Variaciones y Ajustes].

## 1.2 Interpretación

En el Contrato, salvo que el contexto requiera algo diferente,

- (a) las palabras en masculino también incluyen el femenino y viceversa;
- (b) las palabras en singular también incluyen el plural y viceversa;
- (c) las disposiciones que incluyen la palabra “acordar,” “acordado” o “acuerdo” exigen que el acuerdo se haga constar por escrito;
- (d) “escrito” o “por escrito” significa escrito a mano, mecanografiado, impreso o elaborado de manera electrónica, que produce un registro permanente; y
- (e) la palabra “propuesta” es sinónimo de “oferta”; “proponente” es sinónimo de “licitante” y “documentos de la oferta” es sinónimo de “documentos de licitación”.

Las palabras al margen y otros encabezamientos no se tomarán en cuenta en la interpretación de estas Condiciones.

En estas Condiciones, las disposiciones que incluyan la expresión "costo más utilidades" requieren que las utilidades sean de 1/20 (5%) del costo, salvo indicación diferente en los Datos del Contrato.

### 1.3 Comunicaciones

En los casos en que en estas Condiciones se contemple la entrega o emisión de aprobaciones, certificados, consentimientos, Decisiones, notificaciones, solicitudes y finiquitos, estas comunicaciones deberán ser:

- (a) por escrito y entregadas personalmente (con acuse de recibo); enviadas por correo o con servicio de encomienda especial (*courier*), o remitidas mediante cualquiera de los sistemas de transmisión electrónica acordados conforme figura en los Datos del Contrato; y
- (b) entregadas, enviadas o transmitidas a la dirección del receptor para fines de comunicaciones que figure en los Datos del Contrato. Sin embargo,
  - (i) cuando el receptor haga una notificación de cambio de dirección, de ahí en adelante las comunicaciones se enviarán a la dirección correspondiente; y
  - (ii) si el receptor no indicare algo diferente en las solicitudes de aprobación o consentimiento, las comunicaciones podrán enviarse a la dirección desde la cual se haya efectuado la solicitud.

Las aprobaciones, certificados, consentimientos y decisiones no deberán retenerse ni demorarse sin razones válidas. Cuando se emita un certificado a una Parte, el emisor enviará una copia a la otra Parte. Cuando una Parte o el Ingeniero emitan una notificación a la otra Parte, se deberá enviar una copia al Ingeniero o a la otra Parte, según corresponda.

#### **1.4 Ley e Idioma**

El Contrato se registrará por la legislación del País u otra jurisdicción que se estipule en los Datos del Contrato.

El idioma que haya de regir el Contrato será el que se señale en los Datos del Contrato.

El idioma para las comunicaciones será el que se indique en los Datos del Contrato. De no especificarse, se utilizará el idioma que rija el Contrato.

#### **1.5 Orden de Prioridad de los Documentos**

Los documentos que conformen el Contrato deberán considerarse mutuamente explicativos. Para fines de interpretación, el orden de prioridad de los documentos se ceñirá a la siguiente secuencia:

- (a) el Contrato (si lo hubiere),
- (b) la Carta de Aceptación,
- (c) la Oferta,
- (d) las Condiciones Especiales – Parte A,
- (e) las Condiciones Generales – Parte B,
- (f) las Especificaciones,
- (g) los Planos, y
- (h) los Formularios y cualquier otro documento que forme parte del Contrato.

Si se encuentra alguna ambigüedad o discrepancia en los documentos, el Ingeniero emitirá las aclaraciones o instrucciones necesarias.

**1.6 Convenio**

Las partes celebrarán un Convenio dentro de un plazo de 28 días contados a partir de la fecha en que el Contratista reciba la Carta de Aceptación, a menos que en las Condiciones Especiales se acuerde otra cosa. El Convenio se basará en el formulario que se anexa en las Condiciones Especiales. Los costos de los sellos fiscales y cargos similares (si los hubiere) que exija la ley para celebrar el Convenio correrán por cuenta del Contratante.

**1.7 Cesión**

Ninguna de las Partes podrá ceder total o parcialmente el Contrato, como así tampoco ningún otro beneficio o interés en el Contrato o con arreglo al Contrato. Sin embargo, cualquiera de las Partes:

- (a) podrá ceder la totalidad o parte del Contrato con el consentimiento previo de la otra Parte, a la sola discreción de dicha Parte, y
- (b) podrá, como garantía a favor de un banco o entidad financiera, ceder su derecho a recibir cualquier pago vencido o adeudado en virtud del Contrato.

**1.8 Cuidado y Suministro de los Documentos**

El Contratante será responsable del cuidado y la custodia de las Especificaciones y los Planos. Salvo indicación diferente en el Contrato, se suministrarán dos copias del Contrato y de cada Plano subsiguiente al Contratista, quien podrá hacer o solicitar copias adicionales, por su propia cuenta.

El Contratista será responsable del cuidado y la custodia de todos los documentos contractuales, salvo que se hayan entregado al Contratante o hasta dicha entrega. Salvo indicación en sentido diferente en el Contrato, el Contratista proporcionará al Ingeniero seis copias de cada uno de los Documentos del Contratista.

El Contratista guardará, en el Lugar de las Obras, una copia del Contrato, las publicaciones que se señalan en las Especificaciones, los Documentos del Contratista (si los hubiere), los Planos y las Variaciones, así como cualesquier otras comunicaciones que se realicen en virtud del Contrato. El personal del Contratante tendrá el derecho de acceder a todos los documentos mencionados en cualquier horario razonable.

Si una de las Partes detecta algún error o defecto en un documento elaborado para la ejecución de las Obras, dicha Parte notificará inmediatamente a la otra al respecto.

**1.9 Demoras de los Planos o Instrucciones**

El Contratista deberá notificar al Ingeniero sobre cualquier posible demora o interrupción de las Obras en caso de que no se emitan a dicho Contratista los planos o las instrucciones necesarias en un determinado

plazo, que deberá ser razonable. La notificación incluirá información detallada sobre los planos o instrucciones que se necesiten, la razón por la que deban emitirse y el plazo para hacerlo, así como la naturaleza y el costo del posible retraso o interrupción que se podría sufrir por la demora en la emisión de tales documentos.

Si el Contratista sufre demoras o incurre en algún Costo debido a que el Ingeniero no ha emitido el plano o la instrucción señalados en un plazo razonable y que se especifique en la notificación con información complementaria, el Contratista enviará otra notificación al Ingeniero y, sujeto a lo dispuesto en la SubCláusula 20.1 [Reclamaciones del Contratista], tendrá derecho a lo siguiente:

- (a) una prórroga del plazo por el tiempo de la demora , si la terminación de las Obras se ha retrasado o se anticipa que se retrasará , en virtud de la SubCláusula 8.4 [Prórroga del Plazo de Terminación], y
- (b) el pago de dicho Costo más utilidades, que se incluirá en el Precio del Contrato.

Tras recibir esta segunda notificación, el Ingeniero procederá de conformidad con la SubCláusula 3.5 [Determinaciones] a fin de llegar a un acuerdo o decisión al respecto.

Sin embargo, si el incumplimiento del Ingeniero se debe a algún error o demora del Contratista, incluido un error o demora en la entrega de cualquiera de los Documentos del Contratista, el Contratista no tendrá derecho a la prórroga del plazo ni al Costo o utilidades mencionados.

#### **1.10 Uso de los Documentos del Contratista por Parte del Contratante**

En lo que se refiere a las Partes, el Contratista retendrá los derechos de autor y otros derechos de propiedad intelectual respecto de los Documentos del Contratista y otros documentos de diseño elaborados por el Contratista (o en su nombre).

Se considerará que (con la firma del Contrato) el Contratista otorga al Contratante una licencia sin plazo determinado, transferible, no exclusiva y libre de regalías para copiar, usar y transmitir los Documentos del Contratista, así como para realizar y usar modificaciones de los mismos. Dicha licencia:

- (a) será válida a lo largo de la vida útil real o prevista (lo que sea más largo) de las partes pertinentes de las Obras,
- (b) permitirá que cualquier persona que esté en debida posesión de la parte pertinente de las Obras copie, use y transmita los

Documentos del Contratista con el fin de terminar, operar, mantener, alterar, ajustar, reparar y demoler las Obras, y

- (c) en caso de que los Documentos del Contratista estén en forma de programas de computación y otros programas informáticos, permitirá el uso de los mismos en cualquier computadora en el Lugar de las Obras y otros sitios, conforme figure en el Contrato, incluidos los reemplazos de las computadoras que proporcione el Contratista.

Ni el Contratante, ni ninguna otra persona en su nombre, podrá, sin el consentimiento previo del Contratista, usar, copiar ni transmitir a terceros los Documentos del Contratista ni otros documentos de diseño elaborados por o en nombre del Contratista para otros fines que no sean los que se señalan en esta SubCláusula.

**1.11 Uso de los Documentos del Contratante por Parte del Contratista**

En lo que se refiere a las Partes, el Contratante retendrá todos los derechos de autor y otros derechos de propiedad intelectual respecto de las Especificaciones, los Planos y otros documentos elaborados por el Contratante (o en su nombre). El Contratista podrá, a sus expensas, copiar, usar y obtener transmisiones de esos documentos para fines del Contrato. El Contratista no podrá, sin el consentimiento previo del Contratante, copiar, usar ni transmitir dichos documentos a terceros, salvo en la medida necesaria para los fines del Contrato.

**1.12 Detalles Confidenciales**

El Contratista y el personal del Contratante divulgarán toda la información confidencial y de otra índole que se solicite razonablemente para verificar el cumplimiento del Contrato y permitir su debida ejecución.

Cada uno de ellos, deberá tratar la información del Contrato con carácter privado y confidencial, salvo en la medida necesaria para cumplir las obligaciones contraídas por cada uno de ellos en virtud del Contrato o para cumplir las leyes pertinentes. Ninguno de ellos publicará ni divulgará información acerca de las Obras preparada por la otra Parte sin el consentimiento previo de dicha Parte. Sin embargo, el Contratista podrá divulgar cualquier información de dominio público o información que se requiera para demostrar sus calificaciones para competir en otros proyectos.

**1.13 Cumplimiento de la Legislación**

En el cumplimiento del Contrato, el Contratista cumplirá las leyes pertinentes. Salvo indicación en otro sentido en las Condiciones

Especiales:

- (a) el Contratante deberá haber obtenido (o deberá obtener) los permisos de planificación, zonificación, edificación o de índole similar para las Obras Permanentes, así como cualquier otro permiso que, según se establezca en las Especificaciones, deba haberse obtenido (o deba obtenerse) por el Contratante. El Contratante indemnizará y amparará al Contratista de las consecuencias que se deriven de cualquier incumplimiento al respecto; y
- (b) el Contratista deberá hacer todas las notificaciones, pagar todos los impuestos, derechos y tasas, y obtener todos los permisos, licencias y aprobaciones que exija la ley para la ejecución y terminación de las Obras y para la reparación de cualquier defecto. El Contratista indemnizará y amparará al Contratante de las consecuencias que se deriven de cualquier incumplimiento al respecto, salvo que el Contratista esté impedido para realizar estas acciones y muestre evidencia de su diligencia.

#### **1.14 Responsabilidad Conjunta y Solidaria**

Si el Contratista establece (al amparo de leyes aplicables) una asociación en participación, consorcio u otra asociación de hecho, de dos o más personas:

- (a) dichas personas serán consideradas responsables en forma conjunta y solidaria ante el Contratante por el cumplimiento del Contrato;
- (b) dichas personas notificarán al Contratante el nombre de su representante, quien tendrá la autoridad para obligar en forma vinculante al Contratista y a cada una de esas personas; y
- (c) el Contratista no modificará su composición ni su situación jurídica sin el consentimiento previo del Contratante.

#### **1.15 Inspecciones y Auditorías por Parte de la SIT**

El Contratista permitirá, y realizará todos los trámites para que sus Subcontratistas o Consultores permitan a SIT y a personas designadas por éste inspeccionar el Lugar de las Obras y las cuentas y registros del Contratista y sus subcontratistas relacionados con el cumplimiento del Contrato, y someter dichas cuentas y registros a una auditoria por auditores designados por la SIT, si éste así lo exige. El contratista, Subcontratistas y Consultores debe prestar atención a la SubCláusula 15.6 [Prácticas Corruptivas o Fraudulentas] la cual define, entre otros, que las actuaciones dirigidas a impedir materialmente el ejercicio de los derechos de la SIT a inspeccionar y auditar estipulados en esta Cláusula

1.15, constituyen una práctica causal de terminación del contrato (al igual que determinación de inelegibilidad de acuerdo a las Normas de Adquisiciones).

## 2. El Contratante

### 2.1 Derecho de Acceso al Lugar de las Obras

El Contratante concederá al Contratista derecho de acceso a, y posesión de, todas las partes del Lugar de las Obras durante el plazo (o plazos) señalados en los **Datos del Contrato**. El derecho de acceso y la posesión pueden no ser exclusivos del Contratista. Si, en virtud del Contrato, se exige que el Contratante conceda (al Contratista) la posesión de cualquier cimiento, estructura, instalación o medio de acceso, el Contratante lo hará en el plazo y de la manera que se indiquen en las Especificaciones. Sin embargo, el Contratante podrá retener ese derecho o posesión hasta que reciba la Garantía de Cumplimiento.

De no especificarse ese plazo en los Datos del Contrato, el Contratante concederá al Contratista el derecho de acceso al, y la posesión del, Lugar de las Obras en los períodos que sean necesarios para permitir al Contratista proceder sin interrupción de conformidad con el programa presentado con arreglo a la SubCláusula 8.3 [Programa].

Si el Contratista sufre alguna demora o incurre en algún Costo debido a que el Contratante no le ha concedido dicho derecho o posesión en el plazo establecido, el Contratista notificará de ello al Ingeniero y, sujeto a lo dispuesto en la SubCláusula 20.1 [Reclamaciones del Contratista], tendrá derecho a lo siguiente:

- (a) una prórroga del plazo por cualquier demora de esa índole, si se ha retrasado o se retrasará la terminación de las Obras, en virtud de la SubCláusula 8.4 [Prórroga del Plazo de Terminación], y
- (b) el pago de dicho Costo más utilidades, monto que se incluirá en el Precio del Contrato.

Tras recibir dicha notificación, el Ingeniero procederá de conformidad con lo que se establece en la SubCláusula 3.5 [Determinaciones] a fin de llegar a un acuerdo o decisión al respecto.

Sin embargo, si el incumplimiento del Contratante se debe a algún error o demora del Contratista, incluido un error o demora en la entrega de cualquiera de los Documentos del Contratista, el Contratista no tendrá derecho a dicha prórroga ni al Costo o utilidades mencionados.

### 2.2 Permisos, Licencias y

El Contratante prestará asistencia razonable al Contratista, cuando éste así lo solicite, para obtener:

### **Aprobaciones**

- (a) copias de las Leyes del País que sean pertinentes para el Contrato pero que no se encuentren fácilmente disponibles, y
- (b) cualesquier permiso, licencia y aprobaciones que exijan las Leyes del País:
  - (i) que el Contratista esté obligado a obtener de conformidad con la SubCláusula 1.13 [Cumplimiento de la Legislación],
  - (ii) para la entrega de Bienes, incluido su despacho de aduana, y
  - (iii) para la exportación de los Equipos del Contratista, cuando se retiren del Lugar de las Obras.

### **2.3 Personal del Contratante**

El Contratante tendrá la responsabilidad de asegurarse que el Personal del Contratante y los demás Contratistas del Contratante en el Lugar de las Obras:

- (a) cooperen con el Contratista de conformidad con la SubCláusula 4.6 [Cooperación], y
- (b) tomen medidas análogas a las que debe tomar el Contratista con arreglo a los incisos (a), (b) y (c) de las SubCláusula 4.8 [Procedimientos de Seguridad] y 4.18 [Protección del Medio Ambiente].

### **2.4 Arreglos Financieros del Contratante**

El Contratante deberá presentar, antes de la Fecha de Inicio y, de ahí en adelante, dentro de un plazo de 28 días contados a partir de la fecha en que reciba una solicitud del Contratista, evidencia razonable de que se han hecho y se mantienen los arreglos financieros que han de permitir que el Contratante pague puntualmente el Precio del Contrato (según se calcule en ese momento) de conformidad con la Cláusula 14 [Precio Contractual y Pago]. Antes de hacer cualquier cambio sustancial a sus arreglos financieros, el Contratante deberá notificar al Contratista y proporcionar información detallada al respecto.

### **2.5 Reclamaciones del Contratante**

Si el Contratante considera que tiene derecho a recibir un pago en virtud de cualquier Cláusula de estas Condiciones o de otra manera relacionada con el Contrato y/o a una prórroga del Período para la Notificación de Defectos, el Contratante o el Ingeniero notificarán detalladamente al Contratista. Sin embargo, no será necesario hacer notificaciones de pagos adeudados con arreglo a la SubCláusula 4.19 [Electricidad, Agua y Gas], la SubCláusula 4.20 [Equipos del Contratante y Materiales de Libre Disposición], o de otros servicios que solicite el Contratista.

La notificación deberá hacerse tan pronto como sea posible y no más de

28 días después que el Contratante se haya enterado, o debiera haberse enterado, de la situación o circunstancias que originaron la reclamación. Se enviará una notificación sobre cualquier prórroga del Período para la Notificación de Defectos antes de que venza dicho plazo.

La información detallada incluirá la Cláusula u otra base de la reclamación, así como pruebas del monto y/o la prórroga que el Contratante considere que le correspondan en relación con el Contrato. El Ingeniero procederá de conformidad con la SubCláusula 3.5 [Determinaciones] a fin de llegar a un acuerdo o decisión respecto de (i) el monto (si procede) que le corresponda pagar al Contratista a favor del Contratante, y/o (ii) la prórroga (si procede) del Plazo para la Notificación de Defectos de conformidad con la SubCláusula 11.3 [Prórroga del Plazo para la Notificación de Defectos].

Este monto podrá incluirse como una deducción en el Precio del Contrato y los Certificados de Pago. El Contratante sólo tendrá derecho a compensar o deducir una suma de un monto certificado al amparo de un Certificado de Pago, o a presentar otra reclamación en contra del Contratista, de conformidad con esta SubCláusula.

## **2.6 Pago de Anticipo**

El Contratante pagará al Contratista un anticipo por el monto estipulado en las CEC, contra la presentación por el Contratista de una Garantía Incondicional, emitida en la forma y por un banco o aseguradora aceptables para el Contratante en los mismos montos y monedas del anticipo. La Garantía deberá permanecer vigente hasta que el anticipo pagado haya sido reembolsado, pero el monto de la misma podrá ser reducido progresivamente en los montos reembolsados por el Contratista. El anticipo no devengará intereses.

El Contratista deberá usar el anticipo únicamente para pagar equipos, planta, materiales, servicios y gastos de movilización que se requieran específicamente para la ejecución del Contrato.

El anticipo será reembolsado mediante la deducción de montos proporcionales de los pagos que se adeuden al Contratista, de conformidad con la valoración del porcentaje de las Obras que haya sido terminado. No se tomarán en cuenta el anticipo ni sus reembolsos para determinar la valoración de los trabajos realizados, variaciones, ajuste de precios, eventos compensables, bonificaciones, o liquidación por daños y perjuicios.

### 3. El Ingeniero

#### 3.1 Obligaciones y Facultades del Ingeniero

El Contratante designará al Ingeniero quien cumplirá las obligaciones que se le asignen en el Contrato. El personal del Ingeniero incluirá ingenieros debidamente calificados y otros profesionales competentes para cumplir esas obligaciones.

El Ingeniero no tendrá la potestad de modificar el Contrato.

El Ingeniero podrá ejercer las facultades que se le confieran explícitamente en el Contrato o se deriven implícitamente del mismo. Si el Ingeniero debe obtener la aprobación del Contratante antes de ejercer una facultad en particular, los requisitos serán los que se indican en las Condiciones Especiales. El Contratante informará sin demora al Contratista sobre cualquier cambio en las facultades conferidas al Ingeniero.

Sin embargo, cuando el Ingeniero ejerza una facultad específica que requiera la autorización del Contratante, entonces (para los fines del Contrato) se considerará que este último ha concedido su aprobación.

Salvo indicación diferente en estas Condiciones:

- (a) cuando el Ingeniero cumpla sus obligaciones o ejerza sus facultades, ya sea que éstas se especifiquen en el Contrato o que se deriven en forma implícita del mismo, se considerará que actúa en nombre del Contratante;
- (b) el Ingeniero no tendrá autoridad para eximir a ninguna de las Partes de cualesquiera deberes, obligaciones o responsabilidades en virtud del Contrato;
- (c) ninguna aprobación, verificación, certificado, consentimiento, examen, inspección, orden, notificación, propuesta, solicitud, prueba o acto de esa índole del Ingeniero (incluida la no desaprobación) eximirá al Contratista de cualquier responsabilidad que tenga en virtud del Contrato, incluida la responsabilidad en cuanto a errores, omisiones, discrepancias e incumplimientos; y
- (d) Salvo que se indique algo diferente en forma expresa, cualquier acto realizado por el Ingeniero en respuesta a una solicitud del Contratista deberá ser notificado por escrito al Contratista dentro del plazo de 28 días de recibida la solicitud.

Se aplicarán las siguientes disposiciones:

El Ingeniero obtendrá la aprobación específica del Contratante antes de

actuar de conformidad con las siguientes Subcláusulas de estas Condiciones:

- (a) SubCláusula 4.12 [Condiciones Físicas Imprevisibles]: Acuerdo o establecimiento de una prórroga y/o costo adicional.
- (b) SubCláusula 13.1 [Derecho a Variar]: Orden de Variación, a excepción de:
  - (i) situaciones de emergencia conforme lo determine el Ingeniero, o
  - (ii) el caso en que una Variación aumente el Monto Contractual Aceptado, en un porcentaje inferior al especificado en los Datos Contractuales.
- (c) SubCláusula 13.3 [Procedimiento de Variación]: Aprobación de una propuesta de Variación por parte del Contratista de conformidad con la SubCláusula 13.1 [Derecho a Variar] ó 13.2 [Ingeniería de Valor]. 13.4
- (d) SubCláusula 13.4 [Pago en Monedas Aplicables]: Especificación del monto pagadero en cada una de las monedas aplicables.

Sin perjuicio de la obligación de obtener aprobación, como se indica *supra*, si a juicio del Ingeniero ocurre una emergencia que afecte la seguridad personal, la seguridad física de las Obras o de la(s) propiedad(es) colindante(s), éste podrá, sin eximir al Contratista de sus deberes y responsabilidades en virtud del Contrato, ordenar al Contratista que lleve a cabo las Obras o actividades que sean necesarias, según el Ingeniero, para mitigar o reducir el riesgo. El Contratista cumplirá inmediatamente cualquier instrucción de esa índole que le dé el Ingeniero, aún a falta de la aprobación de dicha instrucción por parte del Contratante. El Ingeniero determinará un aumento del Precio del Contrato por concepto de dicha orden, de conformidad con lo dispuesto en la Cláusula 13 [Variaciones y Ajustes], y notificará debidamente al Contratista, con copia al Contratante.

### **3.2 Delegación por el Ingeniero**

El Ingeniero podrá ocasionalmente asignar deberes y delegar autoridad a los asistentes, y también podrá revocarlas. Entre los asistentes puede incluirse un ingeniero residente y/o inspectores independientes designados para examinar y/o probar elementos de los Equipos y/o los Materiales. La asignación, delegación o revocación deberán hacerse por escrito y no entrarán en vigor hasta que ambas Partes hayan recibido copia de la notificación.

Sin embargo, salvo que ambas Partes acuerden otra cosa, el Ingeniero no podrá delegar la autoridad para resolver cualquier asunto de conformidad con la SubCláusula 3.5 [Decisiones].

Los asistentes serán personas debidamente calificadas, con capacidad para llevar a cabo esos deberes y ejercer dicha autoridad y tendrán pleno dominio del idioma para comunicaciones que se define en la SubCláusula 1.4 [Ley e Idioma].

Cada asistente a quien se le hayan asignado deberes o en quien se haya delegado autoridad, estará autorizado únicamente a impartir instrucciones al Contratista en la medida definida en la delegación. Cualquier aprobación, verificación, certificado, consentimiento, examen, inspección, orden, notificación, propuesta, solicitud, prueba o acto de esa índole por parte de un asistente, efectuado de conformidad con la delegación, tendrá el mismo efecto que si proviniera del Ingeniero. Sin embargo:

- (a) el hecho de no haber desaprobado un trabajo, Equipos o Materiales no constituirá la aprobación de los mismos, por lo que no afectará el derecho del Ingeniero a rechazar dichos trabajos, Equipos o Materiales;
- (b) si el Contratista cuestiona una decisión u orden de un asistente, el Contratista podrá remitir el asunto al Ingeniero, quien con la debida prontitud confirmará, revertirá o modificará la decisión u orden.

### **3.3 Instrucciones del Ingeniero**

El Ingeniero podrá impartir instrucciones al Contratista en cualquier momento, y proporcionarle los Planos adicionales o modificados que se necesiten para la ejecución de las Obras y la reparación de cualquier defecto, de conformidad con el Contrato. El Contratista sólo responderá a las instrucciones del Ingeniero, o del asistente en el que se haya delegado la autoridad pertinente en virtud de esta Cláusula. En el caso de que una orden constituya una Variación, se aplicará la Cláusula 13 [Variaciones y Ajustes].

El Contratista cumplirá las instrucciones que imparta el Ingeniero o el asistente en quien se haya delegado dicha autoridad, en relación con cualquier asunto del Contrato. Siempre que sea posible, las instrucciones se impartirán por escrito. Si el Ingeniero o un asistente autorizado:

- (a) da una orden verbal,
- (b) recibe del Contratista (o en su nombre) una confirmación escrita de la orden en un plazo de dos días laborales a partir de la fecha en

que se dio la instrucción, y

- (c) no responde con una negativa u orden escrita dentro de dos días después de recibir la confirmación,

entonces la confirmación pasará a constituir la orden escrita del Ingeniero o el asistente en quien se ha delegado dicha autoridad (según corresponda).

### **3.4 Reemplazo del Ingeniero**

Si el Contratante prevé reemplazar al Ingeniero, el Contratante deberá notificar al Contratista, por lo menos 21 días antes de la fecha prevista del reemplazo, el nombre, la dirección y la experiencia pertinente del potencial Ingeniero sustituto. Si el Contratista considera que el potencial Ingeniero sustituto no es adecuado, tendrá el derecho a presentar objeciones al nombramiento, mediante notificación al Contratante, con información que fundamente su posición, y el Contratante dará plena y justa consideración a dicha objeción.

### **3.5 Decisiones**

En los casos en que estas Condiciones contemplen que el Ingeniero proceda de conformidad con esta SubCláusula 3.5 para acordar o resolver algún asunto, el Ingeniero consultará con cada una de las Partes con el ánimo de alcanzar un acuerdo. De no lograrse un acuerdo, el Ingeniero tomará una decisión justa de conformidad con el Contrato, tomando en cuenta todas las circunstancias pertinentes.

Salvo que se especifique algo diferente, el Ingeniero notificará a ambas Partes sobre cada uno de los acuerdos o decisiones, con los detalles del caso dentro del plazo de 28 días de haber recibido la correspondiente queja o solicitud. Cada una de las Partes dará cumplimiento a los acuerdos o decisiones, salvo (y en ese caso, hasta) que se sometan a reconsideración con arreglo a la Cláusula 20 [Quejas, Controversias y Arbitraje].

## **4. El Contratista**

### **4.1 Obligaciones Generales del Contratista**

En la medida en que se especifique en el Contrato, el Contratista diseñará, ejecutará y terminará las Obras de conformidad con el Contrato y con las instrucciones del Ingeniero y reparará cualquier defecto de las Obras.

El Contratista suministrará los Equipos y los Documentos del Contratista que se especifiquen en el Contrato, así como todo el Personal del Contratista, los Bienes, los bienes consumibles y otros bienes y servicios, permanentes o temporales, necesarios para, y en relación con, el diseño, la ejecución y terminación de las Obras y la reparación de sus defectos.

El Contratista velará por el carácter adecuado, la estabilidad y la seguridad de todas las operaciones y los métodos de construcción en el Lugar de las Obras. Salvo en la medida en que se especifique en el Contrato, el Contratista (i) será responsable de todos los Documentos del Contratista, las Obras Temporales y el diseño que pueda ser necesario en relación con cada elemento de los Equipos y los Materiales para que dicho(s) elemento(s) se ciña(n) al Contrato; y (ii) no será responsable del diseño o las especificaciones de las Obras Permanentes.

El Contratista suministrará al Contratante, a solicitud del Ingeniero, la información sobre los arreglos y los métodos que propone adoptar para la ejecución de las Obras. Dichos arreglos y métodos no podrán modificarse de manera significativa sin que antes se haya notificado de ello al Ingeniero.

En caso de que en el Contrato se especifique que el Contratista diseñará cualquier parte de las Obras Permanentes, entonces, salvo indicación diferente en las Condiciones Especiales:

- (a) el Contratista suministrará al Ingeniero los Documentos del Contratista correspondientes a dicha parte de conformidad con los procedimientos que se especifican en el Contrato;
- (b) esos Documentos del Contratista se ceñirán a las Especificaciones y los Planos; estarán escritos en el idioma para comunicaciones definido en la SubCláusula 1.4 [Ley e Idioma] e incluirán la información adicional solicitada por el Ingeniero para agregar a los Planos a fin de coordinar los diseños de cada una de las Partes;
- (c) el Contratista será responsable de esta parte, la cual, una vez terminadas las Obras, servirá para el propósito para la que fue concebida de conformidad como se señala en el Contrato; y
- (d) antes de que inicien las Pruebas a la Terminación, el Contratista proporcionará al Ingeniero la documentación “conforme a obra” y según corresponda, los manuales de operación y mantenimiento, de conformidad con las Especificaciones y en suficiente detalle como para que el Contratante pueda operar, mantener, desmontar, reensamblar, ajustar o reparar esta parte de las Obras. Dicha parte no se considerará terminada para los fines de la recepción con arreglo a la SubCláusula 10.1 [Recepción de las Obras y Secciones] hasta que se hayan proporcionado al Ingeniero la documentación y los manuales mencionados.

#### 4.2 Garantía de Cumplimiento

El Contratista obtendrá (a su costo) una Garantía de Cumplimiento por el monto y monedas estipulados en los **Datos del Contrato**. Esta

SubCláusula no se aplicará en los casos en que no se especifique un monto en los Datos del Contrato.

El Contratista suministrará la Garantía de Cumplimiento dentro de un plazo que no exceda de 28 días después de haber recibido la Carta de Aceptación, y enviará una copia al Ingeniero. La Garantía de Cumplimiento deberá haber sido emitida por una entidad y provenir de un país (u otra jurisdicción) aprobados por el Contratante, y tendrá la forma que se adjunte a las Condiciones Especiales u otra forma que apruebe el Contratante.

El Contratista se asegurará de que la Garantía de Cumplimiento sea válida y exigible hasta que el Contratista ejecute y termine las Obras y repare cualquier defecto. Si en los términos de la Garantía de Cumplimiento se estipula una fecha de vencimiento y 28 días antes de ésta el Contratista todavía no está en condiciones de recibir el Certificado de Cumplimiento, el Contratista deberá prorrogar el período de validez de la Garantía de Cumplimiento hasta que se terminen las Obras y se reparen los defectos.

El Contratante no podrá hacer reclamaciones en virtud de la Garantía de Cumplimiento, salvo por los montos que le correspondan al amparo del Contrato.

El Contratante indemnizará y amparará al Contratista contra y de todos los daños, perjuicios y gastos (incluidos honorarios y gastos de abogados y gastos legales) que se generen a raíz de una reclamación al amparo de la Garantía de Cumplimiento en la medida en que el Contratante no hubiera tenido derecho a hacer la reclamación.

El Contratante devolverá la Garantía de Cumplimiento al Contratista dentro del plazo de 21 días de haber recibido una copia del Certificado de Cumplimiento.

Sin perjuicio de lo dispuesto en el resto de esta SubCláusula, en los casos en que el Ingeniero decida aumentar o reducir el Precio del Contrato a raíz de un cambio en el costo y/o la legislación o como resultado de una Variación que supere el 25 por ciento de la porción del Precio del Contrato pagadera en una moneda específica, el Contratista, a solicitud del Ingeniero, procederá sin demora a aumentar o reducir, según corresponda, el valor de la Garantía de Cumplimiento en esa moneda, en el mismo porcentaje.

#### **4.3 Representante del Contratista**

El Contratista nombrará al Representante del Contratista y le conferirá todas las facultades necesarias para que actúe en nombre del Contratista

para los fines del Contrato.

Salvo que el nombre del Representante del Contratista aparezca en el Contrato, el Contratista suministrará al Ingeniero para su aprobación, antes de la fecha de inicio, el nombre y la información de la persona que propone como Representante del Contratista. Si se niega la aprobación o se revoca según la SubCláusula 6.9 [Personal del Contratista], o si la persona designada no ejerce sus funciones como Representante del Contratista, el Contratista seguirá el mismo procedimiento para presentar el nombre y la información de otra persona adecuada para el cargo en cuestión.

El Contratista no podrá revocar el nombramiento del Representante del Contratista, ni nombrar a un sustituto, sin el consentimiento previo del Ingeniero.

El Representante del Contratista dedicará todo su tiempo a dirigir el cumplimiento del Contrato por parte del Contratista. Si el Representante del Contratista debe ausentarse temporalmente del Lugar de las Obras durante la ejecución de éstas, se nombrará a un sustituto adecuado, con el previo consentimiento del Ingeniero, a quien deberá darse la debida notificación.

El Representante del Contratista recibirá instrucciones en nombre del Contratista, de conformidad con la SubCláusula 3.3 [Instrucciones del Ingeniero].

El Representante del Contratista podrá delegar facultades, funciones y poderes en cualquier persona competente, y podrá revocar dicha delegación en cualquier momento. Las delegaciones o revocaciones no entrarán en vigor sino una vez que el Ingeniero haya recibido una notificación previa firmada por el Representante del Contratista en la que se señale el nombre de la persona y se especifiquen las facultades, las funciones y los poderes delegados o revocados.

El Representante del Contratista hablará con fluidez el idioma para comunicaciones definido en la SubCláusula 1.4 [Ley e Idioma]. Si los delegados del Representante del Contratista no hablan con fluidez el idioma mencionado, el Contratista se asegurará de que haya intérpretes competentes durante todas las horas de trabajo, en un número que el Ingeniero considere suficiente.

#### **4.4 Subcontratistas**

El Contratista no subcontratará la totalidad de las Obras.

El Contratista será responsable de las acciones u omisiones de cualquier Subcontratista, sus agentes o empleados, como si fueran las suyas

propias. Salvo indicación en contrario en las Condiciones Especiales:

- (a) el Contratista no estará obligado a obtener aprobación cuando se trate de proveedores de Materiales únicamente, o para la contratación de un Subcontratista que esté designado en el Contrato;
- (b) se obtendrá el consentimiento previo del Ingeniero cuando se trate de la contratación de otros Subcontratistas que propongan;
- (c) el Contratista notificará al Ingeniero, con al menos 28 días de anticipación, sobre la fecha prevista de inicio del trabajo de cada Subcontratista, y del comienzo de dicho trabajo en el Lugar de las Obras; y
- (d) cada subcontrato incluirá disposiciones que den al Contratante el derecho de exigir que se le ceda el subcontrato con arreglo a la SubCláusula 4.5 [Cesión de Beneficio de Subcontrato] (conforme proceda) o en el caso de terminación en virtud de la SubCláusula 15.2 [Terminación por parte del Contratante].

El Contratista se asegurará de que los requisitos que se le imponen en la SubCláusula 1.12 [Confidencialidad] se apliquen igualmente a todos los Subcontratistas.

En la medida de lo posible, el Contratista dará justas y razonables oportunidades a contratistas del País, para ser nombrados Subcontratistas.

#### **4.5 Cesión de Beneficio de Subcontrato**

Si las obligaciones de un Subcontratista siguen vigentes después de la fecha de vencimiento del Plazo para la Notificación de Defectos pertinente, el Contratista deberá ceder al Contratante el beneficio de dichas obligaciones, si el Ingeniero así se lo exige antes de esa fecha. Salvo indicación diferente en la cesión, el Contratista no será responsable ante el Contratante por los trabajos que realice el Subcontratista después de la entrada en vigor de la cesión.

#### **4.6 Cooperación**

El Contratista ofrecerá, conforme se estipule en el Contrato o indique el Ingeniero, suficientes oportunidades de trabajo a :

- (a) el Personal del Contratante,
- (b) otros contratistas contratados por el Contratante, y
- (c) el personal de cualquier entidad pública legalmente constituida,

Quienes podrán estar empleadas en el Lugar de las Obras o en sus inmediaciones para la ejecución de trabajos no incluidos en el Contrato.

Cualquiera de esas instrucciones constituirá una Variación en la medida en que obligue al Contratista a sufrir retrasos y a incurrir en un Costo Imprevisto. Los servicios para ese personal y otros Contratistas pueden incluir el uso de Equipos del Contratista, Obras Temporales o arreglos en materia de acceso que son responsabilidad del Contratista.

Si en virtud del Contrato se exige al Contratante que conceda al Contratista posesión de cualquier cimiento, estructura, instalación o medio de acceso de conformidad con los Documentos del Contratista, el Contratista suministrará dichos documentos al Ingeniero en el plazo y la forma indicados en las Especificaciones.

#### 4.7 Trazado

El Contratista trazará las Obras en función de los puntos originales, líneas y niveles de referencia especificados en el Contrato o notificados al Ingeniero. El Contratista será responsable del correcto posicionamiento de todas las partes de las Obras, y rectificará cualquier error en las posiciones, niveles, dimensiones o alineamiento de las mismas.

El Contratante será responsable de cualquier error en los parámetros de referencia señalados o notificados, pero el Contratista tratará razonablemente de verificar la precisión de dichos datos antes de que se utilicen.

Si el Contratista sufre una demora o incurre en Costos por realizar trabajos requeridos a raíz de un error en los parámetros de referencia, que un contratista con experiencia no hubiera podido detectar razonablemente dicho error y evitar esa demora o ese Costo, el Contratista notificará de ello al Ingeniero y, con arreglo a la SubCláusula 20.1 [Reclamaciones del Contratista], tendrá derecho a lo siguiente:

- (a) una prórroga del plazo por el tiempo de la demora, si se ha retrasado o se retrasará la Terminación de las Obras, en virtud de la SubCláusula 8.4 [Prórroga del Plazo de Terminación], y
- (b) el pago de dicho Costo más utilidades, monto que se incluirá en el Precio del Contrato.

Tras recibir esa notificación, el Ingeniero procederá de conformidad con la SubCláusula 3.5 [Decisiones] con el fin de acordar o decidir i) si y (si procede) en qué medida no se hubiera podido detectar el error de manera razonable, y ii) si los asuntos que se señalan en los incisos (a) y (b) *supra*

se relacionan con dicha medida.

#### **4.8 Procedimientos de Seguridad**

El Contratista deberá:

- (a) cumplir con todas las regulaciones de seguridad aplicables ,
- (b) velar por la seguridad de todas las personas autorizadas a estar en el Lugar de las Obras,
- (c) hacer lo razonable para mantener el Lugar de las Obras y las propias Obras libres de obstrucciones innecesarias a fin de evitar situaciones peligrosas para dichas personas,
- (d) proporcionar cercas, alumbrado, protección y vigilancia para las Obras hasta que éstas se terminen y entreguen con arreglo a la Cláusula 10 [Recepción por parte del Contratante], y
- (e) proporcionar cualesquiera Obras Temporales (incluidos caminos, senderos, guardias y cercas) que puedan ser necesarias a raíz de la ejecución de las Obras, para el uso y la protección del público y los propietarios y ocupantes de los terrenos adyacentes.

#### **4.9 Control de Calidad**

El Contratista establecerá un sistema de control de calidad para demostrar el cumplimiento de los requisitos del Contrato. El sistema se ceñirá a la información que figura en el Contrato. El Ingeniero podrá auditar cualquier aspecto del sistema.

Deberán presentarse al Ingeniero, para su información, detalles de todos los procedimientos y documentos de cumplimiento antes del inicio de cada etapa de diseño y ejecución. Todos los documentos de naturaleza técnica que se emitan para el Ingeniero deberán ostentar comprobante de la aprobación previa del propio Contratista.

El cumplimiento del sistema de control de calidad no eximirá al Contratista de ninguno de sus deberes, obligaciones o responsabilidades en virtud del Contrato.

#### **4.10 Datos del Lugar de las Obras**

Antes de la Fecha Base, el Contratante deberá haber proporcionado al Contratista, para su información, todos los datos pertinentes de los que disponga sobre las condiciones subterráneas e hidrológicas del Lugar de las Obras, incluidos aspectos ambientales. A su vez, el Contratante pondrá a disposición del Contratista todos los datos de esa índole que obtenga después de la Fecha Base. El Contratista será responsable de interpretar todos esos datos.

En la medida en que fuera posible (tomando en cuenta el costo y el tiempo), se considerará que el Contratista ha obtenido toda la

información necesaria acerca de los riesgos, imprevistos y otras circunstancias que puedan tener influencia o incidencia en la Oferta o las Obras. En la misma medida, se considerará que el Contratista ha inspeccionado y examinado el Lugar de las Obras, sus alrededores, los datos mencionados anteriormente y otra información disponible, y que antes de presentar la Oferta estaba satisfecho con respecto a todos los asuntos pertinentes, incluidos ( más no de manera exclusiva):

- (a) la forma y la naturaleza del Lugar de las Obras, incluidas las condiciones subterráneas,
- (b) las condiciones hidrológicas y climáticas,
- (c) la medida y la naturaleza de los trabajos y Bienes necesarios para la ejecución y terminación de las Obras y la reparación de cualesquiera defectos,
- (d) la legislación, los procedimientos y las prácticas laborales del País, y
- (e) los requisitos del Contratista en cuanto a acceso, alojamiento, dependencias, personal, electricidad, transporte, agua y otros servicios.

#### **4.11 Suficiencia del Monto Contractual Aceptado**

Se considerará que el Contratista:

- (a) está satisfecho con el Monto Contractual Aceptado en términos de su idoneidad y suficiencia, y
- (b) basó el Monto Contractual Aceptado en los datos, las interpretaciones, la información necesaria, las inspecciones, los exámenes y el cumplimiento de todos los asuntos pertinentes que se especifican en la SubCláusula 4.10 [Datos del Lugar de las Obras].

Salvo indicación en otro sentido en el Contrato, el Monto Contractual Aceptado cubre todas las obligaciones del Contratista en virtud del Contrato (incluidas las que se establezcan bajo Montos Provisionales, si los hubiere) y todos los aspectos necesarios para ejecutar y terminar adecuadamente las Obras y reparar cualesquiera defectos.

#### **4.12 Condiciones Físicas Imprevisibles**

En esta SubCláusula, “condiciones físicas” se refiere a condiciones físicas naturales y artificiales, así como otras obstrucciones y contaminantes físicos que el Contratista encuentre en el Lugar de las Obras durante la ejecución de las mismas, incluidas condiciones subterráneas e hidrológicas pero no climáticas.

Si el Contratista se enfrenta con condiciones físicas adversas que

considere Imprevisibles, notificará de ello al Ingeniero tan pronto como sea posible.

En esa notificación se describirán las condiciones físicas, de manera que el Ingeniero pueda inspeccionarlas, y se expondrán las razones por las que el Contratista las considera condiciones Imprevisibles. El Contratista seguirá con la ejecución de las Obras adoptando las medidas que sean adecuadas y razonables para las condiciones físicas, y cumplirá las instrucciones que pueda darle el Ingeniero. Si alguna orden constituye una Variación, se aplicará la Cláusula 13 [Variaciones y Ajustes].

Si, habiendo encontrado condiciones físicas que sean Imprevisibles, el Contratista hace la notificación al respecto y sufre demoras o incurre en Costos a raíz de las condiciones mencionadas, el Contratista tendrá derecho a la notificación indicada en la SubCláusula 20.1 [Reclamaciones del Contratista], a:

- (a) una prórroga del plazo por el tiempo de la demora , si se ha retrasado o se retrasará la terminación de las Obras, de conformidad con la SubCláusula 8.4 [Prórroga del Plazo de Terminación], y
- (b) el pago de dichos Costos, que se incluirán en el Precio del Contrato.

Tras recibir la notificación y examinar o investigar las condiciones físicas, el Ingeniero procederá de conformidad con la SubCláusula 3.5 [Decisiones] con el fin de acordar o resolver (i) si y (si procede) en qué medida esas condiciones físicas eran Imprevisibles, y (ii) si los asuntos que se describen en los incisos (a) y (b) *supra* guardan relación con esa medida.

Sin embargo, antes de llegar a un acuerdo definitivo o decisión respecto del Costo adicional con arreglo al inciso (ii), el Ingeniero también podrá analizar si otras condiciones físicas en partes similares de las Obras (si las hubiere) eran más favorables de lo que podría haberse previsto cuando el Contratista presentó la Oferta. Si, y en la medida en que fueren encontradas esas condiciones más favorables, el Ingeniero podrá proceder de conformidad con la SubCláusula 3.5 [Decisiones] con el fin de llegar a un acuerdo o decisión respecto de las reducciones de Costo originadas por dichas condiciones, que podrán incluirse (como deducciones) en el Precio del Contrato y los Certificados de Pago. Sin embargo, el efecto neto de todos los ajustes en virtud del inciso (b) y todas las reducciones mencionadas, por todas las condiciones físicas que se encuentren en partes similares de las Obras, no darán lugar a una

reducción neta del Precio del Contrato.

El Ingeniero deberá tomar en cuenta cualquier evidencia de las condiciones físicas previstas por el Contratista cuando presentó la Oferta, evidencias que el Contratista deberá facilitar; sin embargo, la interpretación de esas evidencias por parte del Contratista no tendrá carácter obligatorio para el Ingeniero.

#### **4.13 Servidumbre de Paso y Dependencias**

Salvo indicación diferente en el Contrato, el Contratante deberá proveer acceso al, y posesión del, Lugar de las Obras, incluyendo las servidumbres de paso especiales y/o temporales que puedan ser necesarias para las Obras. El Contratista también obtendrá, a su riesgo y expensas, cualquier servidumbre de paso o instalaciones adicionales fuera del Lugar de las Obras que pueda necesitar para fines de las Obras.

#### **4.14 No interferencia**

El Contratista no interferirá en forma innecesaria ni inadecuada con:

- (a) la comodidad del público, ni
- (b) el acceso a y uso y ocupación de todos los caminos y senderos, independientemente de que sean públicos o estén en posesión del Contratante o de otros.

El Contratista deberá indemnizar y amparar al Contratante de todos los daños, perjuicios y gastos (incluidos honorarios y gastos de abogados) que se generen a raíz de una interferencia innecesaria o inadecuada de esa índole.

#### **4.15 Ruta de Acceso**

Se considerará que el Contratista está satisfecho con la conveniencia y disponibilidad de las rutas de acceso al Lugar de las Obras el día de la Fecha Base. El Contratista hará lo razonablemente posible por evitar los daños que puedan sufrir cualquier camino o puente como resultado del tráfico del Contratista o su personal. Ello incluye el uso adecuado de vehículos y rutas apropiados.

Salvo indicación diferente en estas Condiciones:

- (a) el Contratista será (al igual que entre las Partes) responsable de cualquier mantenimiento que sea necesario por el uso que haga de las rutas de acceso;
- (b) el Contratista proporcionará todas las señalizaciones o instrucciones necesarias a lo largo de las rutas de acceso, y obtendrá los permisos necesarios de las autoridades pertinentes para usar dichas rutas, señalizaciones e instrucciones;
- (c) el Contratante no será responsable de las reclamaciones que surjan

del uso de cualquier ruta de acceso, ni por otro motivo en relación con la misma;

- (d) el Contratante no garantiza la idoneidad ni la o disponibilidad de ninguna ruta de acceso en particular; y
- (e) los costos que se generen por la falta de idoneidad o disponibilidad de las rutas de acceso para el uso requerido por el Contratista, correrán por cuenta de éste.

#### **4.16 Transporte de Bienes**

Salvo disposición en sentido diferente en las Condiciones Especiales:

- (a) el Contratista notificará al Ingeniero con al menos 21 días de anticipación sobre la fecha de entrega de cualquier Equipo u otra parte importante de otros Bienes en el Lugar de las Obras;
- (b) el Contratista será responsable de empacar, cargar, transportar, recibir, descargar, almacenar y proteger todos los Bienes y demás elementos necesarios para las Obras; y
- (c) el Contratista indemnizará y amparará al Contratante de todos los daños, perjuicios y gastos (incluidos honorarios y gastos de abogados y gastos legales) que se generen del transporte de Bienes, y negociará y pagará todas las reclamaciones que surjan a raíz del transporte de los mismos.

#### **4.17 Equipos del Contratista**

El Contratista será responsable de todos sus Equipos. Una vez que se lleven al Lugar de las Obras, se considerará que los Equipos del Contratista se usarán exclusivamente para la ejecución de las Obras. El Contratista no retirará del Lugar de las Obras ningún elemento importante de sus Equipos sin el consentimiento previo del Ingeniero. Sin embargo, dicho consentimiento no será necesario para vehículos que transporten Bienes o Personal del Contratista fuera del Lugar de las Obras.

#### **4.18 Protección del Medio Ambiente**

El Contratista tomará todas las medidas razonables para proteger el medio ambiente (tanto dentro como fuera del Lugar de las Obras) y para limitar los daños y las alteraciones que se puedan crear a las personas y las propiedades como consecuencia de la contaminación, el ruido y otros resultados de sus operaciones.

El Contratista velará por que las emisiones y las descargas superficiales y efluentes que se produzcan como resultado de sus actividades no excedan los valores señalados en las Especificaciones o dispuestas por las leyes aplicables.

**4.19 Electricidad, Agua y Gas**

Salvo en los casos que se señalan más abajo, el Contratista será responsable de suministrar la electricidad, el agua y los demás servicios que necesite para las actividades de construcción y, en la medida establecida en las Especificaciones, para las pruebas.

El Contratista tendrá derecho a usar para los fines de las Obras los suministros de electricidad, agua, gas y otros servicios que se encuentren disponibles en el Lugar de las Obras y cuyos detalles y precios figuren en las Especificaciones. El Contratista suministrará, a su riesgo y expensas, los aparatos necesarios para hacer uso de esos servicios y medir las cantidades consumidas.

El Ingeniero dará su aprobación, o determinará, las cantidades consumidas y los montos pagaderos (a esos precios) por concepto de dichos servicios, de conformidad con las Subcláusulas 2.5 [Reclamaciones del Contratante] y 3.5 [Decisiones]. El Contratista pagará dichos montos al Contratante.

**4.20 Equipos del Contratante y Materiales de Libre Disposición**

El Contratante pondrá sus Equipos (si los hubiere) a disposición del Contratista para la ejecución de las Obras, de conformidad con los detalles, arreglos y precios señalados en las Especificaciones. Salvo indicación en sentido diferente en las Especificaciones:

- (a) el Contratante será responsable de sus Equipos, salvo que
- (b) el Contratista será responsable de cada elemento de los Equipos del Contratante cuando cualquiera de los miembros del Personal del Contratista los opere, conduzca, dirija o esté en posesión o control de los mismos.

El Ingeniero acordará o determinará las cantidades adecuadas y los montos pagaderos (a los precios establecidos) por el uso de los Equipos del Contratante de conformidad con las Subcláusulas 2.5 [Reclamaciones del Contratante] y 3.5 [Decisiones]. El Contratista pagará dichos montos al Contratante.

El Contratante proporcionará, sin costo alguno, los “materiales de libre disposición” (si los hubiere) de conformidad con la información que se señale en las Especificaciones. El Contratante proporcionará, a su riesgo y expensas, dichos materiales en la fecha y lugar señalados en el Contrato. El Contratista los inspeccionará visualmente y notificará con prontitud al Ingeniero sobre cualquier falta, defecto u omisión al respecto. A no ser que las Partes acuerden otra cosa, el Contratante rectificará de inmediato la falta, defecto u omisión que se le haya notificado.

Tras esa inspección visual, los materiales de libre disposición pasarán a estar bajo el cuidado, custodia y control del Contratista. Las obligaciones del Contratista en materia de inspección, cuidado, custodia y control no eximirán al Contratante de su responsabilidad por cualquier falta, defecto u omisión no advertida en una inspección visual.

#### 4.21 Informes de Avance

Salvo que se exprese otra cosa en las Condiciones Especiales, el Contratista elaborará informes mensuales de avance, que presentará al Ingeniero en 6 copias. El primer informe cubrirá el período desde la Fecha de Inicio hasta el final del primer mes calendario. De ahí en adelante se presentarán informes mensuales, cada uno dentro del plazo de 7 días contados a partir del último día del período en cuestión.

Se presentarán informes hasta que el Contratista haya terminado todo el trabajo que se sepa que está pendiente a la fecha de terminación que se indique en el Certificado de Recepción de Obra.

Los informes incluirán:

- (a) gráficos y descripciones detalladas del avance alcanzado, incluida cada etapa de diseño (si la hubiere), los Documentos del Contratista, las adquisiciones, las fabricaciones, las entregas en el Lugar de las Obras, la construcción, el montaje y las pruebas; y también incluye estas mismas etapas de trabajo correspondientes a cada uno de los Subcontratistas designados (conforme se define en la Cláusula 5 [Subcontratistas Designados]);
- (b) fotografías que reflejen el correspondiente estado de fabricación y el avance alcanzado en el Lugar de las Obras;
- (c) en cuanto a la fabricación de cada elemento importante de los componentes de Equipos y Materiales, el nombre del fabricante, la ubicación de la fábrica, el porcentaje de avance y las fechas reales o previstas para
  - (i) el inicio de la fabricación,
  - (ii) las inspecciones del Contratista,
  - (iii) las pruebas, y
  - (iv) el envío y la llegada al Lugar de las Obras;
- (d) la información que se detalla en la SubCláusula 6.10 [Registros del Personal y Equipos del Contratista];
- (e) las copias de los documentos de control de calidad, resultados de

las pruebas y certificados de Materiales;

- (f) la lista de las notificaciones realizadas en virtud de las Subcláusulas 2.5 [Reclamaciones del Contratante] y 20.1 [Reclamaciones del Contratista];
- (g) estadísticas de seguridad, incluidos detalles sobre incidentes peligrosos y actividades en cuanto a aspectos ambientales y relaciones públicas, y
- (h) comparaciones entre el avance realmente alcanzado y el previsto, con detalles sobre cualquier hecho o circunstancia que pueda afectar la terminación de las Obras de conformidad con el Contrato, y las medidas que se estén tomando (o que se tomarán) para superar las demoras.

**4.22 Seguridad del Lugar de las Obras**

Salvo disposición en sentido diferente en las Condiciones Especiales:

- (a) el Contratista será responsable de mantener fuera del Lugar de las Obras a personas no autorizadas, y
- (b) las personas autorizadas se limitarán al Personal del Contratista y del Contratante, y a cualquier otro empleado que el Contratante o el Ingeniero notifiquen al Contratista, como personal autorizado de los otros contratistas del Contratante en el Lugar de las Obras.

**4.23 Operaciones del Contratista en el Lugar de las Obras**

El Contratista limitará sus actividades al Lugar de las Obras y a cualquier otro sitio adicional que obtenga como zonas adicionales de trabajo con el acuerdo del Ingeniero. El Contratista tomará todas las precauciones necesarias para mantener sus Equipos y su Personal dentro del Lugar de las Obras y dichas zonas adicionales y mantenerlos fuera de los terrenos adyacentes.

Durante la ejecución de las Obras, el Contratista mantendrá el Lugar de las Obras libre de obstrucciones innecesarias y almacenará, o dispondrá de, los Equipos del Contratista o los materiales excedentes. El Contratista despejará el Lugar de las Obras y eliminará los escombros, la basura y las Obras Temporales que ya no se necesiten.

Al emitirse un Certificado de Recepción de Obra, el Contratista despejará y retirará de la parte del Lugar de las Obras y las Obras a que se refiere dicho Certificado todos sus Equipos, materiales excedentes, desperdicios, basura y Obras Temporales. El Contratista dejará esa parte del Lugar de las Obras y las Obras referidas limpias y seguras. Sin embargo, el Contratista podrá retener en dicho Lugar, durante el plazo para la Notificación de Defectos, los Bienes que necesite para cumplir

sus obligaciones en virtud del Contrato.

#### 4.24 Fósiles

Los fósiles, monedas, artículos de valor o antigüedad y estructuras y otros restos o elementos de interés geológico o arqueológico que se encuentren en el Lugar de las Obras quedarán bajo el cuidado y la autoridad del Contratante. El Contratista tomará precauciones razonables para evitar que su Personal u otras personas retiren o dañen cualquiera de esos objetos encontrados.

Al descubrirse cualquiera de esos objetos, el Contratista notificará rápidamente de ello al Ingeniero, quien le impartirá instrucciones al respecto. Si el Contratista sufre alguna demora y/o incurre en algún Costo por cumplir las instrucciones, hará una nueva notificación al Ingeniero y, sujeto a la SubCláusula 20.1 [Reclamaciones del Contratista], tendrá derecho a:

- (a) una prórroga del plazo por el tiempo de la demora, si se ha retrasado o se anticipa que se retrasará la terminación de las Obras, en virtud de la SubCláusula 8.4 [Prórroga del Plazo de Terminación], y
- (b) el pago de dicho Costo, el que se incluirá en el Precio del Contrato.

Tras recibir esa nueva notificación, el Ingeniero procederá de conformidad con la SubCláusula 3.5 [Determinaciones] a fin de llegar a un acuerdo o determinación al respecto.

### 5. Subcontratistas Designados

#### 5.1 Definición de “Subcontratista Designado”

En el Contrato se entiende por “Subcontratista designado” un subcontratista:

- (a) que figure en el Contrato como tal, o
- (b) que el Contratista deba emplear como tal por orden del Ingeniero, con arreglo a la Cláusula 13 [Variaciones y Ajustes] y la SubCláusula 5.2 [Objeciones a las Designaciones].

#### 5.2 Objeciones a las Designaciones

El Contratista no tendrá ninguna obligación de contratar a un Subcontratista designado contra el que presente objeciones razonables mediante notificación al Ingeniero, tan pronto como sea posible, junto con los detalles al respecto. Salvo que el Contratante acuerde por escrito eximir al Contratista de las respectivas consecuencias, las objeciones se considerarán razonables si se derivan (entre otros) de cualquiera de los siguientes aspectos:

- (a) existen razones para creer que el Subcontratista no posee la

competencia, los recursos o la solidez financiera suficientes;

- (b) el Subcontratista designado no acepta indemnizar al Contratista contra y de cualquier negligencia o mal uso de los Bienes por parte del Subcontratista designado, sus representantes y empleados; o
- (c) el subcontratista designado no acepta el contrato de subcontratista, el cual estipula que para el trabajo subcontratado (incluido el diseño, si procede), el Subcontratista designado deberá:
  - (i) comprometerse frente al Contratista a asumir las obligaciones y responsabilidades que le permitan a éste cumplir sus obligaciones y responsabilidades en virtud del Contrato, y
  - (ii) indemnizar al Contratista de todas las obligaciones y responsabilidades que se deriven del Contrato o se vinculen con él, así como de las consecuencias de cualquier incumplimiento del Subcontratista en relación con dichas obligaciones o responsabilidades.
  - (iii) ser pagado sólo cuando el Contratista haya recibido del Contratante los pagos de cantidades adeudadas en virtud del subcontrato referido, de conformidad con lo indicado en la SubCláusula 5.3 [Pagos Para los Subcontratistas Designados].

### **5.3 Pagos a Subcontratistas Designados**

El Contratista pagará al Subcontratista designado los montos de los recibos del Subcontratista designado aprobados por el Contratista y que el Ingeniero certifique como pagaderos de conformidad con el subcontrato. Esos montos y demás cargos se incluirán en el Precio del Contrato de acuerdo con el inciso (b) de la SubCláusula 13.5 [Montos Provisionales], salvo lo dispuesto en la SubCláusula 5.4 [Comprobantes de Pago].

### **5.4 Comprobantes de Pago**

Antes de emitir un Certificado de Pago que incluya un monto pagadero a un Subcontratista designado, el Ingeniero podrá solicitar al Contratista que demuestre razonablemente que el Subcontratista designado ha recibido todos los montos adeudados de conformidad con Certificados de Pago anteriores, menos las deducciones aplicables por retención u otros conceptos. A menos que el Contratista:

- (a) presente dichas pruebas razonables al Ingeniero, o
- (b)
  - (i) demuestre al Ingeniero por escrito que el Contratista tiene razonablemente el derecho de retener dichos montos o

denegar el pago de los mismos, y

- (ii) presente al Ingeniero pruebas razonables que el Subcontratista designado ha sido notificado sobre el derecho del Contratista,

El Contratante podrá (a su sola discreción) pagar, directamente al Subcontratista designado, parcial o totalmente, los montos certificados con anterioridad (menos las deducciones correspondientes) que sean pagaderos al Subcontratista designado y para los cuales el Contratista no haya presentado las pruebas que se señalan en los incisos (a) o (b) *supra*. En ese caso, el Contratista devolverá al Contratante el monto que éste haya pagado directamente al Subcontratista.

## 6. Personal y Mano de Obra

### 6.1 Contratación de Personal y Mano de Obra

Salvo disposición en sentido diferente en las Especificaciones, el Contratista deberá encargarse de contratar a todo el personal y la mano de obra, de origen nacional o de otra procedencia, así como de su remuneración, alimentación, transporte, y cuando corresponda, alojamiento.

Se alentará al Contratista a que, en la medida de lo posible y razonable, contrate dentro del País personal y mano de obra que cuenten con las calificaciones y la experiencia adecuadas.

### 6.2 Nivel Salarial y Condiciones de Trabajo

El Contratista deberá pagar niveles salariales y adoptar condiciones de trabajo que no sean inferiores a los establecidos para la profesión o la industria donde se lleve a cabo el trabajo. De no haber niveles salariales ni condiciones laborales aplicables, el Contratista pagará niveles salariales y se ceñirá a condiciones que no resulten inferiores al nivel general de remuneraciones y condiciones observados localmente por Contratantes cuyo negocio o industria sean similares a los del Contratista.

El Contratista informará a su Personal acerca de su obligación de pagar impuestos sobre la renta en el País respecto de sus sueldos, salarios, subsidios y cualesquiera otros beneficios gravables en virtud de las leyes del País vigentes en ese momento, y el Contratista cumplirá las obligaciones que por ley le correspondan en relación con las respectivas deducciones.

### 6.3 Personas al Servicio del Contratante

El Contratista no contratará, ni tratará de contratar, personal ni mano de obra que forme parte del Personal del Contratante.

### 6.4 Leyes laborales

El Contratista cumplirá todas las Leyes laborales pertinentes aplicables

al Personal del Contratista, incluidas las Leyes en materia de empleo, salud, seguridad, bienestar social, inmigración y emigración, y permitirá que gocen de todos sus derechos legales.

El Contratista exigirá a sus empleados que obedezcan las leyes aplicables, incluidas aquellas relacionadas con la seguridad en el lugar de trabajo.

#### **6.5 Horas de Trabajo**

En el Lugar de las Obras no se trabajará en días localmente reconocidos como de descanso ni fuera de las horas regulares de trabajo que se establezcan en los Datos del Contrato, a menos que:

- (a) en el Contrato se estipule otra cosa,
- (b) el Ingeniero así lo apruebe, o
- (c) el trabajo sea inevitable o necesario para la protección de la vida o la propiedad o para la seguridad de las Obras, en cuyo caso el Contratista informará de ello inmediatamente al Ingeniero.

#### **6.6 Instalaciones para el Personal y la Mano de Obra**

Salvo que se indique otra cosa en las Especificaciones, el Contratista proporcionará y mantendrá todas las instalaciones para alojamiento y bienestar social que sean necesarios para su personal. El Contratista también proporcionará instalaciones para el Personal del Contratante conforme se señala en las Especificaciones.

El Contratista no permitirá que ningún integrante de su Personal resida temporal o permanentemente dentro de las estructuras que conforman las Obras Permanentes.

#### **6.7 Salud y Seguridad**

El Contratista tomará, en todo momento, todas las precauciones razonables para mantener la salud y la seguridad del Personal del Contratista. En colaboración con las autoridades sanitarias locales, el Contratista se asegurará de que el Lugar de las Obras y cualesquiera lugares de alojamiento para el Personal del Contratista y el Personal del Contratante estén siempre provistos de personal médico, instalaciones de primeros auxilios y servicios de enfermería y ambulancia, y de que se tomen medidas adecuadas para satisfacer todos los requisitos en cuanto a bienestar e higiene, así como para prevenir epidemias.

El Contratista nombrará a un oficial de prevención de accidentes en el Lugar de las Obras, que se encargará de velar por la seguridad y la protección contra accidentes. Esa persona estará calificada para asumir dicha responsabilidad y tendrá autoridad para impartir instrucciones y tomar medidas de protección para evitar accidentes. Durante la ejecución de las Obras, el Contratista proporcionará todo lo que dicha persona

necesita para ejercer esa responsabilidad y autoridad.

El Contratista enviará al Ingeniero, a la mayor brevedad posible, información detallada sobre cualquier accidente que ocurra. El Contratista mantendrá un registro y hará informes acerca de la salud, la seguridad y el bienestar de las personas, así como de los daños a la propiedad, según lo solicite razonablemente el Ingeniero.

**Prevención del VIH/SIDA.** El Contratista llevará a cabo un programa de concientización sobre el VIH/SIDA por medio de un proveedor de servicios aprobado, y tomará todas las demás medidas que se especifiquen en el Contrato para reducir el riesgo de transmisión del virus VIH entre el personal del Contratista y la comunidad local, promover diagnósticos oportunos y brindar asistencia a las personas afectadas.

Durante la vigencia del Contrato (incluido el Período para la Notificación de Defectos), el Contratista (i) realizará campañas de comunicación con fines de información, educación y consulta (IEC), al menos cada dos meses, dirigidas a todo el personal y la mano de obra del Lugar de las Obras (incluidos todos los empleados del Contratista, los Subcontratistas y los empleados de los Consultores, así como todos los camioneros y obreros que hagan entregas en el Lugar de las Obras para actividades de construcción) y a las comunidades locales adyacentes, sobre los riesgos, el peligro, el impacto y las medidas adecuadas para evitar las enfermedades transmitidas sexualmente —o infecciones transmitidas sexualmente en general y VIH/SIDA en particular; (ii) suministrará preservativos masculinos o femeninos a todo el personal y la mano de obra del Lugar de las Obras según corresponda; y (iii) ofrecerá servicios de examen, diagnóstico, asesoramiento y envío de casos a un programa nacional exclusivo sobre infecciones transmitidas sexualmente y VIH/SIDA (salvo que se acuerde de otra manera), a todo el personal y la mano de obra del Lugar de las Obras.

El Contratista incluirá en el programa que se presentará para la ejecución de las Obras en virtud de la SubCláusula 8.3 un programa paliativo para el personal y la mano de obra del Lugar de las Obras y sus familiares, sobre infecciones y enfermedades transmitidas sexualmente, incluido el VIH/SIDA. En dicho programa se indicará la fecha, la manera y el costo que tenga previsto el Contratista para cumplir los requisitos que se señalan en esta SubCláusula y las especificaciones conexas. Para cada componente, el programa desglosará los recursos que se proporcionarán o utilizarán y cualquier subcontratación que se proponga. El programa incluirá asimismo una estimación de costos pormenorizada y la documentación correspondiente. El pago que recibirá el Contratista por

elaborar y poner en marcha este programa no superará el Monto Provisional destinado a este fin.

#### **6.8 Supervisión del Contratista**

Durante la ejecución de las Obras y posteriormente por el tiempo que sea necesario para cumplir las obligaciones del Contratista, éste proporcionará toda la supervisión necesaria para planificar, organizar, dirigir, administrar, inspeccionar y poner a prueba el trabajo.

La labor de supervisión estará a cargo de un número suficiente de personas que posean conocimientos adecuados del idioma para comunicaciones (definido en la SubCláusula 1.4 [Ley e Idioma]) y de las operaciones que se llevarán a cabo (incluidos los métodos y técnicas requeridos, los posibles peligros y los métodos de prevención de accidentes), para la ejecución satisfactoria y segura de las Obras.

#### **6.9 Personal del Contratista**

El Personal del Contratista contará con las calificaciones, aptitudes y experiencia adecuadas en sus respectivos campos de actividad u ocupaciones. El Ingeniero podrá exigir al Contratista que despida (o que haga que se despida) a cualquier persona empleada en el Lugar de las Obras o en las Obras, incluido el Representante del Contratista si procede, quien :

- (a) cometa repetidos actos de mal comportamiento o falta de cuidado,
- (b) realice sus labores en forma incompetente o negligente,
- (c) no cumpla alguna(s) de las disposiciones establecidas en el Contrato, o
- (d) persista en un comportamiento que sea perjudicial para la seguridad, la salud o la protección del medio ambiente.

Si procede, el Contratista nombrará (o hará que se nombre) en su reemplazo a otra persona adecuada.

#### **6.10 Registro del Personal y los Equipos del Contratista**

El Contratista presentará al Ingeniero detalles sobre el número de cada una de las clases de miembros de su Personal y de cada tipo de Equipos que tiene en el Lugar de las Obras. Esos detalles se presentarán cada mes calendario, en la forma que apruebe el Ingeniero, hasta que el Contratista termine todos los trabajos que queden pendientes en la fecha de terminación que se señala en el Certificado de Recepción de Obra.

#### **6.11 Alteración del Orden**

El Contratista tomará, en todo momento, todas las precauciones que sean necesarias para evitar cualquier conducta ilegal, o que altere o perturbe el orden por parte del Personal del Contratista o entre los miembros de dicho Personal, y para preservar la paz y la protección de las personas y

los bienes que se encuentren en el Lugar de las Obras y los alrededores.

**6.12 Personal Extranjero**

En la medida en que lo permitan las leyes aplicables, el Contratista podrá traer al País al personal extranjero que sea necesario para la ejecución de las Obras. El Contratista se asegurará que esas personas obtengan los visados de residencia y los permisos de trabajo necesarios. Si el Contratista así lo solicita, el Contratante hará todo lo posible para ayudarlo rápida y oportunamente a obtener los permisos locales, estatales, nacionales o gubernamentales que sean necesarios para traer al País dicho personal.

El Contratista será responsable de que esos miembros del personal regresen a su lugar de contratación o a su domicilio. En el caso de que alguno de esos empleados o alguno de sus familiares fallezca en el País, el Contratista será igualmente responsable de hacer los arreglos necesarios para su regreso o entierro.

**6.13 Suministro de Alimentos**

El Contratista se encargará de que se suministre al Personal del Contratista una cantidad suficiente de alimentos adecuados a precios razonables, conforme se señale en las Especificaciones, para los fines del Contrato o en relación con éste.

**6.14 Abastecimiento de Agua**

Tomando en cuenta las condiciones locales, el Contratista suministrará en el Lugar de las Obras una cantidad adecuada de agua potable y de otra clase para el consumo del Personal del Contratista.

**6.15 Medidas contra Plagas e Insectos**

El Contratista tomará, en todo momento, todas las precauciones necesarias para proteger a su Personal en el Lugar de las Obras contra plagas e insectos, y para disminuir los consiguientes peligros para la salud. El Contratista cumplirá todas las normativas de las autoridades sanitarias locales, incluido el uso de insecticidas adecuados.

**6.16 Bebidas Alcohólicas y Drogas**

Salvo en la medida autorizada por las leyes del País, el Contratista no importará, venderá, regalará, hará objeto de trueque ni dará otro destino a bebidas alcohólicas o drogas, ni tampoco permitirá que su personal las importe, venda, regale, haga objeto de trueque o deseché.

**6.17 Armas y Municiones**

El Contratista no regalará, hará objeto de trueque ni dará otro destino a armas o municiones de ningún tipo, ni tampoco permitirá que su Personal lo haga.

**6.18 Días Festivos y Costumbres Religiosas**

El Contratista respetará los días festivos, los días de descanso y las costumbres religiosas y de otra índole que se reconozcan en el País.

**6.19 Preparativos de**

El Contratista será responsable, en la medida en que lo exija la

- Sepelio** legislación local, de hacer los preparativos de sepelio para cualquiera de sus empleados locales que fallezca mientras trabaja en las Obras.
- 6.20 Prohibición de Trabajo Forzoso u Obligatorio** El Contratista no empleará ninguna forma de “trabajo forzoso u obligatorio”. Por “trabajo forzoso u obligatorio” se entiende todo trabajo o servicio, realizado de manera involuntaria, que se obtenga de una persona bajo amenaza de fuerza o sanción.
- 6.21 Prohibición de Trabajo Infantil Perjudicial** El Contratista no empleará a ningún niño para que realice un trabajo que tenga características de explotación económica, pueda ser peligroso o pueda interferir en la educación del niño, o sea perjudicial para su salud o su desarrollo físico, mental, espiritual, moral o social.
- 6.22 Registro de Historia Laboral de los Trabajadores** El Contratista mantendrá un registro completo y preciso sobre el empleo de trabajadores en el Lugar de las Obras. El registro incluirá los nombres, edades, sexos, horas trabajadas y salarios de todos los trabajadores. El registro se resumirá una vez al mes y se enviará al Ingeniero, poniéndose a disposición de los Auditores para su inspección durante horas regulares de trabajo. El registro se incluirá en los informes detallados que debe presentar el Contratista en virtud de la SubCláusula 6.10 [Registro del Personal y Equipos del Contratista].
- 6.23 Organizaciones de Trabajadores** En países donde la ley nacional reconozca el derecho de los trabajadores a establecer y adherirse sin interferencia a organizaciones de su elección, y el derecho de negociación colectiva, el Contratista cumplirá con la ley nacional. El Contratista no discriminará ni tomará represalias en contra del personal que participe, o trate de participar, en dichas organizaciones. En los casos en que la ley nacional restrinja las organizaciones de trabajadores, el Contratista se asegurará de que su personal tenga medios alternativos para expresar sus quejas y defender sus derechos en relación con las condiciones de trabajo y los términos de empleo, tales como comités o foros laborales para facilitar el diálogo entre los representantes de los trabajadores y el Contratante. En los casos en que la ley nacional no se pronuncie al respecto, el Contratista no discriminará ni tomará represalias en contra del personal que participe, o trate de participar, en organizaciones y foros constituidos para promover buenas condiciones de trabajo y términos favorables de empleo, en consonancia con el Contrato.
- 6.24 No Discriminación e Igualdad de Oportunidades** El Contratante no deberá tomar decisiones basándose en características de personas no relacionadas con requisitos inherentes al trabajo. El Contratante deberá basar la relación laboral en el principio de igualdad de oportunidad y trato justo, y no deberá discriminar en cuanto a contratación, compensación (incluyendo salarios y beneficios), condiciones de trabajo y términos de referencia, acceso a entrenamiento,

ascensos, terminación de empleo o retiro y disciplina. El Contratante deberá cumplir con la ley en los países en los que la discriminación es prohibida. Cuando la ley nacional no incluya provisiones en cuanto a la discriminación, el Contratante deberá cumplir con los requerimientos de ésta SubCláusula. No se considerarán como actos de discriminación las medidas especiales de protección o asistencia tomadas para remediar discriminación pasada o selección de un trabajo en particular basado en requerimientos inherentes del trabajo.

## **7. Equipos, Materiales y Mano de Obra**

### **7.1 Modo de Ejecución**

El Contratista se encargará de la fabricación de los Equipos, la producción y fabricación de los Materiales y toda otra tarea de ejecución de las Obras:

- (a) de la forma (si la hubiere) que se señale en el Contrato,
- (b) de manera profesional y cuidadosa, de conformidad con las mejores prácticas reconocidas, y
- (c) con dependencias debidamente equipadas y materiales no peligrosos, salvo especificación diferente en el Contrato.

### **7.2 Muestras**

El Contratista presentará al Ingeniero, para su aprobación, las siguientes muestras de Materiales, e información pertinente, antes de usar los Materiales en o para las Obras:

- (a) muestras estándar de fábrica de Materiales y las muestras que se especifiquen en el Contrato, todas por cuenta y cargo del Contratista, y
- (b) muestras adicionales encargadas por el Ingeniero como Variación.

Cada muestra se etiquetará según su origen y uso previsto en las Obras.

### **7.3 Inspección**

En toda oportunidad que se considere razonable, el Personal del Contratante:

- (a) tendrá pleno acceso a todas las partes del Lugar de las Obras y a todos los lugares de donde se están siendo extraídos Materiales naturales, y
- (b) durante la producción, fabricación y construcción (en el Lugar de las Obras y en otros lugares), tendrá derecho a examinar, inspeccionar, medir y poner a prueba los materiales y la calidad del trabajo de manufactura, así como a verificar el progreso de la fabricación de los Equipos y de la producción y fabricación de los Materiales.

El Contratista dará al personal del Contratante plena oportunidad de llevar a cabo dichas actividades, incluyendo el acceso, las facilidades, los permisos y el equipo de seguridad. Ninguna de estas actividades eximirá al Contratista de ninguna obligación o responsabilidad.

El Contratista notificará al Ingeniero cuando se haya terminado cualquier trabajo y antes de cubrirlo, guardarlo o empaquetarlo para fines de almacenamiento o transporte. El Ingeniero llevará a cabo el examen, inspección, medición o prueba sin demoras injustificadas, o notificará rápidamente al Contratista que no es necesario hacerlo. Si el Contratista no hiciera la notificación, deberá, a solicitud del Ingeniero, y corriendo con los correspondientes gastos, descubrir los trabajos y posteriormente reponerlos a su estado anterior.

#### 7.4 Pruebas

Esta Sub-Cláusula se aplicará a todas las pruebas que se señalen en el Contrato, diferentes de las Pruebas Posteriores a la Terminación (si las hubiere).

Salvo que se especifique de otra manera en el Contrato, el Contratista proporcionará todos los aparatos, asistencia, documentos e información adicional, electricidad, equipos, combustible, bienes consumibles, instrumentos, mano de obra, materiales y personal con las debidas calificaciones y experiencia que sean necesarios para realizar eficientemente las pruebas especificadas. El Contratista acordará con el Ingeniero la hora y el lugar para realizar las pruebas especificadas de cualesquiera Instalaciones, Materiales y otras partes de las Obras.

El Ingeniero podrá, con arreglo a la Cláusula 13 [Variaciones y Ajustes], variar el sitio o los detalles de pruebas específicas, o instruir al Contratista que lleve a cabo pruebas adicionales. Si esas pruebas modificadas o adicionales reflejan que los Equipos, los Materiales o la mano de obra sometidos a prueba no se ajustan al Contrato, el costo de realización de dicha Variación correrá por cuenta del Contratista, sin perjuicio de las demás disposiciones del Contrato.

El Ingeniero notificará al Contratista con al menos 24 horas de anticipación sobre su intención de presenciar las pruebas. Si el Ingeniero no se presenta en el lugar y a la hora acordada, el Contratista podrá proceder a realizar las pruebas, salvo que el Ingeniero indique otra cosa, y para los efectos se considerará que las pruebas se han realizado en presencia del Ingeniero.

Si el Contratista sufre demoras y/o incurre en algún Costo por el cumplimiento de esas instrucciones o como resultado de una demora ocasionada por el Contratante, el Contratista notificará al Ingeniero y

sujeto a la SubCláusula 20.1 [Reclamaciones del Contratista] tendrá derecho a:

- (a) una prórroga del plazo por el tiempo de la demora, si se ha retrasado o se retrasará la terminación de las Obras, en virtud de la SubCláusula 8.4 [Prórroga del Plazo de Terminación], y
- (b) el pago de dicho costo más utilidades, que se incluirá en el Precio del Contrato.

Tras recibir esa notificación, el Ingeniero procederá de conformidad con la SubCláusula 3.5 [Decisiones] a fin de llegar a un acuerdo o decidir al respecto.

El Contratista enviará sin demora al Ingeniero informes debidamente certificados sobre las pruebas. Cuando se hayan aprobado las pruebas especificadas, el Ingeniero refrendará el certificado de pruebas del Contratista o le emitirá un certificado para tal efecto. Si el Ingeniero no presencia las pruebas, se considerará que éste ha aceptado los valores registrados como precisos.

## 7.5 Rechazo

Si, como resultado de un examen, inspección, medición o prueba, cualquiera de los Equipos, Materiales o elementos de mano de obra se consideran defectuosos o de otra forma no ceñida al Contrato, el Ingeniero podrá rechazarlos mediante notificación al Contratista con la justificación correspondiente. En ese caso, el Contratista subsanará rápidamente el defecto y se asegurará que el elemento rechazado se ajuste al Contrato.

Si el Ingeniero exige que se vuelvan a poner a prueba dichos Equipos, Materiales o elementos de mano de obra, las pruebas se repetirán bajo los mismos términos y condiciones. Si el rechazo y las pruebas adicionales obligan al Contratante a incurrir en costos adicionales, el Contratista, sujeto a la SubCláusula 2.5 [Reclamaciones del Contratante], reembolsará dichos costos al Contratante.

## 7.6 Medidas Correctivas

Sin perjuicio de cualesquiera pruebas o certificaciones previas, el Ingeniero podrá instruir al Contratista que:

- (a) retire del Lugar de las Obras y reemplace cualquier Equipo o Material que no se ajuste al Contrato,
- (b) retire y realice nuevamente cualquier trabajo que no se ajuste al Contrato, y

- (c) lleve a cabo cualquier trabajo que se requiera con urgencia para la seguridad de las Obras, bien sea a causa de un accidente, una situación imprevisible u otra causa.

El Contratista acatará las instrucciones bien sea en un plazo razonable, que corresponderá (si lo hubiere) al que se especifique en la orden, o de manera inmediata si se señala el carácter urgente de conformidad con el inciso (c) anterior.

Si el Contratista no cumple las instrucciones, el Contratante tendrá derecho a contratar y remunerar a otras personas para que hagan el trabajo. Salvo en la medida en que el Contratista hubiera tenido derecho a remuneración por el trabajo, el Contratista, sujeto a la SubCláusula 2.5 [Reclamaciones del Contratante], pagará al Contratante todos los costos que se generen a raíz de esta deficiencia.

#### **7.7 Propiedad de los Equipos y los Materiales**

Salvo que se especifique de otra manera en el Contrato, y en la medida en que sea consistente con las Leyes del País, todos los Equipos y Materiales pasarán a ser propiedad del Contratante, libre de todo gravamen, en el que ocurra primero de los siguientes eventos:

- (a) cuando dichos Equipos y Materiales sean incorporados en las Obras;
- (b) cuando el Contratista sea pagado por el valor de los Equipos y Materiales en virtud de la SubCláusula 8.10 [Pago de Equipos y Materiales en Caso de Suspensión].

#### **7.8 Regalías**

Salvo disposición en contrario en las Especificaciones, el Contratista pagará todas las regalías, rentas y demás pagos devengados por concepto de:

- (a) materiales naturales obtenidos fuera del Lugar de las Obras, y
- (b) la eliminación de materiales provenientes de demoliciones y excavaciones y otro material excedente (ya sea natural o artificial), excepto en la medida en que en el Contrato se contemplen zonas de eliminación de desechos en el Lugar de las Obras.

### **8. Inicio, Demoras y Suspensión**

#### **8.1 Inicio de las Obras**

A menos que se indique otra cosa en las Condiciones especiales, la Fecha de Inicio será la fecha en que se hayan cumplido las condiciones previas que se mencionan a continuación y el Contratista haya recibido la instrucción del Ingeniero en donde da constancia sobre el acuerdo de las Partes en que se han cumplido dichas condiciones y para que se

inicien las Obras:

- (a) firma del Contrato por ambas partes, y si es requerido, la aprobación del Contrato por parte de las autoridades correspondientes del país,
- (b) entrega al Contratista de evidencia razonable sobre los arreglos financieros previstos (de conformidad con la SubCláusula 2.4 [Arreglos Financieros del Contratista]),
- (c) salvo en los casos especificados en los Datos del Contrato, la posesión del Sitio de la Obra debe ser entregada al Contratista junto con los permisos, de acuerdo con el inciso (a) de la SubCláusula 1.13 [Cumplimiento de Legislación], tal como se requiere para el Inicio de las Obras;
- (d) recibo del Adelanto de Pago por parte del Contratista de acuerdo con la Subcláusula 14.2 [Adelanto de Pago], siempre que la garantía bancaria haya sido entregada al Contratista; y
- (e) si la mencionada instrucción del Ingeniero no es recibida por el Contratista dentro de los 180 días contados desde la fecha de recibo de la Carta de Aceptación, el Contratista estará facultado para terminar el Contrato de conformidad con la SubCláusula 16.2 [Terminación por el Contratista].

El Contratista comenzará la ejecución de las Obras tan pronto como sea razonablemente posible después de la Fecha de Inicio, y procederá con las Obras con la diligencia debida y sin demoras.

## 8.2 Plazo de Terminación

El Contratista terminará todas las Obras, y cada Sección (si la hubiere), dentro del Plazo de Terminación de las Obras o la Sección (según sea el caso), incluidas:

- (a) la aprobación de las Pruebas a la Terminación, y
- (b) la terminación de todos los trabajos exigidos en el Contrato para considerar finalizadas las Obras o la Sección, a los efectos de la recepción de obra con arreglo a la SubCláusula 10.1 [Recepción de las Obras y Secciones].

## 8.3 Programa

El Contratista presentará al Ingeniero un programa cronológico detallado dentro de un plazo de 28 días contados a partir de la fecha en que reciba la notificación con arreglo a la SubCláusula 8.1 [Inicio de las Obras]. El Contratista presentará asimismo un programa revisado en los casos en que el programa previo no sea consistente con el progreso real alcanzado o con las obligaciones del Contratista. Cada uno de los programas

incluirá:

- (a) el orden en que el Contratista tiene previsto llevar a cabo las Obras, incluido el calendario previsto de cada etapa de diseño (si procede), Documentos del Contratista, adquisiciones, fabricación del Equipo, entregas en el Lugar de las Obras, construcción, montajes y pruebas,
- (b) cada una de estas etapas de trabajo por cada Subcontratista designado (conforme se define en la Cláusula 5 [Subcontratistas Designados]),
- (c) la secuencia y el calendario de las inspecciones y pruebas que se especifiquen en el Contrato, y
- (d) un informe de apoyo que incluya:
  - (i) una descripción general de los métodos que prevé adoptar el Contratista y de las etapas principales en la ejecución de las Obras, y
  - (ii) detalles que reflejen el cálculo estimativo razonable del Contratista en cuanto al número de cada clase de Personal del Contratista y de cada tipo de Equipos del Contratista que se requerirán en el Lugar de las Obras para cada etapa principal.

Salvo que el Ingeniero notifique al Contratista, dentro de un plazo de 21 días contados a partir de la fecha en que reciba un programa, sobre la medida en que dicho programa no se ajusta al Contrato, el Contratista procederá de conformidad con lo establecido en el programa, sujeto a sus demás obligaciones en virtud del Contrato. El Personal del Contratante tendrá derecho a planificar sus actividades en función del programa.

El Contratista notificará sin demoras al Ingeniero acerca de cualquier posible acontecimiento o circunstancia futura que pueda afectar el trabajo de manera adversa, aumentar el Precio del Contrato o demorar la ejecución de las Obras. El Ingeniero podrá exigir al Contratista que presente un cálculo estimativo del efecto previsto de los posibles acontecimientos o circunstancias futuras, o una propuesta con arreglo a la SubCláusula 13.3 [Procedimiento de Variación].

Si, en cualquier momento, el Ingeniero notifica al Contratista que un programa no cumple (en la medida señalada) con el Contrato o no coincide con el progreso real alcanzado ni con las intenciones manifestadas por el Contratista, éste presentará al Ingeniero un programa revisado de conformidad con esta SubCláusula.

**8.4 Prórroga del Plazo de Terminación** De conformidad con la SubCláusula 20.1 [Reclamaciones del Contratista], el Contratista tendrá derecho a una prórroga del Plazo de Terminación en el caso y en la medida en que la terminación para los efectos de la SubCláusula 10.1 [Recepción de las Obras y Secciones] se haya demorado o vaya a demorarse por cualquiera de las siguientes razones:

- (a) una Variación (salvo que se llegue a un acuerdo para ajustar el Plazo de Terminación con arreglo a la SubCláusula 13.3 [Procedimiento de Variación] ) o cualquier otro cambio sustancial en la cantidad de un componente de trabajo incluido en el Contrato,
- (b) una causa de demora que dé derecho a una prórroga del plazo en virtud de una SubCláusula de estas Condiciones,
- (c) condiciones climáticas excepcionalmente adversas,
- (d) escasez imprevista de personal o Bienes a raíz de epidemias o medidas gubernamentales, o
- (e) cualquier demora, impedimento o prevención que obedezca o se atribuya al Contratante, el Personal del Contratante u otros contratistas del Contratante.

Si el Contratista considera que tiene derecho a una prórroga del Plazo de Terminación, notificará de ello al Ingeniero de conformidad con la SubCláusula 20.1 [Reclamaciones del Contratista]. Al decidir cada prórroga en virtud de la SubCláusula 20.1, el Ingeniero revisará las decisiones previas y podrá aumentar, más no reducir, el tiempo total de prórroga.

**8.5 Demoras Ocasionadas por las Autoridades**

En los casos en que se apliquen las condiciones que se enumeran a continuación, a saber:

- (a) el Contratista se ha ceñido diligentemente a los procedimientos pertinentes establecidos por las autoridades públicas legalmente constituidas en el País,
- (b) dichas autoridades demoran o interrumpen el trabajo del Contratista, y
- (c) la demora o interrupción era Imprevisible,

Dicha demora o interrupción se considerará causa de demora de conformidad con el inciso (b) de la SubCláusula 8.4 [Prórroga del Plazo de Terminación].

## 8.6 Avance

Si en cualquier momento:

- (a) el avance real es muy lento para concluir dentro del Plazo de Terminación, y/o
- (b) el avance se ha rezagado (o se rezagará) con respecto al programa actual objeto de la SubCláusula 8.3 [Programa],

Por cualquier razón que no sean las que se enumeran en la SubCláusula 8.4 [Prórroga del Plazo de Terminación], entonces el Ingeniero podrá exigir al Contratista que presente, con arreglo a la SubCláusula 8.3 [Programa], un programa modificado y un informe complementario en el que se describan los métodos modificados que el Contratista tiene previsto adoptar para acelerar el progreso y terminar las Obras dentro del Plazo de Terminación.

Salvo que el Ingeniero notifique otra cosa, el Contratista adoptará esos métodos modificados, que podrán requerir aumentos en las horas de trabajo y en el número de miembros del Personal del Contratista y de Bienes, bajo el riesgo y expensas del Contratista. Si esos métodos modificados obligan al Contratante a incurrir en costos adicionales, el Contratista, sujeto a la notificación establecida en la SubCláusula 2.5 [Reclamaciones del Contratante], pagará dichos costos al Contratante, además de una indemnización por demora (si corresponde) en virtud de la SubCláusula 8.7 *infra*.

Los costos adicionales de los métodos revisados incluyendo medidas para acelerar el progreso, exigidas por el Ingeniero para reducir los atrasos resultantes de las razones enumeradas en la SubCláusula 8.4 [Prórroga del Plazo de Terminación] deberán ser pagadas por el Contratante sin generar, sin embargo, ningún beneficio de pago adicional al Contratista.

## 8.7 Indemnización por Demora

Si el Contratista no cumple con lo dispuesto en la SubCláusula 8.2 [Plazo de Terminación], el Contratista deberá indemnizar al Contratante por dicho incumplimiento, con arreglo a la SubCláusula 2.5 [Reclamaciones del Contratante]. La indemnización por demora corresponderá al monto que se señale en los Datos Contractuales, que se pagará por cada día que transcurra entre la fecha de vencimiento del Plazo de Terminación pertinente y la fecha que se señale en el Certificado de Recepción de Obra. Sin embargo, el importe total adeudado con arreglo a esta SubCláusula no superará el monto máximo estipulado en los Datos Contractuales para indemnización por demora (si lo hubiere).

Esta indemnización por demora será la única indemnización que deberá

pagar el Contratista por dicho incumplimiento, salvo en el caso de terminación del Contrato en virtud de la SubCláusula 15.2 [Terminación por parte del Contratante], antes de la terminación de las Obras. Las indemnizaciones mencionadas no eximirán al Contratista de su obligación de terminar las Obras ni de otros deberes, obligaciones o responsabilidades que tenga en virtud del Contrato.

#### **8.8 Suspensión de las Obras**

El Ingeniero podrá en cualquier momento exigir al Contratista que suspenda total o parcialmente las Obras. Durante dicha suspensión, el Contratista protegerá, guardará y resguardará la Obra o la correspondiente parte de la misma contra deterioros, pérdidas o daños.

El Ingeniero también podrá notificar la causa de la suspensión. Siempre y cuando se notifique la causa y ésta sea responsabilidad del Contratista, no se aplicarán las siguientes Subcláusulas 8.9, 8.10 y 8.11.

#### **8.9 Consecuencias de la Suspensión**

Si el Contratista sufre una demora o incurre en algún Costo por cumplir las instrucciones del Ingeniero en virtud de la SubCláusula 8.8 [Suspensión de las Obras] o por reanudar los trabajos, notificará de ello al Ingeniero y, sujeto a la SubCláusula 20.1 [Reclamaciones del Contratista], tendrá derecho a:

- (a) una prórroga del plazo por el tiempo de la demora, si se ha retrasado o se retrasará la Terminación de las Obras, en virtud de la SubCláusula 8.4 [Prórroga del Plazo de Terminación], y
- (b) el pago de cualquier Costo de esa índole, que se incluirá en el Precio del Contrato.

Tras recibir esa notificación, el Ingeniero procederá de conformidad con la SubCláusula 3.5 [Decisiones] a fin de llegar a un acuerdo o una decisión al respecto.

El Contratista no tendrá derecho a una prórroga del plazo, ni al pago del Costo, en que incurra para corregir las consecuencias derivadas de diseños, mano de obra o materiales defectuosos atribuibles al Contratista o al incumplimiento del Contratista en cuanto a proteger, guardar o resguardar las Obras de conformidad con la SubCláusula 8.8 [Suspensión de las Obras].

#### **8.10 Pago de los Equipos y Materiales en Caso de Suspensión**

El Contratista tendrá derecho a recibir un pago por el valor (a la fecha de la suspensión) de los Equipos y los Materiales que no se hayan entregado en el Lugar de las Obras, si:

- (a) se ha suspendido el trabajo en los Equipos o la entrega de los

Equipos y los Materiales por más de 28 días, y

- (b) el Contratista ha marcado los Equipos y los Materiales como propiedad del Contratante de conformidad con las instrucciones del Ingeniero.

### **8.11 Suspensión Prolongada**

Si la suspensión prevista en la SubCláusula 8.8 [Suspensión de las Obras] continúa por más de 84 días, el Contratista podrá pedir permiso al Ingeniero para proceder con los trabajos. Si el Ingeniero no concede dicho permiso dentro de un plazo de 28 días a partir de la solicitud, el Contratista, mediante notificación al Ingeniero, podrá considerar la suspensión como una omisión de la parte afectada de las Obras en virtud de la Cláusula 13 [Variaciones y Ajustes]. Si la suspensión afecta la totalidad de las Obras, el Contratista podrá hacer una notificación de terminación con arreglo a la SubCláusula 16.2 [Terminación por parte del Contratista].

### **8.12 Reanudación de las Obras**

Después de que se conceda el permiso o instrucción para proceder con los trabajos, el Contratista y el Ingeniero examinarán conjuntamente las Obras, los Equipos y los Materiales afectados por la suspensión. El Contratista subsanará cualquier deterioro, defecto o pérdida ocasionado en las Obras, los Equipos o los Materiales durante la suspensión luego de recibir del Ingeniero la respectiva orden según la Cláusula 13 [Variaciones y Ajustes].

## **9. Pruebas a la Terminación**

### **9.1 Obligaciones del Contratista**

El Contratista llevará a cabo las Pruebas a la Terminación de acuerdo con lo dispuesto en esta Cláusula y en la SubCláusula 7.4 [Pruebas], tras suministrar los documentos de conformidad con el inciso (d) de la SubCláusula 4.1 [Obligaciones Generales del Contratista].

El Contratista notificará al Ingeniero con al menos 21 días de anticipación sobre la fecha a partir de la cual el Contratista podrá realizar cada una de las Pruebas a la Terminación. Salvo que se convenga en otra cosa, las Pruebas a la Terminación se llevarán a cabo dentro de los 14 días posteriores a dicha fecha, o en el o los días que indique el Ingeniero.

Al considerar los resultados de las Pruebas a la Terminación, el Ingeniero hará lugar a un margen para tener en cuenta el efecto que pueda tener en el desempeño y otras características de las Obras cualquier uso de las mismas por parte del Contratante. Tan pronto como las Obras o una Sección de las mismas hayan aprobado cualesquiera Pruebas a la Terminación, el Contratista presentará al Ingeniero un informe certificado de los resultados de dichas pruebas.

### **9.2 Demora en las Pruebas**

Si el Contratante demora indebidamente las Pruebas a la Terminación, se aplicarán la SubCláusula 7.4 [Pruebas] (inciso quinto) y/o la SubCláusula 10.3 [Interferencia con las Pruebas a la Terminación].

Si el Contratista demora indebidamente las Pruebas a la Terminación, el Ingeniero podrá exigirle, mediante notificación, que lleve a cabo las pruebas dentro de 21 días después de recibida dicha notificación. El Contratista realizará las pruebas en el día o los días que determine dentro de ese plazo y notificará de ello al Ingeniero.

Si el Contratista no lleva a cabo las Pruebas a la Terminación dentro del plazo de 21 días, el Personal del Contratante podrá proceder con las pruebas, a riesgo y expensas del Contratista. En ese caso se considerará que las Pruebas a la Terminación se han realizado en presencia del Contratista, y los respectivos resultados se aceptarán como precisos.

### **9.3 Repetición de las Pruebas**

Si las Obras, o una Sección, no pasan las Pruebas a la Terminación, se aplicará la SubCláusula 7.5 [Rechazo], y el Ingeniero o el Contratista podrán exigir que se repitan las pruebas fallidas y las Pruebas a la Terminación sobre cualquier trabajo conexo bajo los mismos términos y condiciones.

### **9.4 Fracaso de las Pruebas a la Terminación**

Si las Obras, o una Sección, no aprueban las Pruebas a la Terminación que se hayan repetido en virtud de la SubCláusula 9.3 [Repetición de las

Pruebas], el Ingeniero tendrá derecho a:

- (a) ordenar nuevas Pruebas a la Terminación con arreglo a la SubCláusula 9.3;
- (b) si el fracaso no permite al Contratante obtener sustancialmente el beneficio total de las Obras o de la correspondiente Sección, rechazar las Obras o la Sección (conforme proceda), en cuyo caso el Contratante tendrá los mismos recursos que se contemplan en el inciso (c) de la SubCláusula 11.4 [Incumplimiento en Cuanto a la Reparación de los Defectos]; o
- (c) emitir un Certificado de Recepción de Obra, si el Contratante así lo solicita.

En caso del inciso (c) anterior, el Contratista procederá de conformidad con todas las demás obligaciones contraídas en virtud del Contrato, y el Precio del Contrato se reducirá en la proporción que sea adecuada para cubrir el valor reducido para el Contratante como consecuencia de esta falla. A menos que en el Contrato se señale la reducción pertinente por la falla (o se defina su método de cálculo), el Contratante podrá exigir que la reducción sea: (i) convenida entre ambas Partes (solamente para subsanar en forma integral dicha falla) y que se pague antes de que se emita el correspondiente Certificado de Recepción de Obra, o (ii) decidida y pagada con arreglo a las Subcláusulas 2.5 [Reclamaciones del Contratante] y 3.5 [Decisiones].

## 10. Recepción de las Obras por parte del Contratante

### 10.1 Recepción de las Obras y Secciones

Salvo en los casos que se contemplan en la SubCláusula 9.4 [Fracaso de las Pruebas a la Terminación], el Contratante recibirá las Obras (i) cuando se hayan terminado de conformidad con el Contrato, incluidos los asuntos que se señalan en la SubCláusula 8.2 [Plazo de Terminación], a excepción de los casos permitidos que figuran en el inciso (a) *infra*; y (ii) cuando se haya emitido un Certificado de Recepción de Obra, o se lo considere emitido de conformidad con esta SubCláusula.

El Contratista podrá solicitar un Certificado de Recepción de Obra mediante notificación al Ingeniero como mínimo 14 días antes de que a juicio del Contratista las Obras sean terminadas y listas para la recepción. Si las Obras están divididas en Secciones, el Contratista podrá igualmente solicitar un Certificado de Recepción de Obra por cada Sección.

Dentro un plazo de 28 días contados a partir de la fecha en que reciba la

solicitud del Contratista, el Ingeniero deberá:

- (a) emitir al Contratista el Certificado de Recepción de Obra, en el que se indicará la fecha de terminación de las Obras o la Sección de conformidad con el Contrato, a excepción de cualesquiera defectos y trabajos menores pendientes que no afecten sustancialmente el uso de las Obras o la Sección para el fin previsto (bien sea hasta que, o durante, se terminen dichos trabajos y se reparen dichos defectos ); o
- (b) rechazar la solicitud, aduciendo las razones y señalando los trabajos que debe hacer el Contratista para que se pueda emitir el Certificado de Recepción de Obra. El Contratista procederá a terminar estos trabajos antes de emitir otra notificación con arreglo a esta SubCláusula.

Si el Ingeniero no emite el Certificado de Recepción de Obra o no rechaza la solicitud del Contratista dentro del plazo de 28 días, y si las Obras o la Sección (conforme proceda) se ajustan sustancialmente al Contrato, el Certificado de Recepción de Obra se considerará emitido el último día de ese plazo.

## 10.2 Recepción de partes de las Obras

El Ingeniero podrá, a la sola discreción del Contratante, emitir un Certificado de Recepción de Obra para cualquier parte de las Obras Permanentes.

El Contratante no podrá usar ninguna parte de las Obras (excepto como medida temporal definida en el Contrato o acordada por ambas Partes) salvo y hasta que el Ingeniero haya emitido un Certificado de Recepción de Obra para esa parte. Sin embargo, si el Contratante usa alguna parte de las Obras antes de que se emita el Certificado de Recepción de Obra:

- (a) la parte que se use se considerará recibida a partir de la fecha de su uso,
- (b) el Contratista dejará de ser responsable del cuidado de dicha parte a partir de esa fecha, en la que dicha responsabilidad se traspasará al Contratante, y
- (c) el Ingeniero emitirá un Certificado de Recepción de Obra correspondiente a esa parte, si así lo solicita el Contratista

Después de que el Ingeniero emita un Certificado de Recepción de Obra para una parte de las Obras, se dará al Contratista la más pronta oportunidad para tomar las medidas necesarias a fin de llevar a cabo las Pruebas a la Terminación que queden pendientes. El Contratista realizará dichas pruebas tan pronto como sea posible antes de la fecha de

vencimiento del Plazo para la Notificación de Defectos correspondiente.

Si el Contratista incurre en algún Costo como resultado de la recepción y/o el uso de una parte de las Obras por parte del Contratante, aparte de los usos que se especifiquen en el Contrato o que acuerde el Contratista, éste (i) notificará al Ingeniero; y (ii) con sujeción a la SubCláusula 20.1 [Reclamaciones del Contratista] tendrá derecho al pago de dicho Costo más utilidades, monto que se incluirá en el Precio del Contrato. Tras recibir esta notificación, el Ingeniero procederá de conformidad con la SubCláusula 3.5 [Decisiones] a fin de acordar o establecer el costo y las utilidades.

Si se emite un Certificado de Recepción de Obra para una parte de las Obras (que no sea una Sección), se deberá reducir la indemnización por demora correspondiente a la terminación del resto de las Obras. Asimismo se deberá reducir la indemnización por demora correspondiente al resto de la Sección (si procede) en la que se incluya esta parte. Para cualquier período de demora que transcurra después de la fecha señalada en el Certificado de Recepción de Obra, la reducción proporcional de estas indemnizaciones por demora se calculará como la proporción entre el valor certificado de la parte y el valor total de las Obras o la Sección (conforme proceda). El Ingeniero procederá de conformidad con la SubCláusula 3.5 [Decisiones] a fin de acordar o establecer esas proporciones. Las disposiciones contenidas en este inciso se aplicarán únicamente a la tarifa diaria de indemnizaciones por demora con arreglo a la SubCláusula 8.7 [Indemnización por Demora] y no afectarán el monto máximo de dichas indemnizaciones.

### **10.3 Interferencia con las Pruebas a la Terminación**

Si el Contratista se ve impedido de realizar, por más de 14 días, las Pruebas a la Terminación por causa del Contratante, se considerará que el Contratante ha recibido las Obras o la Sección (según proceda) en la fecha en que de otra forma se habrían concluido las Pruebas a la Terminación.

En ese caso, el Ingeniero emitirá el Certificado de Recepción de Obra correspondiente, y el Contratista realizará las Pruebas a la Terminación tan pronto como sea posible, antes de la fecha de vencimiento del Plazo para la Notificación de Defectos. El Ingeniero exigirá la realización de las Pruebas a la Terminación, notificando para ello con una antelación de 14 días y de conformidad con las disposiciones pertinentes del Contrato.

Si el Contratista sufre una demora y/o incurre en algún Costo como resultado de la demora en la realización de las Pruebas a la Terminación, notificará de ello al Ingeniero y, sujeto a la SubCláusula 20.1

[Reclamaciones del Contratista], tendrá derecho a lo siguiente:

- (a) una prórroga del plazo por el tiempo de la demora , si se ha retrasado o se retrasará la terminación de las Obras, de conformidad con la SubCláusula 8.4 [Prórroga del Plazo de Terminación], y
- (b) un pago por dicho Costo más utilidades, monto que se incluirá en el Precio del Contrato.

Tras recibir la notificación, el Ingeniero procederá de conformidad con la SubCláusula 3.5 [Decisiones] a fin de llegar a un acuerdo o una decisión al respecto.

#### **10.4 Superficies que Requieren Reacondicionamiento**

Salvo indicación en contrario en el Certificado de Recepción de Obra, un certificado correspondiente a una Sección o parte de las Obras no será considerado que certifica la terminación de algún suelo u otras superficies que requieran reacondicionamiento.

### **11. Responsabilidad por Defectos**

#### **11.1 Terminación de Trabajos Pendientes y Reparación de Defectos**

A fin de que las Obras y los Documentos del Contratista, así como cada una de las Secciones, puedan estar en las condiciones exigidas en el Contrato (a excepción del uso y desgaste justo), a la fecha de vencimiento del Plazo para la Notificación de Defectos pertinente o tan pronto como sea posible después de esa fecha, el Contratista deberá:

- (a) terminar los trabajos que queden pendientes en la fecha señalada en el Certificado de Recepción de Obra, dentro del plazo razonable que indique el Ingeniero, y
- (b) realizar todos los trabajos exigidos para reparar los defectos o daños, conforme notifique el Contratante (o en su nombre) el, o antes del, día de vencimiento del plazo para la Notificación de Defectos correspondiente a las Obras o a la Sección (según proceda).

Si se detecta algún defecto u ocurre algún daño, el Contratante (o alguien en su nombre) notificará debidamente al Contratista.

#### **11.2 Costo de Reparación de los**

Los trabajos que se mencionan en el inciso (b) de la SubCláusula 11.1 [Terminación de Trabajos Pendientes y Reparación de

## Defectos

Defectos] se llevarán a cabo a riesgo y expensas del Contratista, si, y en la medida en que, dichos trabajos se atribuyan a:

- (a) cualquier diseño que sea responsabilidad del Contratista,
- (b) Equipos , Materiales o mano de obra que no se ciñan al Contrato, o
- (c) incumplimiento de cualquier otra obligación por parte del Contratista.

Si, y en la medida en que, dichos trabajos se atribuyan a cualquier otra causa, el Contratante (o alguien en su nombre) notificará sin demora al Contratista y se aplicará la SubCláusula 13.3 [Procedimiento de Variación].

### 11.3 Prórroga del Plazo para la Notificación de Defectos

Con sujeción a la SubCláusula 2.5 [Reclamaciones del Contratante], el Contratante tendrá derecho a una prórroga del Plazo para la Notificación de Defectos correspondiente a las Obras o a una Sección si, y en la medida en que, las Obras, la Sección o un elemento importante de los Equipos (según corresponda y después de la recepción) no puedan utilizarse para los fines que fueron concebidos debido a algún daño o defecto atribuible al Contratista. Sin embargo, el Plazo para la Notificación de Defectos no podrá prorrogarse por más de dos años.

Si se suspendiera la entrega o el montaje de los Equipos y Materiales de conformidad con las Subcláusulas 8.8 [Suspensión de los Trabajos] o 16.1 [Derecho del Contratista de Suspende los Trabajos], las obligaciones del Contratista en virtud de esta Cláusula no se aplicarán a ninguno de los daños o defectos que ocurran más de dos años después del momento en el que, de lo contrario, habría vencido el respectivo Plazo para la Notificación de Defectos de las Instalaciones y Materiales.

### 11.4 Incumplimiento en Cuanto a la Reparación de Defectos

Si el Contratista no subsana cualesquiera daños o defectos en un plazo razonable, el Contratante (o alguien en su nombre) podrá fijar una fecha límite para ello. Dicha fecha deberá ser notificada al Contratista con una antelación razonable.

Si el Contratista no repara el daño o defecto para la fecha que se señala en la notificación, y los trabajos de reparación debieron realizarse por cuenta del Contratista de conformidad con la SubCláusula 11.2 [Costo de Reparación de los Defectos], el Contratante podrá (a su opción):

- (a) realizar los trabajos por sí mismo o encargárselos a un tercero, de manera razonable y cargando los gastos al Contratista, pero este último no tendrá responsabilidad alguna en cuanto a dichos trabajos, y, sujeto a la SubCláusula 2.5 [Reclamaciones del Contratante], el Contratista pagará al Contratante los costos en que haya incurrido razonablemente para reparar el defecto o daño;
- (b) exigir al Ingeniero acordar o establecer una reducción razonable del Precio del Contrato de conformidad con la SubCláusula 3.5 [Decisiones]; o
- (c) si el daño o defecto priva sustancialmente al Contratante de la totalidad del beneficio de las Obras o de una parte importante de ellas, terminar el Contrato en su totalidad o la Sección correspondiente a la parte importante que no pueda usarse para el fin previsto. Sin perjuicio de cualesquiera otros derechos, en virtud del Contrato o de otra forma, el Contratante tendrá derecho a recuperar todos los montos pagados por las Obras o dicha parte (según corresponda), más los costos financieros y el costo de desmontarlas, despejar el Lugar de las Obras y devolver los Equipos y Materiales al Contratista.

### **11.5 Retiro de Trabajos Defectuosos**

Si el defecto o daño no pueden repararse rápidamente en el Lugar de las Obras y el Contratante así lo aprueba, el Contratista podrá retirar del Lugar de las Obras los elementos defectuosos o dañados de los Equipos con el fin de repararlos. El consentimiento del Contratante puede obligar al Contratista a aumentar el monto de la Garantía de Cumplimiento en una suma igual al costo total de reposición de esos elementos o a proporcionar otra garantía adecuada.

### **11.6 Pruebas Adicionales**

Si los trabajos de reparación de cualquier daño o defecto afectan el funcionamiento de las Obras, el Ingeniero podrá exigir que se repita cualquiera de las pruebas contempladas en el Contrato. Para ello, deberá hacerse una notificación en un plazo de 28 días contados a partir de la fecha de reparación del daño o defecto.

Estas pruebas se llevarán a cabo bajo las mismas condiciones que las anteriores, excepto que dichas pruebas se llevarán a cabo a riesgo y expensas de la Parte responsable, con arreglo a la SubCláusula 11.2 [Costo de Reparación de los Defectos], para el costo del trabajo de reparación.

### **11.7 Derecho de Acceso**

Hasta tanto se emita el Certificado de Cumplimiento, el Contratista tendrá derecho de acceso a las Obras, según sea razonablemente necesario para cumplir con lo dispuesto en esta Cláusula, salvo en la

medida en que sea inconsistente con restricciones razonables de seguridad del Contratante.

**11.8 Búsqueda por parte del Contratista**

El Contratista buscará, a solicitud del Ingeniero, la causa de cualquier defecto, bajo la dirección de éste. A no ser que los costos de reparación corran por cuenta del Contratista con arreglo a la SubCláusula 11.2 [Costo de Reparación de los Defectos], el Costo de la búsqueda más utilidades serán acordados o determinados por el Ingeniero de conformidad con la SubCláusula 3.5 [Decisiones] y se incluirán en el Precio del Contrato.

**11.9 Certificado de Cumplimiento**

Se considerará que el Contratista ha cumplido todas sus obligaciones cuando el Ingeniero emita el Certificado de Cumplimiento, en el que se indicará la fecha en que el Contratista cumplió sus obligaciones en virtud del Contrato.

El Ingeniero emitirá el Certificado de Cumplimiento dentro de 28 días después de la última fecha de vencimiento de los Plazos para la Notificación de Defectos, o tan pronto cuando, después de dicha fecha, el Contratista haya suministrado todos los Documentos del Contratista y haya terminado y puesto a prueba todas las Obras, incluida la reparación de cualesquiera defectos. Se emitirá una copia del Certificado de Cumplimiento al Contratante.

Se considerará que únicamente el Certificado de Cumplimiento constituye la aceptación de las Obras.

**11.10 Obligaciones no Cumplidas**

Después de emitido el Certificado de Cumplimiento, cada una de las Partes seguirá responsable del cumplimiento de cualquier obligación que quede pendiente en ese momento. A los efectos de la determinación de la naturaleza y la medida de las obligaciones incumplidas, se considerará que el Contrato sigue vigente.

**11.11 Despeje del Lugar de las Obras**

Tras recibir el Certificado de Cumplimiento, el Contratista removerá del Lugar de las Obras cualquier Equipo del Contratista remanente, así como los materiales excedentes, escombros, desechos y Obras Temporales.

Si todos estos elementos siguen en el Lugar de las Obras 28 días después de que el Contratista haya recibido el Certificado de Cumplimiento, el Contratante podrá venderlos o deshacerse de los mismos. El Contratante tendrá derecho a recibir un pago por concepto de los costos incurridos en relación con, o atribuibles a, dicha venta o eliminación y con el reacondicionamiento del Lugar de las Obras.

Se pagará al Contratista cualquier saldo remanente del monto de la venta. Si dicho monto es inferior a los costos del Contratante, el Contratista reembolsará al Contratante la diferencia.

## **12. Medición y Evaluación**

### **12.1 Trabajos que se Medirán**

Las Obras se medirán y evaluarán para su pago, de conformidad con lo dispuesto en esta Cláusula. El Contratista deberá mostrar en cada certificado según las Subcláusulas 14.3 [Solicitud de Certificados de Pago Provisionales], 14.10 [Declaración de Terminación], y 14.11 [Solicitud de Certificado de Pago Final] las cantidades y otros detalles relacionando los montos que considere que le corresponden según el Contrato.

Cuando el Ingeniero requiera que sea medida cualquier parte de las Obras, se notificará de ello con antelación razonable al Representante del Contratista, quien deberá:

- (a) rápidamente atender al Ingeniero o enviar a otro representante calificado para que asista al Ingeniero a hacer la medición, y
- (b) suministrar cualquier detalle que solicite el Ingeniero.

Si el Contratista no asiste al Ingeniero o no envía a un representante, la medición que haga el Ingeniero (o que se haga en su nombre) se aceptará y dará por exacta.

Salvo estipulación diferente en el Contrato, cuando se deban medir cualquiera de las Obras Permanentes a partir de registros, éstos serán preparados por el Ingeniero. Cuando y como le sea solicitado, el Contratista acudirá a revisar y acordar los registros con el Ingeniero, para posteriormente firmarlos una vez acordados. Si el Contratista no se presenta, los registros serán aceptados como exactos.

Si el Contratista examina los registros y no está de acuerdo con ellos, o no los firma según lo acordado, notificará al Ingeniero sobre los aspectos que considere inexactos. Tras recibir esa notificación, el Ingeniero revisará los registros y los confirmará o modificará, y certificará el pago de las partes que no se encuentran en discusión. Si el Contratista no notifica al respecto al Ingeniero dentro de un plazo de 14 días contados a partir de la solicitud de examinar los registros, éstos serán aceptados, como exactos.

### **12.2 Método de Medición**

Salvo indicación en sentido diferente en el Contrato y sin perjuicio de las prácticas locales:

- (a) las mediciones se harán en función de la cantidad real neta de

cada elemento de las Obras Permanentes, y

(b) el método de medición se ceñirá a la Lista de Cantidades u otros Formularios pertinentes.

### 12.3 Evaluación

Salvo disposición en otro sentido en el Contrato, el Ingeniero procederá de conformidad con la SubCláusula 3.5 [Decisiones] a fin de acordar o determinar el Precio del Contrato mediante la evaluación de cada componente de trabajo, aplicando para ello la medición acordada o determinada de acuerdo con las Subcláusulas 12.1 y 12.2 *supra* y la tarifa pertinente o el precio para el componente.

Para cada componente de trabajo, la tarifa apropiada o el precio serán las que se especifiquen en el Contrato para el componente en cuestión o, en su defecto, las que se especifiquen para trabajos similares.

Cualquier componente de trabajo que se incluya en la Lista de Cantidades sin precio ni tarifa especificada se considerará incluido en las demás tarifas o precios de la Lista de Cantidades y no será pagado por separado.

Sin embargo, será apropiado especificar una nueva tarifa o precio para un componente de trabajo si:

- (a)
  - (i) la cantidad medida del componente cambia en más del 25% respecto de la cantidad de este componente que figura en la Lista de Cantidades u otro Formulario,
  - (ii) este cambio en cantidad multiplicado por la tarifa especificada para ese componente excede 0,25% del Monto Contractual Aceptado,
  - (iii) este cambio en cantidad modifica directamente el Costo por cantidad unitaria de este componente en más del 1%, y
  - (iv) este componente no se especifica en el Contrato como un “componente de tarifa fija”; ó
- (b)
  - (i) el trabajo fue ordenado con arreglo a la Cláusula 13

[Variaciones y Ajustes],

- (ii) en el Contrato no se especifica tarifa ni precio para ese componente, y
- (iii) ningún precio o tarifa especificados es adecuado porque el componente de trabajo no es de características similares, o no se ejecuta bajo condiciones similares a las de otros componentes señalados en el Contrato.

Todas las tarifas o precios nuevos se derivarán de cualquier tarifa o precio pertinente del Contrato, haciendo los ajustes razonables para tomar en cuenta los aspectos que figuran en los incisos (a) o (b), según proceda. De no haber tarifas ni precios relevantes para derivar unos nuevos, éstos se derivarán en función del Costo razonable de ejecutar los trabajos, más utilidades, tomando en cuenta cualquier otro aspecto pertinente.

Hasta tanto se acuerde o se determine la tarifa o el precio adecuado, el Ingeniero establecerá una tarifa o precio provisional para los fines de los Certificados de Pago Provisionales, tan pronto como se inicien los trabajos pertinentes.

#### 12.4 Omisiones

Siempre que la omisión de cualquier trabajo forme parte de una Variación (o constituya una Variación total), cuyo valor no se haya acordado, si:

- (a) el Contratista incurrirá (o ha incurrido) en costos que, de no haberse omitido el trabajo, se habrían considerado como incluidos en el Monto Contractual Aceptado;
- (b) la omisión del trabajo ocasionará (o ha ocasionado) que la suma no se incluya en el Precio del Contrato; y
- (c) este costo no se considera incluido en la evaluación de cualquier trabajo que se haya remplazado;

Entonces el Contratista notificará debidamente al Ingeniero, con información de apoyo. Una vez que reciba esa notificación, el Ingeniero procederá de conformidad con la SubCláusula 3.5 [Decisiones] a fin de acordar o establecer este costo, monto que se incluirá en el Precio del Contrato.

### 13. Variaciones y Ajustes

#### 13.1 Derecho a Variar

El Ingeniero podrá iniciar Variaciones en cualquier momento antes

de que se emita el Certificado de Recepción de Obra para las Obras, bien sea mediante una orden o una solicitud dirigida al Contratista para que presente una propuesta.

El Contratista ejecutará cada una de las Variaciones, con carácter obligatorio, a no ser que envíe sin demora al Ingeniero una notificación en la que indique (con documentos de apoyo) que: (i) no puede obtener inmediatamente los Bienes requeridos para la Variación, o (ii) dicha Variación ocasiona un cambio sustancial en la secuencia o progreso de las Obras. Una vez recibida esa notificación, el Ingeniero anulará, confirmará o variará la orden.

Las Variaciones pueden incluir:

- (a) cambios a las cantidades de cualquier componente de trabajo incluido en el Contrato (no obstante, dichos cambios no necesariamente constituyen una Variación),
- (b) cambios a la calidad y otras características de cualquier componente de trabajo,
- (c) cambios a los niveles, posiciones y/o dimensiones de cualquier parte de las Obras,
- (d) omisiones de cualquier trabajo a no ser que deba ser realizado por otros,
- (e) cualesquiera trabajos, Equipos, Materiales o servicios adicionales necesarios para las Obras Permanentes, incluidas cualesquiera Pruebas a la Terminación, perforaciones y otras pruebas y actividades de exploración asociadas, o
- (f) cambios a la secuencia o al calendario de ejecución de las Obras.

El Contratista no alterará ni modificará las Obras Permanentes, a menos y hasta cuando el Ingeniero ordene o apruebe una Variación.

### **13.2 Ingeniería de Valor**

El Contratista podrá, en cualquier momento, presentar al Ingeniero una propuesta escrita que (a su juicio), si se adopta, (i) acelerará la terminación de las Obras, (ii) reducirá el costo que supone para el Contratante la ejecución, el mantenimiento y el funcionamiento de las Obras, (iii) mejorará la eficiencia o el valor que representan para el Contratante las Obras terminadas, o (iv) de otra forma será de beneficio para el Contratante.

La propuesta se elaborará corriendo por cuenta del Contratista los costos correspondientes, e incluirá los componentes que se enumeran en la SubCláusula 13.3 [Procedimiento de Variación].

Si el Ingeniero aprueba una propuesta que incluye un cambio en el diseño de parte de las Obras Permanentes, entonces salvo que ambas Partes acuerden algo diferente:

- (a) el Contratista diseñará esta parte,
- (b) se aplicarán los incisos (a) a (d) de la SubCláusula 4.1 [Obligaciones Generales del Contratista], y
- (c) si este cambio genera una reducción en el valor contractual de esa parte, el Ingeniero procederá de conformidad con la SubCláusula 3.5 [Decisiones] a fin de acordar o establecer un pago, que se incluirá en el Precio del Contrato. Este pago será la mitad (50%) de la diferencia entre los siguientes montos:
  - (i) la reducción en el valor contractual, que se derive del cambio, excluidos los ajustes en virtud de las Subcláusulas 13.7 [Ajustes por Cambios en la Legislación] y 13.8 [Ajustes por Cambios en el Costo], y
  - (ii) la reducción (si la hubiere) en el valor que representan para el Contratante los trabajos modificados, tomando en cuenta cualquier reducción de la calidad, la duración prevista o las eficiencias operativas.

No obstante, si el monto (i) es inferior al monto (ii), no se incluirá ningún pago.

### **13.3 Procedimiento de Variación**

Si el Ingeniero solicita una propuesta, antes de ordenar una Variación, el Contratista responderá por escrito tan pronto como sea posible, señalando las razones por las que no puede cumplir (si ese es el caso), o bien presentando:

- (a) una descripción de los trabajos propuestos a realizarse y un programa de ejecución al respecto,
- (b) la propuesta del Contratista para realizar cualquier modificación necesaria al programa de conformidad con la SubCláusula 8.3 [Programa] y al Plazo de Terminación, y
- (c) la propuesta del Contratista para evaluar la Variación.

Tras recibir dicha propuesta (en virtud de la SubCláusula 13.2

[Ingeniería de Valor] o de otra forma), el Ingeniero responderá, tan pronto como sea posible, dando aprobación, desaprobando la propuesta o dando comentarios. El Contratista no demorará ningún trabajo mientras espera una respuesta.

Las instrucciones para ejecutar una Variación, junto con cualesquiera de los requisitos para el registro del Costo, serán impartidas por el Ingeniero al Contratista, quien deberá acusar recibo.

Cada Variación se evaluará de conformidad con la Cláusula 12 [Medición y Evaluación], salvo que el Ingeniero solicite o apruebe otra cosa de conformidad con esta Cláusula.

#### **13.4 Pago en Monedas Aplicables**

Si el Contrato contempla el pago del Precio del Contrato en más de una moneda, entonces en el momento en que se acuerde, apruebe o determine un ajuste, de conformidad con lo que se señala *supra*, se especificará el monto pagadero en cada una de las monedas aplicables. Para tales efectos, se hará referencia tanto a las proporciones reales o previstas de las monedas en el Costo del trabajo modificado, como a las proporciones de las diferentes monedas estipuladas para el pago del Precio del Contrato.

#### **13.5 Montos Provisionales**

Cada Monto Provisional se usará, total o parcialmente, solamente de conformidad con las instrucciones del Ingeniero, y el Precio del Contrato se ajustará en forma acorde. La suma total pagada al Contratista incluirá únicamente los montos correspondientes a trabajos, insumos o servicios a que se refiera el Monto Provisional que indique el Ingeniero. Para cada Monto Provisional, el Ingeniero podrá dar indicaciones en cuanto a:

- (a) trabajos (incluido el suministro de Equipos, Materiales o servicios) que deba realizar el Contratista y que hayan de evaluarse con arreglo a la SubCláusula 13.3 [Procedimiento de Variación]; o
- (b) Equipos, Materiales o servicios que el Contratista haya de adquirir de un Subcontratista designado (según se define en la Cláusula 5 [Subcontratistas Designados]) o de otra forma; y respecto de los cuales habrá de incluirse lo siguiente en el Precio del Contrato:
  - (i) los montos reales pagados (o pagaderos) por el Contratista, y
  - (ii) un monto por costos fijos y utilidades, calculado como

un porcentaje de esos montos reales aplicando la tasa porcentual pertinente (si procede) que se indique en el Formulario correspondiente. De no existir esa tasa, se aplicará la que figure en los Datos del Contrato.

A solicitud del Ingeniero, el Contratista presentará cotizaciones, facturas, comprobantes y cuentas o recibos para fines de verificación.

### **13.6 Trabajos por día**

Para trabajos menores o de carácter incidental, el Ingeniero podrá ordenar que se ejecute una Variación como Trabajos por Día. El trabajo se evaluará de conformidad con el Listado de Trabajos por Día que se incluye en el Contrato y se ceñirá al procedimiento que se indica a continuación. De no incluirse en el Contrato ningún Listado de Trabajos por Día, esta SubCláusula no se aplicará.

Antes de ordenar Bienes para los trabajos, el Contratista presentará cotizaciones al Ingeniero. Al solicitar un pago, el Contratista presentará facturas, comprobantes y cuentas o recibos de los Bienes.

A excepción de los componentes para los que en el Listado de Trabajos por Día especifique que no corresponde pago, el Contratista entregará diariamente al Ingeniero declaraciones precisas en duplicado, que incluirán los siguientes detalles sobre los recursos utilizados en la ejecución de los trabajos del día anterior, a saber:

- (a) nombres, ocupaciones y horas de trabajo del Personal del Contratista,
- (b) identificación, tipo y tiempo de uso de Equipos del Contratista y de Obras Temporales, y
- (c) cantidades y tipos de Equipos y Materiales utilizados.

El Ingeniero firmará y devolverá al Contratista una copia de cada declaración que sea correcta o sea convenida. Posteriormente, el Contratista presentará al Ingeniero declaraciones con los precios de estos recursos, antes de incluirlos en la próxima Declaración de conformidad con la SubCláusula 14.3 [Solicitud de Certificados de Pago Provisionales].

### **13.7 Ajustes por Cambios en la Legislación**

El Precio del Contrato se ajustará a fin de reflejar cualquier aumento o reducción en el Costo que se produzca a raíz de un cambio en las Leyes del País (incluidas la introducción de nuevas Leyes y la derogación o modificación de Leyes vigentes) o un cambio en la interpretación judicial o gubernamental oficial de dichas Leyes, después de la Fecha Base, que afecte el cumplimiento de las

obligaciones contraídas por el Contratista en virtud del Contrato.

Si el Contratista sufre (o sufrirá) una demora o incurre (o incurrirá) en Costos adicionales como consecuencia de esos cambios en las Leyes o en dichas interpretaciones, que se realicen después de la Fecha Base, el Contratista notificará de ello al Ingeniero y, sujeto a la SubCláusula 20.1 [Reclamaciones del Contratista], tendrá derecho a:

- (a) una prórroga del plazo por el tiempo de la demora , si se ha retrasado o retrasará la terminación de las Obras, en virtud de la SubCláusula 8.4 [Prórroga del Plazo de Terminación], y
- (b) el pago de cualquier Costo de esa índole, monto que se incluirá en el Precio del Contrato.

Tras recibir esa notificación, el Ingeniero procederá de conformidad con la SubCláusula 3.5 [Decisiones] a fin de llegar a un acuerdo o una decisión al respecto.

Sin perjuicio de lo anterior, el Contratista no tendrá derecho a la prórroga mencionada si la demora correspondiente ya ha sido tomada en cuenta para establecer una ampliación de plazo anterior, ni el Costo se pagará por separado si dicho monto ya se ha tomado en cuenta en la indexación de cualesquiera datos en el cuadro de datos de ajuste de conformidad con las disposiciones de la SubCláusula 13.8 [Ajustes por Cambios en el Costo].

### **13.8 Ajustes por Cambios en el Costo**

Los precios se ajustarán para tener en cuenta las fluctuaciones del costo de los insumos, en la forma estipulada en las CEC.

## **14. Precio del Contrato y Pago**

### **14.1 Precio del Contrato**

Salvo que se indique otra cosa en las Condiciones Especiales:

- (a) el Precio del Contrato será acordado o establecido con arreglo a la SubCláusula 12.3 [Evaluación] y estará sujeto a ajustes de conformidad con el Contrato;
- (b) el Contratista pagará todos los impuestos, derechos y cargos exigibles a éste en virtud del Contrato, y el Precio del Contrato no será ajustado por ninguno de dichos costos salvo en los casos contemplados en la SubCláusula 13.7 [Ajustes por

Cambios en la Legislación];

- (c) cualesquiera de las cantidades que se indiquen en la Lista de Cantidades u otro Formulario son estimativas y no deben considerarse como las cantidades reales y correctas:
  - (i) de las Obras que el Contratista deberá ejecutar , ni
  - (ii) para los fines de la Cláusula 12 [Medición y Evaluación];  
y
- (d) el Contratista presentará al Ingeniero, dentro del plazo de 28 días contado a partir de la Fecha de Inicio, el desglose propuesto de todos los precios de cada suma global que se indiquen en los Formularios. El Ingeniero podrá tomar en cuenta dicho desglose al elaborar los Certificados de Pago, pero no estará obligado por el mismo.
- (e) Sin perjuicio de las disposiciones del inciso (b), anterior, los Equipos del Contratista, incluidos los respectivos repuestos esenciales, importados por el Contratista con el único fin de ejecutar el Contrato estarán exentos del pago de impuestos y derechos de importación.

## 14.2 Pago Anticipado

El Contratante hará un pago anticipado, en forma de préstamo sin intereses para fines de movilización y apoyo de flujo de caja, cuando el Contratista suministre una garantía de conformidad con esta SubCláusula. El total del pago anticipado, el número y la frecuencia de las cuotas (en caso de que sea más de una) y las monedas y proporciones aplicables se indicarán en los Datos Contractuales.

Salvo y hasta que el Contratante reciba esta garantía, o si en los Datos Contractuales no se indica el total del pago anticipado, esta SubCláusula no se aplicará.

El Ingeniero entregará al Contratista y al Contratante un Certificado de Pago Provisional correspondiente al pago anticipado o a su primera cuota después de que reciba una Declaración (en virtud de la SubCláusula 14.3 [Solicitud de Certificados de Pagos Provisionales]) y después de que el Contratante reciba (i) la Garantía de Cumplimiento de acuerdo con la SubCláusula 4.2 [Garantía de Cumplimiento] y (ii) una garantía por montos y monedas equivalentes al pago anticipado. Esta garantía será emitida por una entidad y de un país (u otra jurisdicción) aprobados por el Contratante, y adoptará el formato que se adjunta a las Condiciones

Especiales u otro formato que apruebe el Contratante.

El Contratista se asegurará que la garantía sea válida y exigible hasta que se reembolse el pago anticipado, pero su monto será reducido en forma gradual en una suma igual a la de los reembolsos abonados por el Contratista conforme se indique en los Certificados de Pago. Si en los términos de la garantía se especifica su fecha de vencimiento, y el pago anticipado no se ha reembolsado a más tardar 28 días antes de esa fecha, el Contratista prorrogará la validez de dicha garantía hasta que el pago anticipado haya sido reembolsado.

Salvo indicación diferente en los Datos del Contrato, el pago anticipado será reembolsado mediante deducciones porcentuales de los pagos provisionales establecidos por el Ingeniero de conformidad con la SubCláusula 14.6 [Emisión de Certificados de Pago Provisionales], de la siguiente manera:

- (a) las deducciones se empezarán a realizar en el Certificado de Pago Provisional inmediatamente posterior al certificado cuyo total de pagos provisionales certificados (excluidos el pago anticipado y las deducciones y reembolsos de montos retenidos) supere el 30 por ciento (30%) del Monto Contractual Aceptado menos Montos Provisionales; y
- (b) las deducciones se harán a la tasa de amortización que figure en los Datos Contractuales del monto de cada Certificado de Pago Provisional (excluidos el pago anticipado y las deducciones por reembolsos, así como reembolsos de montos retenidos ) en las monedas y proporciones del pago anticipado hasta que éste se haya reembolsado ; siempre que el pago anticipado sea reembolsado en su totalidad antes de que se certifique para su pago el 90 por ciento (90%) del Monto Contractual Aceptado menos Montos Provisionales.

Si el pago anticipado no se ha reembolsado antes de la emisión del Certificado de Recepción de Obra o antes de la terminación del Contrato con arreglo a la Cláusula 15 [Terminación por parte del Contratante], la Cláusula 16 [Suspensión y Terminación por parte del Contratista] o la Cláusula 19 [Fuerza Mayor] (conforme proceda), la totalidad del saldo pendiente será inmediatamente debido y, en caso de terminación según lo dispuesto en la Cláusula 15 [Terminación por el Contratante] y SubCláusula 19.6 [Terminación Opcional, Pago y Finiquito], pagadero por el Contratista al Contratante.

### 14.3 Solicitud de Certificados de Pago Provisionales

El Contratista presentará al Ingeniero a finales de cada mes una Declaración en seis copias, en la forma que apruebe el Ingeniero, en la que figuren de manera detallada los montos a los que considere tener derecho, junto con la documentación de apoyo que incluirá el informe de avance mensual de conformidad con la SubCláusula 4.21 [Informes de Avance].

La Declaración incluirá los siguientes elementos, según corresponda, que se expresarán en las diferentes monedas en que sea pagadero el Precio del Contrato y en la secuencia indicada a continuación:

- (a) el valor contractual estimativo de las Obras realizadas y los Documentos del Contratista que se hayan producido hasta finales de ese mes (incluidas las Variaciones, pero excluidos los elementos que se señalan en los incisos (b) a (g) *infra*);
- (b) cualesquiera de los montos que deban agregarse o deducirse por cambios en la legislación y en los costos, según lo dispuesto en las Subcláusulas 13.7 [Ajustes por Cambios en la Legislación] y 13.8 [Ajustes por Cambios en los Costos];
- (c) cualquier monto que deba deducirse para fines de retención, calculado aplicando el porcentaje de retención señalado en los Datos Contractuales al total de los montos mencionados *supra*, hasta que el monto así retenido por el Contratante alcance el límite de los Montos Retenidos (si los hubiere) establecidos en los Datos Contractuales;
- (d) cualesquiera de los montos que deban agregarse para el pago anticipado y (si existe más de una cuota de pago) que deban ser deducidas para sus reembolsos de conformidad con la SubCláusula 14.2 [Pago Anticipado];
- (e) cualesquiera de los montos que deban agregarse o deducirse por concepto de Equipos o Materiales de conformidad con la SubCláusula 14.5 [Equipos y Materiales para las Obras];
- (f) cualesquiera otras adiciones o deducciones que sean pagaderas en virtud del Contrato o de otra forma, incluidas las mencionadas en la Cláusula 20 [Reclamaciones, Controversias y Arbitraje]; y
- (g) la deducción de montos certificados en todos los Certificados de Pago anteriores.

### 14.4 Calendario de

Si el Contrato incluye un calendario de pagos en el que se

## Pagos

especifiquen las cuotas en que se pagará el Precio del Contrato, entonces, salvo indicación en otro sentido en dicho calendario,

- (a) las cuotas indicadas en dicho calendario de pagos serán los valores contractuales estimados para los fines del inciso (a) de la SubCláusula 14.3 [Solicitud de Certificados de Pago Provisionales];
- (b) no se aplicará la SubCláusula 14.5 [Equipos y Materiales para las Obras] ; y
- (c) si estas cuotas no están definidas por referencia al avance real alcanzado en la ejecución de las Obras, y si el avance real resulta ser inferior o superior al que se usara de base para programar el calendario de pagos, el Ingeniero podrá proceder de conformidad con la SubCláusula 3.5 [Decisiones] a fin de acordar o establecer nuevas cuotas, que habrán de tomar en cuenta el grado en el que el avance resulta inferior o superior al que sirvió de base anteriormente para las cuotas.

Si el Contrato no incluye un calendario de pagos, el Contratista presentará cifras estimativas no obligatorias de los pagos que prevé serán pagaderos cada trimestre. La primera cifra estimativa se presentará dentro de un plazo de 42 días contados a partir de la Fecha de Inicio. Cada trimestre se presentará cifras estimativas revisadas, hasta que se emita el Certificado de Recepción de Obra para las Obras.

## 14.5 Equipos y Materiales para las Obras

En el caso de que se aplique esta SubCláusula, los Certificados de Pago Provisionales incluirán, con arreglo al inciso (e) de la SubCláusula 14.3, (i) un monto por concepto de los Equipos y Materiales que se hayan enviado al Lugar de las Obras para incorporarlos en las Obras Permanentes, y (ii) una reducción en los casos en que el valor contractual de dichos Equipos y Materiales esté incluido como parte de las Obras Permanentes con arreglo al inciso (a) de la SubCláusula 14.3 [Solicitud de Certificados de Pago Provisionales].

Esta SubCláusula no se aplicará si las listas mencionadas en los incisos (b) (i) o (c) (i) *infra* no se incluyen en los Formularios.

El Ingeniero determinará y certificará cada adición si se cumplen las siguientes condiciones:

- (a) el Contratista ha:
  - (i) mantenido un registro adecuado (que incluya las órdenes,

recibos, Costos y el uso de los Equipos y Materiales), el cual está disponible para inspección, y

- (ii) presentado una declaración del Costo de adquisición y entrega de los Equipos y Materiales en el Lugar de las Obras, con comprobantes satisfactorios;

y, o bien:

(b) los Equipos y Materiales pertinentes:

- (i) son aquellos que se enumeran en los Formularios para pago contra envío,
- (ii) se han enviado al País, y están en ruta al Lugar de las Obras, de conformidad con el Contrato; y
- (iii) se describen en un conocimiento de embarque sin salvedades u otro comprobante de envío, que se ha presentado al Ingeniero junto con un comprobante de pago del flete y seguro, y cualesquiera otros documentos razonablemente requeridos y una garantía bancaria emitida en una forma y por una entidad aceptables para el Contratante en montos y monedas equivalentes al monto adeudado en virtud de esta SubCláusula: esta garantía podrá adoptar una forma similar al formato referido en la SubCláusula 14.2 [Pago Anticipado] y será válida hasta que los Equipos y Materiales hayan sido almacenados adecuadamente en el Lugar de las Obras y se hayan protegido contra pérdidas, daños o deterioro;

o

(c) los Equipos y Materiales pertinentes:

- (i) son aquellos enumerados en los Formularios para pago contra entrega en el Lugar de las Obras, y
- (ii) han sido entregados y almacenados adecuadamente en el Lugar de las Obras, están protegidos contra pérdidas, daños o deterioro y parecen ceñirse a lo dispuesto en el Contrato.

El monto adicional que se ha de certificar será el equivalente del 80% del costo que establezca el Ingeniero para los Equipos y Materiales (incluida la entrega en el Lugar de las Obras), tomando en cuenta los documentos que se mencionan en esta SubCláusula y

el valor contractual de dichos Equipos y Materiales.

Las monedas de este monto adicional serán las mismas que las correspondientes al monto que se volverá pagadero cuando se incluya el valor contractual con arreglo al inciso (a) de la SubCláusula 14.3 [Solicitud de Certificados de Pago Provisionales]. En ese momento, el Certificado de Pago incluirá la reducción aplicable que será equivalente a este monto adicional para los Equipos y Materiales pertinentes y se expresará en las mismas monedas y proporciones que dicho monto.

#### **14.6 Emisión de Certificados de Pago Provisionales**

No se certificará ni pagará ningún monto hasta que el Contratante haya recibido y aprobado la Garantía de Cumplimiento. Posteriormente, el Ingeniero entregará al Contratante y al Contratista, dentro de un plazo de 28 días después de recibir una Declaración y documentos justificativos, un Certificado de Pago Provisional en el que se indicará el monto que el Ingeniero determine con criterio justo que es pagadero, junto con información complementaria de cualquier deducción o retención realizadas por el Ingeniero en la Declaración, si los hubiere.

Sin embargo, antes de emitir el Certificado de Recepción de las Obras, el Ingeniero no estará obligado a emitir un Certificado de Pago Provisional por un monto que (después de retenciones y otras deducciones) sea inferior al monto mínimo establecido en los Datos Contractuales para los Certificados de Pago Provisionales (si los hubiere). En ese caso, el Ingeniero notificará apropiadamente al Contratista.

No se retendrán Certificados de Pago Provisionales por ninguna otra razón, aunque:

- (a) si el Contratista suministra un elemento o realiza un trabajo que no se ciñe al Contrato, podrá retenerse el costo que supone la rectificación o reposición hasta que se lleve a cabo esta labor de rectificación o reposición; o
- (b) si el Contratista no ha cumplido o no cumple cualquiera de los trabajos u obligaciones de conformidad con el Contrato, y el Ingeniero le ha dado las notificaciones del caso, el valor correspondiente a dicho trabajo u obligación podrá retenerse hasta que éstos se cumplan.

El Ingeniero podrá, en cualquier Certificado de Pago, hacer cualquier corrección o modificación que hubiera debido hacerse en

un Certificado de Pago anterior. Los Certificados de Pago Provisionales no se considerarán como indicativos de la aceptación, aprobación, consentimiento o satisfacción del Ingeniero.

#### 14.7 Pagos

El Contratante pagará al Contratista:

- (a) la primera cuota del pago anticipado, dentro de un plazo de 42 días contados a partir de la fecha de emisión de la Carta de Aceptación o dentro de un plazo de 21 días después de recibir los documentos de conformidad con las Subcláusulas 4.2 [Garantía de Cumplimiento] y 14.2 [Pago Anticipado], lo que ocurra más tarde;
- (b) el monto certificado en cada Certificado de Pago Provisional, dentro de los 56 días posteriores al momento en que el Ingeniero haya recibido la Declaración y los documentos justificativos, el monto que figure en cualquier declaración presentada por el Contratista, dentro de 14 días después de la presentación de dicha declaración. Cualquier discrepancia será rectificadas en el próximo pago al Contratista; y
- (c) el monto certificado en el Certificado de Pago Final, dentro de los 56 días posteriores al momento en que el Contratante haya recibido dicho certificado, el monto no disputado que figure en la Declaración Final, dentro de los 56 días posteriores a la fecha de notificación de la suspensión de conformidad con la SubCláusula 16.2 [Terminación por el Contratista].

El pago del monto adeudado en cada moneda se hará en la cuenta bancaria que designe el Contratista en el país de pago (para esta moneda) que se especifique en el Contrato.

#### 14.8 Retraso en los Pagos

Si el Contratista no recibe un pago de conformidad con la SubCláusula 14.7 [Pagos], el Contratista tendrá derecho a recibir durante el período de mora un cargo financiero compuesto mensual sobre el monto insoluto. Se considerará dicho período como comenzando a correr a partir de la fecha de pago que se especifica en la SubCláusula 14.7 [Pagos], sin consideración (en caso de su inciso (b)) de la fecha en que se emita cualquier Certificado de Pago Provisional.

Salvo disposición diferente en las Condiciones Especiales, estos cargos financieros se calcularán a la tasa anual de tres puntos porcentuales sobre la tasa de descuento del banco central del país de la moneda de pago o, si ésta no se encuentra disponible, la tasa

interbancaria ofrecida, y se pagarán en dicha moneda.

El Contratista tendrá derecho a recibir este pago sin notificación formal o certificación, y sin perjuicio de cualquier otro derecho o recurso.

#### **14.9 Pago del Monto Retenido**

Cuando haya sido emitido el Certificado de Recepción de Obra para las Obras, el Ingeniero certificará para pago la primera parte del Monto Retenido a favor del Contratista. Si se emite un Certificado de Recepción de Obra para una Sección o parte de las Obras, se certificará y pagará una proporción del Monto Retenido. Esta proporción será igual a la mitad (50%) de la proporción calculada dividiendo el valor contractual estimado de la Sección o parte entre el Precio final estimado del Contrato.

Lo más pronto posible después de la última fecha de vencimiento de los Plazos para la Notificación de Defectos, el Ingeniero certificará el saldo remanente del Monto Retenido para su pago al Contratista. De haberse emitido un Certificado de Recepción de Obra para una Sección, se certificará una proporción de la segunda mitad del Monto Retenido y se pagará sin demora después de la fecha de vencimiento del Plazo para la Notificación de Defectos correspondiente a dicha Sección. Esta proporción será igual a dos quintos (40%) de la proporción calculada dividiendo el valor contractual estimado de la Sección entre el Precio final estimado del Contrato.

Sin embargo, si alguno de los trabajos quedara por ejecutar de conformidad con la Cláusula 11 [Responsabilidad por Defectos], el Ingeniero podrá retener la certificación del costo estimado de este trabajo hasta que éste haya sido ejecutado.

Al calcularse estas proporciones, no se tomará en cuenta ninguno de los ajustes con arreglo a las Subcláusulas 13.7 [Ajustes por Cambios en la Legislación] y 13.8 [Ajustes por Cambios en el Costo].

Salvo disposición diferente en las Condiciones Especiales, cuando el Certificado de Recepción de Obra para las Obras haya sido emitido y la primera mitad del Monto Retenido haya sido certificada para pago por el Ingeniero, el Contratista tendrá derecho a reemplazar la garantía para la segunda mitad del Monto Retenido por otra otorgada por una entidad que apruebe el Contratante, en el formato que se adjunta a las Condiciones Especiales o en otro formato aprobado por el Contratante. El Contratista deberá asegurarse de que la garantía se emita por los montos y en las monedas de la segunda

mitad del Monto Retenido y que sea válida y exigible hasta que el Contratista haya ejecutado y terminado las Obras y reparado cualesquiera defectos, según se especifica en la SubCláusula 4.2 en relación con la Garantía de Cumplimiento. Una vez que el Contratante reciba la garantía requerida, el Ingeniero certificará y el Contratante pagará la segunda mitad del Monto Retenido. La liberación de dicha mitad contra presentación de una garantía se hará en lugar de la liberación con arreglo al segundo párrafo de esta SubCláusula. El Contratante devolverá la garantía al Contratista dentro del plazo de 21 días después de recibir una copia del Certificado de Cumplimiento.

Si la Garantía de Cumplimiento requerida en virtud de la SubCláusula 4.2 es una garantía a la vista, y el monto garantizado al amparo de ésta al momento de emisión del Certificado de Recepción de Obra es más de la mitad del Monto Retenido, entonces no se exigirá la garantía correspondiente al Monto Retenido. Si el monto garantizado al amparo de la Garantía de Cumplimiento al momento de emisión del Certificado de Recepción de Obra es menos de la mitad del Monto Retenido, la garantía correspondiente al Monto Retenido sólo se requerirá por la diferencia entre la mitad del Monto Retenido y el monto garantizado al amparo de la Garantía de Cumplimiento.

#### **14.10 Declaración de Terminación**

Dentro del plazo de 84 días contados a partir de la fecha en que reciba el Certificado de Recepción de Obra correspondiente a las Obras, el Contratista presentará al Ingeniero una declaración de terminación en seis copias con documentos complementarios, de conformidad con la SubCláusula 14.3 [Solicitud de Certificados de Pago Provisionales], en la que se muestre:

- (a) el valor de todos los trabajos realizados de acuerdo con el Contrato hasta la fecha señalada en el Certificado de Recepción de Obra correspondiente a las Obras,
- (b) cualquier monto adicional que el Contratista considere pagadero, y
- (c) un cálculo estimativo de cualesquiera otros montos que el Contratista considere que serán pagaderos a su favor en virtud del Contrato. Los montos estimados se incluirán por separado en esta Declaración de terminación.

El Ingeniero procederá después a certificar de conformidad con la SubCláusula 14.6 [Emisión de Certificados de Pago Provisionales].

#### **14.11 Solicitud de Certificado de Pago Final**

Dentro del plazo de 56 días después de recibir el Certificado de Cumplimiento, el Contratista presentará al Ingeniero un borrador de declaración final en seis copias, en un formato aprobado por el Ingeniero y con documentos complementarios, en el cual se muestre detalladamente:

- (a) el valor de todos los trabajos realizados de conformidad con el Contrato, y
- (b) cualquier monto adicional que el Contratista considere pagadero a su favor en virtud del Contrato o de otra manera.

Si el Ingeniero no está de acuerdo con una parte del borrador de declaración final o no puede verificarla, el Contratista presentará dentro del plazo de 28 días después de recibido dicho borrador, la información adicional que solicite razonablemente el Ingeniero y hará los cambios en el borrador que ambos determinen de común acuerdo. Luego, el Contratista preparará y presentará al Ingeniero la declaración final de la manera acordada. Esta declaración consensuada se denomina “Declaración Final” en estas Condiciones.

Sin embargo, si, después de deliberaciones entre el Ingeniero y el Contratista y de cualquier de los cambios acordados al borrador de declaración final, resultare evidente que existe una controversia, el Ingeniero entregará al Contratante (con copia al Contratista) un Certificado de Pago Provisional correspondiente a las partes acordadas del borrador de declaración final. Posteriormente, si se resolviera la controversia en forma definitiva con arreglo a las Subcláusulas 20.4 [Decisión de la Comisión para la Resolución de Controversias] o 20.5 [Transacción Amigable], el Contratista entonces preparará y entregará al Contratante una Declaración Final (con copia al Ingeniero).

#### **14.12 Finiquito**

Al presentar la Declaración Final, el Contratista presentará un finiquito confirmando que el total de la Declaración Final constituye el pago total y definitivo de todos los montos adeudados al Contratista en virtud del Contrato o en relación con éste. Este finiquito podrá indicar que el mismo entrará en vigencia cuando el Contratista reciba la Garantía de Cumplimiento y el saldo pendiente de ese total, en cuyo caso el finiquito entrará en vigor en esa fecha.

#### **14.13 Emisión de Certificado de Pago Final**

Dentro del plazo de 28 días posteriores al momento en que haya recibido la Declaración Final y el finiquito de conformidad con las Subcláusulas 14.11 [Solicitud de Certificado de Pago Final] y 14.12 [Finiquito], el Ingeniero entregará, al Contratante y al Contratista, el Certificado de Pago Final, en el que se indicará:

- (a) el monto que equitativamente el Ingeniero haya determinado, como pagadero con carácter definitivo, y
- (b) después de reconocer al Contratante todos los montos anteriormente pagados por el mismo, así como todas las sumas a que éste tenga derecho, el saldo (si lo hubiere) adeudado por el Contratante al Contratista o viceversa, conforme corresponda.

Si el Contratista no ha solicitado un Certificado de Pago Final de conformidad con las Subcláusulas 14.11 [Solicitud de Certificado de Pago Final] y 14.12 [Finiquito], el Ingeniero le solicitará que lo haga. Si el Contratista no presenta una solicitud dentro del plazo de 28 días, el Ingeniero emitirá el Certificado de Pago Final por el monto que equitativamente determine como pagadero.

#### **14.14 Fin de la Responsabilidad del Contratante**

El Contratante no será responsable ante el Contratista por ninguna de las materias o componentes contemplados o relacionados con el Contrato o la ejecución de las Obras, salvo en la medida en que el Contratista haya incluido un monto expresamente para ello:

- (a) en la Declaración Final y, también,
- (b) en la Declaración de terminación que se describe en la SubCláusula 14.10 [Declaración de Terminación], (excepto por asuntos o cosas que se susciten después de la emisión del Certificado de Recepción de Obra correspondiente a las Obras)

Sin embargo, esta SubCláusula no limitará las responsabilidades del Contratante en el marco de sus obligaciones de indemnización ni sus responsabilidades en casos de fraude, incumplimiento deliberado o mala conducta evidente de su parte.

#### **14.15 Monedas de Pago**

El Precio del Contrato se pagará en la moneda o monedas señaladas en el Formulario de Monedas de Pago. Si se señala más de una moneda, los pagos se harán de la siguiente manera:

- (a) si el Monto Contractual Aceptado sólo se expresa en Moneda Local:
  - (i) las proporciones o los montos de las Monedas Local y Extranjeras y los tipos de cambio fijo que se usarán para calcular los pagos serán los que se indican en el Formulario de Monedas de Pago, salvo que ambas Partes acuerden de otra manera;
  - (ii) los pagos y las deducciones en virtud de las Subcláusulas

13.5 [Montos Provisionales] y 13.7 [Ajustes por Cambios en la Legislación] se harán en las monedas y proporciones correspondientes; y

- (iii) otros pagos y deducciones en virtud de los incisos (a) a (d) de la SubCláusula 14.3 [Solicitud de Certificados de Pago Provisionales] se harán en las monedas y proporciones que se especifican en el inciso (a)(i) *supra*;
- (b) el pago de las indemnizaciones que se especifican en los Datos Contractuales se hará en las monedas y proporciones que se señalan en el Formulario de Monedas de Pago;
- (c) otros pagos al Contratante por parte del Contratista se harán en la moneda en la cual el Contratante haya efectuado el gasto correspondiente, o en la moneda acordada entre las Partes;
- (d) si cualquier monto pagadero por el Contratista al Contratante en una moneda específica supera el monto pagadero por el Contratante al Contratista en esa moneda, el Contratante podrá recuperar el saldo de ese monto de los demás importes adeudados al Contratista en otras monedas; y
- (e) si no se señalan tipos de cambio en el Formulario de Monedas de Pago, se usarán los que prevalezcan en la Fecha Base y que sean determinados por el banco central del País.

## 15. Terminación por Parte del Contratante

### 15.1 Notificación Para Hacer Correcciones

Si el Contratista no cumple con cualquiera de las obligaciones en virtud del Contrato, el Ingeniero podrá exigirle, mediante notificación, que corrija la falla y la subsane dentro de un plazo determinado razonable.

### 15.2 Terminación por parte del Contratante

El Contratante tendrá derecho a dar por terminado el Contrato si el Contratista:

- (a) no cumple con lo dispuesto en la SubCláusula 4.2 [Garantía de Cumplimiento] o con una notificación dada de conformidad con la SubCláusula 15.1 [Notificación Para Hacer Correcciones],
- (b) abandona las Obras o demuestra claramente de otra manera que no tiene intenciones de continuar cumpliendo sus obligaciones bajo el Contrato,

- (c) sin una excusa razonable:
  - (i) no procede con las Obras de conformidad con la Cláusula 8 [inicio, Demoras y Suspensión], o
  - (ii) no cumple con una notificación emitida de conformidad con las Subcláusulas 7.5 [Rechazo] o 7.6 [Medidas Correctivas] dentro del plazo de 28 días después de recibirla,
- (d) subcontrata la totalidad de las Obras o cede el Contrato sin el acuerdo requerido,
- (e) quiebra o se vuelve insolvente; entra en liquidación; se dicta en su contra una orden de administración judicial ; entra en concurso de acreedores; prosigue sus actividades bajo la autoridad de un administrador judicial, un fiduciario o un administrador en beneficio de sus acreedores, o si se realiza cualquier acto o se produce cualquier hecho que (bajo las Leyes pertinentes) tenga un efecto análogo a cualquiera de los actos o hechos señalados *supra*, o
- (f) da u ofrece dar (directa o indirectamente) a cualquier persona cualquier soborno, regalo, gratificación, comisión u otra cosa de valor como incentivo o recompensa:
  - (i) por hacer o no hacer cualquier acción relacionada con el Contrato, o
  - (ii) por mostrar o no mostrar favor o posición a alguna persona en relación con el Contrato,

o si cualquier miembro del Personal del Contratista, representante o Subcontratista del Contratista da u ofrece (directa o indirectamente) a cualquier persona cualquiera de esos incentivos o recompensas que se describen en el inciso (f) *supra*. Sin embargo, los incentivos y recompensas de carácter lícito para el Personal del Contratista no darán lugar a la terminación del Contrato.

En cualquiera de dichas situaciones o circunstancias, el Contratante podrá, previa notificación al Contratista con una antelación de 14 días, terminar el Contrato y expulsar al Contratista del Lugar de las Obras. Sin embargo, en el caso de los incisos (e) o (f), el Contratante podrá, mediante notificación, terminar inmediatamente el Contrato.

La decisión de terminar el Contrato por parte del Contratante no perjudicará ninguno de sus demás derechos con arreglo al Contrato

o a otra fuente.

En ese caso, el Contratista abandonará el Lugar de las Obras y entregará al Ingeniero cualesquiera Bienes requeridos, todos los Documentos del Contratista y otros documentos de diseño elaborados por o para el Contratista. Sin embargo, el Contratista realizará sus mejores esfuerzos para cumplir inmediatamente cualquier orden razonable que se incluya en la notificación para: (i) la cesión de cualquier subcontrato, y (ii) la protección de la vida o la propiedad, o la seguridad de las Obras.

Con posterioridad a la terminación, el Contratante podrá terminar las Obras y/o encargárselas a otras entidades, en cuyo caso el Contratante y dichas entidades podrán usar cualesquiera Bienes, Documentos del Contratista y otros documentos de diseño elaborados por el Contratista o en su nombre.

El Contratante notificará al Contratista que se le entregarán los Equipos del Contratista y las Obras Temporales en el Lugar de las Obras o en sus inmediaciones. El Contratista inmediatamente hará los arreglos necesarios para el retiro de los mismos por su cuenta y riesgo. Sin embargo, si para entonces el Contratista no ha pagado un monto adeudado al Contratante, este último podrá vender dichos elementos a fin de recuperar ese monto y luego abonar al Contratista cualquier saldo remanente.

### **15.3 Valoración en la Fecha de Terminación**

Tan pronto como sea posible después de que entre en vigor una notificación de terminación en virtud de la SubCláusula 15.2 [Terminación por parte del Contratante], el Ingeniero procederá de conformidad con la SubCláusula 3.5 [Decisiones] a fin de acordar o establecer el valor de las Obras, los Bienes, los Documentos del Contratista y cualesquiera otros montos adeudados al Contratista por trabajos ejecutados de conformidad con el Contrato.

### **15.4 Pagos después de la Terminación**

Después de que entre en vigor una notificación de terminación en virtud de la SubCláusula 15.2 [Terminación por parte del Contratante], el Contratante podrá:

- (a) proceder de conformidad con la SubCláusula 2.5 [Reclamaciones del Contratante],
- (b) retener pagos adicionales al Contratista hasta que se hayan determinado los costos de ejecución, terminación y reparación de cualesquiera defectos, indemnizaciones por demora en la terminación (si las hubiere) y todos los demás costos en que incurra el Contratante, o

- (c) recuperar del Contratista el monto de cualquier pérdida e indemnización incurridas por el Contratante y cualquier costo adicional para terminar las Obras, después de considerar cualquier suma adeudada al Contratista en virtud de la SubCláusula 15.3 [Valoración en la Fecha de Terminación]. Después de recuperar los montos correspondientes a esas pérdidas, indemnizaciones y costos adicionales, el Contratante pagará cualquier saldo remanente al Contratista.

### **15.5 Derecho del Contratante de Terminar el Contrato por Conveniencia**

El Contratante tendrá derecho a terminar el Contrato, en cualquier momento y por su propia conveniencia, previa notificación de tal terminación al Contratista. La terminación entrará en vigor 28 días después de la fecha en que el Contratista haya recibido esta notificación o en que el Contratante haya devuelto la Garantía de Cumplimiento, lo que ocurra más tarde. El Contratante no terminará el Contrato con arreglo a esta SubCláusula con el propósito de ejecutar las Obras él mismo o encargárselas a otro contratista ni para evitar una terminación del Contrato por parte del Contratista en virtud de la SubCláusula 16.2 [Terminación por Parte del Contratista].

Con posterioridad a esta terminación, el Contratista procederá de conformidad con la SubCláusula 16.3 [Cese de las Obras y Retiro de los Equipos del Contratista] y será pagado según se estipula en la SubCláusula 16.4 [Pago a la Terminación].

### **15.6 Fraude, Corrupción, Conflictos de Interés y Prácticas Prohibidas**

#### **15.6.1 Conducta Ética.**

- a) Es política del Gobierno de Honduras exigir a los licitadores, contratistas, proveedores y consultores que operan en el marco de contratos financiados con fondos Nacionales, que observen los más altos estándares de conducta ética durante la contratación pública y la ejecución de los contratos resultantes de la misma. El Gobierno de Honduras se reserva el derecho a tomar las medidas pertinentes para hacer cumplir esta política.
- b) Asimismo, el Gobierno de Honduras está determinado a asegurarse de que los Fondos Nacionales se utilicen para los fines declarados y de que sus operaciones estén libres de prácticas prohibidas (tales como corrupción, fraude, colusión, coerción, blanqueo de dinero y financiación del terrorismo).

### 15.6.2 Conflictos de Intereses.

- a) El Gobierno de Honduras exigirá a los candidatos, licitadores, contratistas, proveedores o consultores que participen en un procedimiento de contratación pública o en un contrato celebrado en virtud de un proyecto financiado con Fondos Nacionales que no presenten ningún conflicto de intereses.
- b) Se produce un conflicto de intereses cuando el ejercicio imparcial y objetivo de las funciones del Contratante, o del respeto de los principios de competencia, no discriminación e igualdad de trato con respecto al procedimiento de contratación pública o contrato, se ve comprometido por razones familiares, afectivas, de afinidad política o nacional, de interés económico o cualquier otro motivo de intereses comunes.
- c) La determinación de si existe, o no, conflicto de intereses se hará caso por caso, teniendo en cuenta el riesgo real de conflicto en función de las circunstancias específicas del caso de que se trate. La persona física o jurídica en cuestión deberá tener la oportunidad de presentar pruebas que puedan despejar toda sospecha de existencia de conflicto de intereses

### 15.6.3 Prácticas prohibidas – Compromiso de Integridad

- a) Como se ha indicado en la Sub-Cláusula 15.6.1, el Gobierno de Honduras tiene el firme propósito de asegurarse de que sus fondos se utilicen para los fines declarados y estén libres de prácticas prohibidas (incluidas, entre otras, corrupción, fraude, colusión, coerción y obstrucción, blanqueo de dinero y financiación del terrorismo). El Gobierno de Honduras exige las siguientes condiciones:
  - i.* El Contratante, así como cualquier instancia de control del Estado Hondureño tendrán el derecho de revisar a los Oferentes, proveedores, contratistas, subcontratistas, consultores y concesionarios sus cuentas y registros y cualesquiera otros documentos relacionados con la presentación de propuestas y con el cumplimiento del contrato y someterlos a una auditoría por auditores designados por el Contratante, o la respectiva instancia de control del Estado Hondureño. Para estos efectos, el Contratista

y sus subcontratistas deberán: (i) conservar todos los documentos y registros relacionados con este Contrato por el período que establecen las instancias de control del Estado Hondureño luego de terminado el trabajo contemplado en el Contrato; y (ii) entregar todo documento necesario para la investigación de denuncias de fraude o corrupción, y pongan a la disposición del Contratante o la respectiva instancia de control del Estado Hondureño, los empleados o agentes del Contratista y sus subcontratistas que tengan conocimiento del Contrato para responder las consultas provenientes de personal del Contratante o la respectiva instancia de control del Estado Hondureño o de cualquier investigador, agente, auditor o consultor apropiadamente designado para la revisión o auditoría de los documentos. Si el Contratista o cualquiera de sus subcontratistas incumple el requerimiento del Contratante o la respectiva instancia de control del Estado Hondureño, o de cualquier otra forma obstaculiza la revisión del asunto por éstos, el Contratante o la respectiva instancia de control del Estado Hondureño bajo su sola discreción, podrá tomar medidas apropiadas contra el contratista o subcontratista para asegurar el cumplimiento de esta obligación.

## **16. Suspensión y Terminación por parte del Contratista**

### **16.1 Derecho del Contratista a Suspender los Trabajos**

Si el Ingeniero no realiza la certificación de conformidad con la SubCláusula 14.6 [Emisión de Certificados de Pago Provisionales] o el Contratante no cumple con lo dispuesto en las Subcláusulas 2.4 [Arreglos Financieros del Contratante] o 14.7 [Pagos], el Contratista podrá, previa notificación al Contratante con una antelación mínima de 21 días, suspender los trabajos (o reducir el ritmo de trabajo) salvo y hasta que el Contratista haya recibido el Certificado de Pago, pruebas razonables o pago, conforme proceda y según se indique en la notificación.

Sin perjuicio de lo anterior, si SIT no tiene recursos alternativos disponibles conforme se contempla en la SubCláusula 2.4 [Arreglos Financieros del Contratante], el Contratista podrá, previa notificación, suspender los trabajos o reducir su ritmo en cualquier momento, pero con un plazo mínimo de 7 días contados a partir de la fecha en que se le notifique.

La acción del Contratista no perjudicará su derecho a los cargos financieros en virtud de la SubCláusula 14.8 [Retraso en los Pagos] y a terminar el Contrato con arreglo a la SubCláusula 16.2 [Terminación por parte del Contratista].

Si el Contratista recibe posteriormente dicho Certificado de Pago, prueba o pago (conforme se describa en la SubCláusula pertinente y en la notificación mencionada *supra*) antes de hacer una notificación de terminación, el Contratista reanudará su trabajo normal tan pronto como sea razonablemente posible.

Si el Contratista sufre una demora o incurre en algún Costo a raíz de la suspensión de los trabajos (o reducción del ritmo de trabajo) de conformidad con esta SubCláusula, el Contratista notificará al Ingeniero y, sujeto a la SubCláusula 20.1 [Reclamaciones del Contratista], tendrá derecho a lo siguiente:

- (a) una prórroga del plazo por el tiempo de la demora , si se ha retrasado o se retrasará la terminación de las Obras, en virtud de la SubCláusula 8.4 [Prórroga del Plazo de Terminación], y
- (b) el pago de dicho Costo más utilidades, el cual será incluido en el Precio del Contrato.

Tras recibir esta notificación, el Ingeniero procederá de conformidad con la SubCláusula 3.5 [Decisiones] a fin de llegar a un acuerdo o a una decisión al respecto.

## **16.2 Terminación por parte del Contratista**

El Contratista tendrá derecho a terminar el Contrato si:

- (a) no recibe evidencia razonable dentro del plazo de 42 días después de haber dado una notificación con arreglo a la SubCláusula 16.1 [Derecho del Contratista a Suspender los Trabajos] en relación con un incumplimiento de la SubCláusula 2.4 [Arreglos Financieros del Contratante],
- (b) el Ingeniero no emite el Certificado de Pago correspondiente, dentro del plazo de 56 días después de haber recibido una Declaración y documentos complementarios,
- (c) el Contratista no recibe el monto adeudado al amparo de un Certificado de Pago Provisional dentro del plazo de 42 días contados a partir de la fecha de vencimiento del plazo establecido en la SubCláusula 14.7 [Pagos] para realizar los pagos (salvo en cuanto a deducciones de conformidad con la SubCláusula 2.5 [Reclamaciones del Contratante]),

- (d) el Contratante no cumple sustancialmente sus obligaciones en virtud del Contrato a tal forma de afectar sustancial y adversamente el balance económico del Contrato o la capacidad del Contratista para cumplir el Contrato,
- (e) el Contratante no cumple con lo dispuesto en la SubCláusula 1.6 [Contrato] o la SubCláusula 1.7 [Cesión],
- (f) una suspensión prolongada afecta la totalidad de las Obras conforme se describe en la SubCláusula 8.11 [Suspensión Prolongada], o
- (g) el Contratante quiebra o se vuelve insolvente; entra en liquidación; se dicta en su contra una orden judicial o de administración; entra en concurso de acreedores; continúa sus actividades bajo la autoridad de un administrador judicial, un fideicomisario o un administrador en beneficio de sus acreedores, o si se realiza cualquier acto o se produce cualquier hecho que (bajo las Leyes aplicables) tenga un efecto análogo a cualquiera de los actos o hechos señalados *supra*,
  - (h) si el Contratista no recibe instrucciones de parte del Ingeniero registrando el acuerdo de ambas partes con el cumplimiento de las condiciones para el Inicio de las Obras de conformidad con la SubCláusula 8.1 [Inicio de las Obras].

En cualquiera de estas situaciones o circunstancias, el Contratista podrá terminar el Contrato, previa notificación al Contratante con una antelación mínima de 14 días. Sin embargo, en el caso de los incisos (f) o (g), el Contratista podrá terminar inmediatamente el Contrato mediante notificación.

La elección del Contratante de terminar el Contrato será sin perjuicio de cualquiera de los derechos del Contratista en virtud del Contrato o de otra fuente.

### **16.3 Cese de las Obras y Retiro de los Equipos del Contratista**

Después de que entre en vigencia una notificación de Terminación con arreglo a las Subcláusulas 15.5 [Derecho del Contratante de Terminar el Contrato por Conveniencia], 16.2 [Terminación por Parte del Contratista] o 19.6 [Terminación Opcional, Pago y Finiquito], el Contratista deberá, sin demora:

- (a) suspender todo trabajo adicional, con excepción del que pueda haber ordenado el Ingeniero para la protección de la vida o la

propiedad, o para la seguridad de las Obras,

- (b) entregar los Documentos del Contratista, los Equipos, los Materiales y los demás trabajos por los que haya recibido pago, y
- (c) retirar todos los demás Bienes del Lugar de las Obras, salvo los que sea necesario dejar por razones de seguridad, y abandonar el Lugar de las Obras.

#### **16.4 Pago a la Terminación**

Después de que entre en vigencia una notificación de Terminación con arreglo a la SubCláusula 16.2 [Terminación por parte del Contratista], el Contratante deberá, sin demora:

- (a) devolver al Contratista la Garantía de Cumplimiento,
- (b) pagar al Contratista de conformidad con la SubCláusula 19.6 [Terminación Opcional, Pago y Finiquito], y
- (c) pagar al Contratista el monto correspondiente a cualquier pérdida o daño sufrido por el Contratista como consecuencia de la terminación.

### **17. Riesgos y Responsabilidades**

#### **Indemnizaciones**

El Contratista indemnizará y amparará al Contratante, al Personal del Contratante y sus respectivos representantes de toda reclamación, daño, pérdida y gasto (incluidos honorarios y gastos de abogados) relacionado con:

- (a) lesiones corporales, enfermedades o muerte, de cualquier personas, que se produzcan a raíz o en el curso del diseño del Contratista (si lo hubiere), la ejecución y la terminación de las Obras y la reparación de cualesquiera defectos, salvo que sean atribuibles a cualquier negligencia, acto deliberado o incumplimiento del Contrato por parte del Contratante, el Personal del Contratante o cualquiera de sus respectivos representantes, y
- (b) daños a o pérdida de cualesquiera propiedades, ya sean bienes raíces o personales (aparte de las Obras), en la medida en que dicho daño o pérdida se produzca como resultado o en el curso del diseño del Contratista (si lo hubiere), la ejecución y terminación de las Obras y la reparación de cualesquiera defectos, salvo y en la medida en que dicho daño o pérdida sea atribuible a cualquier negligencia, acto deliberado o

incumplimiento del Contrato por parte del Contratante, el Personal del Contratante, sus respectivos representantes o cualquier persona directa o indirectamente empleada por cualquiera de ellos.

El Contratante indemnizará y amparará al Contratista, al Personal del Contratista y sus respectivos representantes frente a y de cualquiera de las reclamaciones, daños, pérdidas y gastos (incluidos honorarios y gastos de abogados ) relacionados con (1) lesiones corporales, enfermedades o muerte atribuibles a cualquier negligencia, acto deliberado o incumplimiento del Contrato por parte del Contratante, el Personal del Contratante o cualquiera de sus respectivos representantes, y (2) los asuntos en los que la responsabilidad al respecto pueda estar excluida de la cobertura de seguros, conforme se describe en los incisos (d) (i), (ii) y (iii) de la SubCláusula 18.3 [Seguro Contra Lesiones Personales y Daños a la Propiedad].

## **17.2 Cuidado de las Obras por parte del Contratista**

El Contratista asumirá plena responsabilidad por el cuidado de las Obras y Bienes a partir de la Fecha de Inicio hasta la emisión del Certificado de Recepción de Obra (o éste se considere emitido de conformidad con la SubCláusula 10.1 [Recepción de las Obras y Secciones]) para las Obras, momento en que dicha responsabilidad se transferirá al Contratante. Si se emite un Certificado de Recepción de Obra (o se considera emitido) para cualquier Sección o parte de las Obras, la responsabilidad del cuidado de dicha Sección o parte pasará al Contratante.

Una vez se transfiera debidamente la responsabilidad al Contratante, el Contratista asumirá la responsabilidad del cuidado de los trabajos que queden pendientes en la fecha que se señale en el Certificado de Recepción de Obra, hasta que los mismos hayan sido concluidos.

Si las Obras, Bienes o Documentos del Contratista sufren alguna pérdida o daño durante el período en que estén bajo el cuidado del Contratista, por cualquier causa que no figure en la SubCláusula 17.3 [Riesgos del Contratante], el Contratista rectificará la pérdida o el daño, por su cuenta riesgo, a fin de que dichas Obras, Bienes o Documentos del Contratista se ciñan a las disposiciones del Contrato.

El Contratista será responsable de cualquier pérdida o daño causado por cualquier acción del Contratista después de la emisión de un Certificado de Recepción de Obra. El Contratista también será responsable de cualquier pérdida o daño que ocurra después de que se haya emitido un Certificado de Recepción de Obra y los mismos se hubieren producido a raíz de algún hecho previo que fuere

responsabilidad del Contratista.

### 17.3 Riesgos del Contratante

Los riesgos a que se hace referencia en la SubCláusula 17.4 [Consecuencias de los Riesgos del Contratante] *infra*, en la medida en que afecten directamente la ejecución de los trabajos en el País, son:

- (a) guerra, hostilidades (ya sea que la guerra sea declarada o no), invasión, acto de enemigos extranjeros,
- (b) rebelión, terrorismo, sabotaje por personas ajenas al Personal del Contratista, revolución, insurrección, usurpación del poder o asunción militar de éste, o guerra civil en el País,
- (c) disturbios, conmoción o desórdenes dentro del País provocados por personas ajenas al Personal del Contratista,
- (d) municiones de guerra, material explosivo, radiación ionizante o contaminación por radioactividad en el País, salvo en los casos en que ello pueda ser atribuible al uso de dichas municiones, materiales explosivos, radiaciones o radioactividad por el Contratista,
- (e) ondas de presión causadas por aeronaves u otros aparatos aéreos que viajen a velocidades sónicas o supersónicas,
- (f) uso u ocupación de cualquier parte de las Obras Permanentes por parte del Contratante, salvo en los casos que se puedan especificar en el Contrato,
- (g) diseño de cualquier parte de las Obras por el Personal del Contratante u otras personas por quienes es responsable el Contratante, y
- (h) cualquier fuerza de la naturaleza que sea Imprevisible o contra la cual no se habría podido esperar razonablemente que un Contratista con experiencia tomara medidas preventivas adecuadas.

### 17.4 Consecuencias de los Riesgos del Contratante

Si y en la medida en que cualquiera de los riesgos que se enumeran en la SubCláusula 17.3 *supra* ocasione pérdidas o daños a las Obras, Bienes o Documentos del Contratista, el Contratista notificará sin demora al Ingeniero y rectificará dicha pérdida o daño en la medida requerida por el Ingeniero.

Si el Contratista sufre una demora o incurre en algún Costo por subsanar esa pérdida o daño, el Contratista dará una notificación adicional al Ingeniero y, sujeto a la SubCláusula 20.1 [Reclamaciones del Contratista], tendrá derecho a :

- (a) una prórroga del plazo por el tiempo de la demora, si se ha retrasado o se demorará la terminación de las Obras, en virtud de la SubCláusula 8.4 [Prórroga del Plazo de Terminación], y
- (b) un pago por dicho Costo, monto que se incluirá en el Precio del Contrato. En el caso de los incisos (f) y (g) de la SubCláusula 17.3 [Riesgos del Contratante], se pagará el Costo más utilidades.

Tras recibir esa notificación adicional, el Ingeniero procederá de conformidad con la SubCláusula 3.5 [Decisiones] a fin de llegar a un acuerdo o una decisión al respecto.

### **17.5 Derechos de Propiedad Intelectual e Industrial**

En esta SubCláusula, “violación” significa una violación (o pretendida violación) de cualquier patente, diseño registrado, derecho de autor, marca registrada, marca comercial, secreto comercial o cualquier otro derecho de propiedad intelectual o industrial relacionado con las Obras; y “reclamación” significa una reclamación (o proceso judicial de reclamación) en la que se alegue una violación.

Cuando una de las Partes no notifique a la otra sobre cualquier reclamación dentro del plazo de 28 días después de recibirla, se considerará que dicha Parte ha renunciado a su derecho de indemnización en virtud de esta SubCláusula.

El Contratante indemnizará y amparará al Contratista contra y de cualquier reclamación en la que se alegue una violación que se produce o se produjo:

- (a) como resultado inevitable del cumplimiento del Contrato por parte del Contratista, o
- (b) como resultado del uso de cualquiera de las Obras por parte del Contratante:
  - (i) para fines distintos a los señalados en el Contrato o los que razonablemente se deduzcan de él, o
  - (ii) en conjunto con cualquier otra cosa que no haya suministrado el Contratista, salvo que el uso fuera divulgado al Contratista antes de la Fecha Base o se haya señalado en el Contrato.

El Contratista indemnizará y amparará al Contratante contra y de cualquier otra reclamación que surja de o en relación con (i) la fabricación, uso, venta o importación de cualquier Bien, o (ii)

cualquier diseño que sea responsabilidad del Contratista.

Si una de las Partes tiene derecho a ser indemnizada en virtud de esta SubCláusula, la Parte a la cual corresponda indemnizar podrá (a su costo) realizar negociaciones para la transacción de la reclamación y de cualquier litigio o arbitraje que pudiera surgir de aquella. La otra Parte ayudará, a solicitud y expensas de la Parte que indemniza, a impugnar la reclamación. Esta otra Parte (y su Personal) no hará ninguna admisión que pueda perjudicar a la Parte que indemniza, a no ser que ésta no se haya puesto al frente de una negociación, litigio o arbitraje a pesar de habérselo solicitado la otra Parte.

#### **17.6 Limitación de Responsabilidad**

Ninguna de las Partes será responsable ante la otra por la privación de uso de las Obras, pérdida de ganancia, pérdida de contratos ni pérdidas o daños indirectos o emergentes que pueda sufrir la otra Parte en relación con el Contrato, a menos que así sea dispuesto específicamente con arreglo a la SubCláusula 8.7 [Daños por Demora].; SubCláusula 11.2 [Costo de Reparación de los Defectos]; SubCláusula 15.4 [Pagos después de la Terminación]; SubCláusula 16.4 [Pago a la Terminación]; SubCláusula 17.1 [Indemnizaciones]; SubCláusula 17.4 (b) [Consecuencias de los Riesgos del Contratante]; y SubCláusula 17.5 [Derechos de Propiedad Intelectual e Industrial]

La responsabilidad total del Contratista ante el Contratante, en virtud del Contrato o en relación con éste, salvo por lo dispuesto en las Subcláusulas 4.19 [Electricidad, Agua y Gas], 4.20 [Equipos del Contratante y Materiales de Libre Disposición], 17.1 [Indemnizaciones] y 17.5 [Derechos de Propiedad Intelectual e Industrial], no excederá el monto que resulte de la multiplicación de un factor (menor o mayor que uno) por el Monto Contractual Aceptado, conforme figura en los Datos Contractuales, o (de no especificarse ese factor u otra suma) el Monto Contractual Aceptado.

Esta SubCláusula no limitará la responsabilidad en caso de fraude, incumplimiento deliberado o mala conducta grave de la Parte que incumple.

#### **17.7 Uso del Alojamiento y las Instalaciones del Contratante**

El Contratista asumirá toda la responsabilidad por el cuidado del alojamiento y las instalaciones suministradas por el Contratante, si los hubiere, conforme se detallan en las Especificaciones, desde las respectivas fechas de entrega al Contratista hasta el cese de ocupación (pudiendo ocurrir la entrega o el cese de ocupación después de las fechas señaladas en el Certificado de Recepción de las Obras).

Si el alojamiento o las instalaciones mencionadas anteriormente sufren alguna pérdida o daño mientras estén bajo la responsabilidad y

cuidado del Contratista por cualquier motivo aparte de los que sean responsabilidad del Contratante, el Contratista rectificará, a su costo, la pérdida o el daño a satisfacción del Ingeniero.

## 18. Seguro

### 18.1 Requisitos Generales en Materia de Seguros

En esta Cláusula, “Parte aseguradora” significa, para cada tipo de seguro, la Parte responsable de contratar y mantener el seguro que se indica en la SubCláusula pertinente.

Cuando el Contratista sea la Parte aseguradora, cada seguro se contratará con aseguradoras bajo los términos aprobados por el Contratante. Esos términos deberán ser consistentes con los términos acordados por ambas Partes antes de la fecha de la Carta de Aceptación. Este acuerdo de términos tendrá precedencia sobre las disposiciones de esta Cláusula.

Cuando el Contratante sea la Parte aseguradora, los seguros se contratarán con aseguradoras y bajo términos aceptables por el Contratista. Estos términos deberán ser consistentes con los términos acordados por ambas Partes antes de la fecha de la Carta de Aceptación. Este acuerdo de términos tendrá precedencia sobre las disposiciones de ésta Cláusula.

Si se requiere una póliza de seguro colectivo, la cobertura se aplicará por separado a cada asegurado como si se hubiera emitido una póliza individual para cada uno de ellos. Si una póliza cubre a otras partes adicionales, es decir, además de los asegurados que se señalan en esta Cláusula, (i) el Contratista actuará al amparo de la póliza en nombre de los asegurados colectivos adicionales, salvo que el Contratante actuará en nombre del Personal del Contratante, (ii) los asegurados colectivos adicionales no podrán recibir pagos directamente del asegurador ni tener cualquier otro trato directo con el asegurador, y (iii) la Parte aseguradora exigirá a todos los asegurados colectivos adicionales que cumplan las condiciones establecidas en la póliza.

Toda póliza contra daños y perjuicios dispondrá que los pagos sean hechos en las monedas requeridas para fines de reparación de la pérdida o el daño pertinente. Los pagos que se reciban de los aseguradores se usarán para reparar dicha pérdida o daño.

La Parte aseguradora pertinente presentará a la otra Parte, dentro de los plazos respectivos que figuren en los Datos Contractuales (calculados a partir de la Fecha de Inicio):

(a) evidencia de que se han contratado los seguros descritos en esta

Cláusula, y

- (b) copias de las pólizas de los seguros que se señalan en las Subcláusulas 18.2 [Seguro de las Obras y los Equipos del Contratista] y 18.3 [Seguro Contra a Lesiones Personales y Daños a la Propiedad].

Cuando se pague cada una de las primas, la Parte aseguradora suministrará a la otra los comprobantes de pago. Cada vez que se presenten comprobantes o pólizas, la Parte aseguradora notificará también al Ingeniero.

Cada una de las Partes cumplirá sin demoras las condiciones estipuladas en cada una de las pólizas de seguro. La Parte aseguradora mantendrá a las aseguradoras informadas acerca de cualquier cambio relevante para la ejecución de las Obras y se asegurará que el seguro se mantenga de conformidad con lo dispuesto en esta Cláusula.

Ninguna de las Partes hará modificaciones sustanciales a los términos de los seguros sin la previa aprobación de la otra Parte. Si una aseguradora hace (o trata de hacer) cualquier modificación, la Parte que primero sea notificada por el asegurador notificará sin demora a la otra.

Si la Parte aseguradora no contrata ni mantiene vigentes los seguros que deba contratar y mantener en virtud del Contrato, o no presenta comprobantes satisfactorios ni copias de las pólizas de conformidad con esta SubCláusula, la otra Parte podrá (a su discreción y sin perjuicio de cualquier otro derecho o recurso) contratar seguros con la cobertura pertinente y pagar las primas correspondientes. La Parte aseguradora pagará a la otra el monto de esas primas, y el Precio del Contrato se ajustará de conformidad.

Nada de lo dispuesto en esta Cláusula limita las obligaciones, responsabilidades o compromisos del Contratista o el Contratante en virtud de los términos del Contrato o de otra fuente. Cualquiera de los montos no asegurados o no recuperados de las aseguradoras será asumido por el Contratista o el Contratante de conformidad con dichas obligaciones, responsabilidades o compromisos. Sin embargo, si la Parte aseguradora deja de contratar y mantener en vigencia un seguro que se encuentre disponible y que dicha Parte deba contratar y mantener en virtud del Contrato, y la otra Parte no aprueba la omisión ni contrata el seguro por la cobertura pertinente a este incumplimiento, la Parte aseguradora pagará cualquiera de los montos que habrían sido recuperables al amparo del seguro.

Los pagos que haga una Parte a la otra estarán sujetos a la SubCláusula 2.5 [Reclamaciones del Contratante] o a la SubCláusula 20.1 [Reclamaciones del Contratista], según corresponda.

El Contratista podrá contratar todos los seguros relacionados con el Contrato (incluido, pero no de manera exclusiva, el seguro mencionado en la Cláusula 18) con aseguradoras provenientes de cualquier país elegible.

## **18.2 Seguro de las Obras y los Equipos del Contratista**

La Parte aseguradora asegurará las Obras, los Equipos, los Materiales y los Documentos del Contratista por un valor igual o mayor al costo total de reposición, incluidos los costos de demolición, retiro de escombros y honorarios profesionales y utilidades. El seguro será válido desde la fecha en que se presenten las pruebas con arreglo al inciso (a) de la SubCláusula 18.1 [Requisitos Generales en Materia de Seguros] hasta la fecha de emisión del Certificado de Recepción de las Obras.

La Parte aseguradora mantendrá este seguro a fin de proporcionar cobertura hasta la fecha de emisión del Certificado de Cumplimiento, por pérdidas o daños imputables al Contratista a raíz de una causa que ocurra antes de la emisión del Certificado de Recepción de Obra, y por las pérdidas o daños causados por el Contratista durante cualquier otra operación (incluidas las contempladas en la Cláusula 11 [Responsabilidad por Defectos]).

La Parte aseguradora asegurará los Equipos del Contratista por un valor igual o mayor al costo total de reposición, incluida la entrega en el Lugar de las Obras. En relación con cada uno de los elementos de los Equipos del Contratista, el seguro estará vigente durante el transporte del mismo al Lugar de las Obras y hasta que se deje de necesitar como Equipo del Contratista.

Salvo disposición diferente en las Condiciones Especiales, los seguros contemplados en esta SubCláusula:

- (a) deberán ser contratados y mantenidos por el Contratista como Parte aseguradora,
- (b) deberán estar a nombre conjunto de las Partes, quienes tendrán derecho a recibir conjuntamente pagos de las aseguradoras y pagos retenidos o asignados a la Parte que asuma efectivamente los costos de rectificación por pérdidas o daños,
- (c) deberán cubrir todas las pérdidas y daños que se deban a causas

no especificadas en la SubCláusula 17.3 [Riesgos del Contratante],

- (d) deberán cubrir asimismo, hasta donde sea específicamente requerido en los Documentos de Licitación del Contrato, pérdidas o daños a una parte de las Obras atribuibles al uso o la ocupación de otra parte de las Obras por parte del Contratante, y pérdidas o daños ocasionados por los riesgos enumerados en los incisos (c), (g) y (h) de la SubCláusula 17.3 [Riesgos del Contratante], excluidos (en cada caso) riesgos que no sean asegurables bajo términos comercialmente razonables, con deducibles por incidente no mayores al monto señalado en los Datos del Contrato (de no indicarse monto, este inciso (d) no será aplicable), y
- (e) podrá, sin embargo, excluir la pérdida, los daños y el reacondicionamiento de:
  - (i) una parte de las Obras que esté en condiciones defectuosas debido a un vicio de diseño, materiales o mano de obra (pero la cobertura incluirá cualesquiera otras partes que se pierdan o dañen como resultado directo de esta condición defectuosa y no según se describe en el inciso (ii) *infra*),
  - (ii) una parte de las Obras que se pierda o dañe por el reacondicionamiento de cualquier otra parte de las Obras que esté en condiciones defectuosas debido a un defecto de diseño, materiales o mano de obra,
  - (iii) una parte de las Obras que haya sido recibida por el Contratante, salvo en la medida en que el Contratista sea responsable por la pérdida o daño, y
  - (iv) Bienes mientras no estén en el País, sujeto a la SubCláusula 14.5 [Equipos y Materiales para las Obras].

Si, después de haber transcurrido más de un año a partir de la Fecha Base, la cobertura descrita en el inciso (d) *supra* deja de estar disponible bajo términos comercialmente razonables, el Contratista (como Parte aseguradora) notificará al Contratante, con información complementaria. El Contratante entonces: (i) con sujeción a la SubCláusula 2.5 [Reclamaciones del Contratante] tendrá derecho a recibir el pago de un monto equivalente a los términos comercialmente razonables que el Contratista debería haber previsto pagar por dicha cobertura, y (ii) salvo que obtenga la cobertura bajo

términos comercialmente razonables, se considerará que ha aprobado la omisión de conformidad con la SubCláusula 18.1 [Requisitos Generales en Materia de Seguros].

### **18.3 Seguro Contra Lesiones Personales y Daños a la Propiedad**

La Parte aseguradora asegurará contra la responsabilidad de cada una de las Partes por cualquier pérdida, daño, muerte o lesión corporal que pueda ocurrir a cualquier propiedad física (salvo los elementos asegurados con arreglo a la SubCláusula 18.2 [Seguro de las Obras y los Equipos del Contratista]) o a cualquier persona (a excepción de personas aseguradas con arreglo a la SubCláusula 18.4 [Seguro del Personal del Contratista]), que surjan a raíz del cumplimiento del Contrato por parte del Contratista y antes de la emisión del Certificado de Cumplimiento.

El seguro será por un monto límite, por incidente, no menor al que se señale en los Datos Contractuales, sin limitar el número de incidentes que puedan ocurrir. Si en los Datos del Contrato no se señala ningún monto, esta SubCláusula no será aplicable.

Salvo disposición diferente en las Condiciones Especiales, los seguros especificados en esta SubCláusula:

- (a) deberán ser contratados y mantenidos por el Contratista como Parte aseguradora,
- (b) deberán estar a nombre de ambas Partes,
- (c) deberán cubrir la responsabilidad por todas las pérdidas y daños que sufra la propiedad del Contratante (salvo los elementos asegurados con arreglo a la SubCláusula 18.2) como consecuencia del cumplimiento del Contrato por parte del Contratista, y
- (d) podrá, sin embargo, excluir responsabilidades en la medida en que surjan de:
  - (i) el derecho del Contratante a hacer que las Obras Permanentes se ejecuten en, sobre, debajo o a través de cualquier terreno, y de ocupar ese terreno para las Obras Permanentes,
  - (ii) los daños que se produzcan como resultado inevitable de las obligaciones del Contratista en cuanto a la ejecución de las Obras y la reparación de cualesquiera defectos, y
  - (iii) una causa señalada en la SubCláusula 17.3 [Riesgos del Contratante], salvo en la medida en que exista una

cobertura bajo términos comercialmente razonables.

#### **18.4 Seguro para el Personal del Contratista**

El Contratista contratará y mantendrá un seguro de responsabilidad civil contra reclamaciones, daños, pérdidas y gastos (incluidos honorarios y gastos de abogados) como resultado de lesiones, enfermedades o muerte de cualquier persona empleada por el Contratista o cualquier otro miembro del Personal del Contratista.

El seguro deberá cubrir al Contratante y al Ingeniero contra responsabilidad por reclamos, daños, pérdidas y gastos (incluyendo honorarios y gastos de abogados) que surjan de lesiones, enfermedad o muerte de cualquier persona empleada por el Contratista o cualquier otro miembro del personal del Contratista, excepto que este seguro podrá excluir pérdidas y reclamaciones en la medida en que sean producto de cualquier acto o negligencia del Contratante o del Personal del Contratante.

El seguro deberá ser mantenido en plena vigencia y efecto durante todo el tiempo en que el personal mencionado trabaje en la ejecución de las Obras. En el caso de los empleados de un Subcontratista, este último podrá contratar el seguro, pero el Contratista será responsable de velar por el cumplimiento de esta Cláusula.

### **19. Fuerza Mayor**

#### **19.1 Definición de Fuerza Mayor**

En esta Cláusula, “Fuerza Mayor” significa un evento excepcional o circunstancia:

- (a) que está fuera del control de una Parte,
- (b) contra la que dicha Parte no pudo razonablemente haber tomado provisiones para protegerse antes de celebrar el Contrato,
- (c) que, una vez producida, dicha Parte no pudo razonablemente haber evitado o superado, y
- (d) que no pueda atribuirse sustancialmente a la otra Parte.

La Fuerza Mayor puede incluir, pero no de manera exclusiva, acontecimientos excepcionales o circunstancias como las que enumeran a continuación, siempre y cuando se cumplan las condiciones de los incisos (a) a (d) *supra*:

- (i) guerra, hostilidades (ya sea que la guerra sea declarada o no), invasión, acto de enemigos extranjeros,
- (ii) rebelión, terrorismo, sabotaje por personas distintas al

Personal del Contratista, revolución, insurrección, usurpación del poder o asunción del poder por los militares, o guerra civil,

- (iii) disturbio, conmoción, huelga o cierre patronal por personas distintas al Personal del Contratista,
- (iv) municiones de guerra, material explosivo, radiación ionizante o contaminación por radioactividad, salvo en los casos en que ello pueda ser atribuible al uso de dichas municiones, materiales explosivos, radiaciones o radioactividad por el Contratista, y
- (v) desastres naturales como terremotos, huracanes, tifones o actividad volcánica.

### **19.2 Notificación de Casos de Fuerza Mayor**

Si por Fuerza Mayor una de las Partes se ve o se verá impedida de cumplir sus obligaciones sustanciales en virtud del Contrato, ésta notificará a la otra sobre la situación o circunstancia constitutiva de la Fuerza Mayor y especificará las obligaciones que no se puedan o no se podrán cumplir. La notificación se hará dentro del plazo de 14 días a partir de la fecha en que la Parte tomó, o debió haber tomado conocimiento, de la situación o circunstancia constitutiva de la Fuerza Mayor.

Una vez que se haga la notificación, la Parte estará eximida del cumplimiento de sus obligaciones por el tiempo que dicha Fuerza Mayor le impida cumplirlas.

Sin perjuicio de cualquier otra disposición de esta Cláusula, la Fuerza Mayor no será aplicable a las obligaciones de pago de cualquiera de las Partes de hacer los pagos a la otra Parte en virtud del Contrato.

### **19.3 Obligación de Reducir las Demoras**

Cada una de las Partes hará en todo momento todo lo que esté a su alcance para reducir al mínimo cualquier demora en el cumplimiento del Contrato como resultado de una situación o circunstancia de Fuerza Mayor.

Una Parte notificará a la otra cuando deje de verse afectada por la situación o circunstancia de Fuerza Mayor.

### **19.4 Consecuencias de la Fuerza Mayor**

Si el Contratista se ve impedido de cumplir sus obligaciones sustanciales en virtud del Contrato por motivo de Fuerza Mayor que se haya notificado con arreglo a la SubCláusula 19.2 [Notificación de Fuerza Mayor] y sufre demoras o incurre en Costos por dicho motivo, el Contratista, sujeto a la SubCláusula 20.1 [Reclamaciones del

Contratista], tendrá derecho a lo siguiente:

- (a) una prórroga del plazo por el tiempo de dicha demora , si se ha retrasado o se retrasará la terminación de las Obras, en virtud la SubCláusula 8.4 [Prórroga del Plazo de Terminación], y
- (b) si la situación o circunstancia es del tipo que se describe en los incisos (i) a (iv) de la SubCláusula 19.1 [Definición de Fuerza Mayor] y, en el caso de los incisos (ii) a (iv), ocurre en el País, el pago de dichos Costos , incluyendo los costos de rectificación o reemplazo de las Obras o los Bienes dañados o destruidos por Fuerza Mayor, hasta donde estos daños o pérdidas no son indemnizables por medio de la póliza de seguro referida en la SubCláusula 18.2 [Seguro de las Obras y los Equipos de Contratista].

Tras recibir esa notificación, el Ingeniero procederá de conformidad con la SubCláusula 3.5 [Decisiones] a fin de llegar a un acuerdo o una decisión al respecto.

#### **19.5 Fuerza Mayor que Afecte a un Subcontratista**

Si un Subcontratista tiene derecho, en virtud de cualquier contrato o acuerdo relacionado con las Obras, a ser exonerado de su responsabilidad por Fuerza Mayor, bajo términos adicionales o más amplios que los que se especifican en esta Cláusula, dicha situación o circunstancia adicional o más amplia de fuerza mayor no exonerará al Contratista del cumplimiento de sus obligaciones ni le darán derecho a ser exonerado de responsabilidad con arreglo a esta Cláusula.

#### **19.6 Terminación Opcional, Pago y Finiquito**

Si la ejecución sustancial de todas las Obras en curso es impedida por un período continuo de 84 días por algún motivo de Fuerza Mayor que se haya notificado de conformidad con la SubCláusula 19.2 [Notificación de Fuerza Mayor], o por varios períodos que sumen un total de más de 140 días debido al mismo motivo de Fuerza Mayor que se haya notificado, cualquiera de las Partes podrá notificar a la otra la terminación del Contrato. En ese caso, la terminación entrará en vigencia 7 días después de la notificación, y el Contratista procederá de conformidad con la SubCláusula 16.3 [Cese de las Obras y Retiro de los Equipos del Contratista].

Tras dicha terminación, el Ingeniero determinará el valor de los trabajos realizados y emitirá un Certificado de Pago que deberá incluir:

- (a) los montos adeudados por cualquier trabajo realizado cuyo

precio se estipula en el Contrato;

- (b) el Costo de los Equipos y Materiales ordenados para las Obras que se hayan entregado al Contratista, o cuya entrega deba aceptar el Contratista. Estos Equipos y Materiales pasarán a ser propiedad (y estar bajo el riesgo) del Contratante al momento en que los pague, y el Contratista pondrá los mismos a disposición del Contratante;
- (c) otros Costos o responsabilidades en que dentro de las circunstancias haya incurrido razonable y necesariamente el Contratista en las circunstancias con la expectativa de terminar las Obras;
- (d) el Costo de retirar las Obras Temporales y los Equipos del Contratista del Lugar de las Obras y el de devolverlos a los trabajos del Contratista en su país (o cualquier otro destino que no suponga un costo mayor); y
- (e) el Costo de repatriar, en la fecha de terminación, al personal y la mano de obra empleados totalmente por el Contratista en relación con las Obras.

### **19.7 Liberación del Cumplimiento del Contrato**

Sin perjuicio de cualquier otra disposición de esta Cláusula, si surge una situación o circunstancia que esté fuera del control de las Partes (incluida, pero no de manera exclusiva, la Fuerza Mayor) y que vuelva imposible o ilícito para cualquiera o ambas Partes cumplir sus obligaciones contractuales o que, en virtud de la ley que rige el Contrato, otorgue a las Partes el derecho de ser liberadas de seguir cumpliendo el Contrato, entonces, mediante notificación de una de las Partes a la otra sobre dicha situación o circunstancia:

- (a) las Partes quedarán liberadas de seguir cumpliendo el Contrato, sin perjuicio de los derechos de cada Parte respecto de cualquier incumplimiento previo del Contrato, y
- (b) el monto pagadero al Contratista por el Contratante será el mismo que habría sido pagadero de conformidad con la SubCláusula 19.6 [Terminación Opcional, Pago y Finiquito] si el Contrato hubiera sido terminado con arreglo a la SubCláusula 19.6.

### **20. Reclamaciones, Controversias**

20.1 Controversia se entenderá como cualquier discrepancia sobre aspectos técnicos, financieros, administrativos, legales, ambientales y de cualquier otra índole que surjan entre el Contratista y el Contratante, incluyendo el Supervisor de Obras, como resultado de la ejecución de

las Obras.

20.2 En el caso de controversias el Contratante interpretará mediante acto administrativo motivado, las cláusulas objeto de la controversia, resolviendo las dudas que resultaren. Esta potestad se ejercerá por medio del órgano administrativo de mayor jerarquía responsable de la ejecución del contrato, con audiencia del Contratista; y sin perjuicio de los recursos legales que correspondan.

20.3 Contra la resolución del Contratante quedará expedita la vía judicial ante los tribunales de lo Contencioso Administrativo, salvo que las CEC establezcan la posibilidad de acudir al Arbitraje.



## Sección VIII. Condiciones Especiales (CE)

Las siguientes Condiciones Especiales complementarán las CG. En casos de discrepancia, las presentes disposiciones prevalecerán sobre las que figuran en las CG.

## Parte A – Datos del Contrato

Condiciones	SubCláusula	Datos
<b>Nombre y dirección del Contratante</b>	1.1.2.2 y 1.3	Secretaría de Estado en los Despachos de Infraestructura y Transporte (SIT). Barrio La Bolsa. Comayagüela M.D.C., Honduras C.A.
<b>Nombre y dirección del Ingeniero</b>	1.1.2.4 y 1.3	[...indique el nombre y la dirección de la Empresa Consultora Supervisora del Proyecto...]
<b>Nombre del Prestatario</b>	1.1.2.12	Gobierno de la República de Honduras
<b>Plazo de Ejecución</b>	1.1.3.3	12 meses contados a partir de la fecha establecida en la orden de inicio.
<b>Período de Notificación de Defectos</b>	1.1.3.7	Dos (2) años El Contratista debe presentar <b>Garantía de Calidad</b> cuyo monto será equivalente al cinco por ciento (5%) de monto contractual.  “La Garantía de Calidad deberá estar vigente por un plazo de dos (2) <b>años</b> contados a partir de la fecha del Acta de Recepción Definitiva de la Obra
<b>Secciones</b>	1.1.5.6	<i>NO APLICA</i>
<b>Costo más utilidades</b>	1.2	Las disposiciones que incluyan la expresión "costo más utilidades" incluirá la utilidad que el contratista haya indicado en su propuesta
<b>Sistemas de transmisión electrónica</b>	1.3	Correo Electrónico, con acuse de recibo del receptor del mensaje
<b>Ley aplicable</b>	1.4	La Ley Vigente de la República de Honduras.
<b>Idioma que rige</b>	1.4	Español.
<b>Idioma para comunicaciones</b>	1.4	Español.
<b>Cuidado y Suministro de los</b>	1.8	El Contratista proporcionará al Ingeniero un

Condiciones	SubCláusula	Datos
<b>Documentos</b>		original y 2 copias de cada uno de los Documentos del Contratista.
<b>Plazo para acceder al Lugar de las Obras</b>	2.1	Diez (10) días después de la fecha de inicio
<b>Reclamaciones del Contratante</b>	2.5	<p>a. El Contratista está obligado a presentar las garantías descritas en el presente contrato y documento de Licitación, a más tardar diez (10) días antes de suscrito el Contrato; por cada día de demora en la presentación de las Garantías después del plazo señalado, se le aplicará una multa de <b>DOSCIENTOS LEMPIRAS (L.200.00)</b> por cada millón o fracción del monto del Contrato, deducibles del pago de la primera Estimación de Obra.</p> <p>b. Para el componente de construcción de las obras la multa diaria aplicable se fija en <b>cero puntos treinta y seis por ciento (0.36%)</b>, así como la multa pecuniaria aplicable por cada día de retraso, en relación con <b>el monto total del saldo del contrato por el incumplimiento del plazo.</b></p> <p>Es entendido que la multa procederá cuando las causas del retraso en la ejecución de las obras sean imputables al Contratista.</p> <p>Independientemente del pago de la multa convencional señalada en el párrafo anterior, el Contratante podrá exigir el cumplimiento del Contrato.</p>
<b>Pago de Anticipo</b>	2.6	Si el Contratista lo requiere puede optar a un anticipo de obra, hasta de un 20% del monto del Contrato, el cual deberá ser respaldado con una garantía bancaria emitida por un banco o entidad financiera de prestigio elegida por el Contratista, por el 100% del valor solicitado, previamente aprobada por SIT y deberá de ser acompañada

Condiciones	SubCláusula	Datos
		<p>por los documentos de pago correspondientes, entre ellos plan de inversión del anticipo el cual deberá ser entregado al Supervisor para su control y cumplimiento. La garantía de anticipo deberá mantenerse válida durante todo el periodo del Contrato hasta que se amortice la totalidad del monto anticipado. Si en los términos de la garantía se especifica su fecha de vencimiento, y el pago anticipado no se ha reembolsado a más tardar 28 días antes de esa fecha, el Contratista prorrogará la validez de dicha garantía hasta que el pago anticipado haya sido reembolsado.</p> <p>El anticipo será reembolsado mediante la deducción de montos proporcionales de los pagos que se adeuden al Contratista, de conformidad con la valoración del porcentaje de las Obras que hayan sido terminadas. No se tomarán en cuenta el anticipo ni sus reembolsos, para determinar la valoración de los trabajos realizados, variaciones, ajuste de precios, eventos compensables, bonificaciones, o liquidación por daños y perjuicios.</p> <p>Si el pago anticipado no se ha reembolsado antes del Acta de Recepción de Obra o antes de la terminación del Contrato la totalidad del saldo pendiente será debitada de la última estimación de obra.</p>
<b>Obligaciones y Autoridad del Ingeniero</b>	3.1(b)(ii)	Las variaciones que aumenten el Monto Contractual Aceptado siempre deberán ser aprobadas por el Contratante.
<b>Garantía de Cumplimiento</b>	4.2	El Contratista se obliga a otorgar a favor de El Contratante una garantía de cumplimiento del Contrato equivalente al 15% del valor total del mismo, la cual estará vigente hasta tres (3) meses después del plazo previsto para la entrega de la obra. La garantía bancaria de Anticipo es de estricto cumplimiento para pago del monto requerido. La Garantía de Cumplimiento deberá ser presentada a más tardar diez (10) días hábiles siguientes a la firma del Contrato y será requisito para la

Condiciones	SubCláusula	Datos
		emisión de la Orden de Inicio.
<b>Subcontratistas</b>	4.4	El porcentaje máximo de subcontratación es de 40% del Monto Contractual aceptado, excluyendo los Montos Provisionales
<b>Informes de Avance</b>	4.21	El Contratista elaborará informes mensuales de avance, que presentará al Ingeniero en 1 copia original y 2 copias electrónica.
<b>Horario normal de trabajo</b>	6.5	8 horas diarias que equivalen a 44 horas semanales. (Mínimo).
<b>Inicio de las Obras</b>	8.1 - c	Los permisos requeridos para el inicio de la obra será responsabilidad del Contratista, a excepción del derecho de vía.
<b>Programa</b>	8.3	10 días a partir de la orden de Inicio para la presentación del Programa del Programa de trabajo y Plan de Desembolsos.
<b>Monto máximo de indemnización por demora</b>	8.7 y 14.15(b)	Para garantizar el fiel cumplimiento de las obligaciones de El Contratista, El Contratante le impondrá sanciones económicas, aplicando un valor de 0.36% por cada día de retraso a la finalización de la obra, en relación con el monto total del saldo del Contrato por el incumplimiento, lo anterior, conforme las Disposiciones Generales del Presupuesto para el año fiscal 2022, hasta un máximo acumulable del 10%. Al llegar a esta sanción al máximo acumulable, el Contratante podrá proceder a ser efectiva la Garantía de Cumplimiento, si así es conveniente al Contratante o podrá proceder a la terminación del Contrato de pleno derecho, reservándose, además, el ejercicio de las acciones legales por daños y perjuicios, por incumplimiento del Contrato por parte del Contratista

Condiciones	SubCláusula	Datos
<p><b>Recepción de las Obras y Secciones</b></p>	<p>10.1</p>	<p>Las recepciones provisional y definitiva se llevarán a cabo, previo dictamen favorable del Gerente de Proyecto, conforme a la normativa aplicable.</p> <p>El Contratista podrá solicitar un Acta Final de Recepción de la Obra mediante notificación al Gerente de Proyecto (supervisor) como mínimo 14 días antes de que a juicio del Contratista las Obras sean terminadas y listas para la recepción. Si las Obras están divididas en Secciones, el Contratista podrá igualmente solicitar un Certificado de Recepción de Obra por cada Sección.</p> <p>Dentro un plazo de 28 días contados a partir de la fecha en que reciba la solicitud del Contratista, el Gerente de Proyecto deberá:</p> <ul style="list-style-type: none"> <li>(c) emitir al Contratista un informe de conformidad de las obras terminadas, en el que se indicará la fecha de terminación de las Obras o la Sección de conformidad con el Contrato, a excepción de cualesquiera defectos y trabajos menores pendientes que no afecten sustancialmente el uso de las Obras o la Sección para el fin previsto (bien sea hasta que, o durante, se terminen dichos trabajos y se reparen dichos defectos); o</li> <li>(d) rechazar la solicitud, aduciendo las razones y señalando los trabajos que debe hacer el Contratista para que se pueda emitir el Certificado de Recepción de Obra. El Contratista procederá a terminar estos trabajos antes de emitir otra notificación con arreglo a esta Cláusula.</li> </ul> <p>Si el Gerente de Proyecto no emite el Informe de Recepción de Obra o no rechaza la solicitud del Contratista dentro del plazo de 20 días, y si las Obras o la Sección (conforme proceda) se ajustan sustancialmente al Contrato, el Certificado de Recepción de Obra se considerará emitido el último día de ese plazo.</p> <p>Adicionalmente El Contratista se compromete a presentar una Garantía Bancaria de Calidad...</p>

Condiciones	SubCláusula	Datos
<b>Procedimiento de Variación</b>	13.3	Toda variación del contrato en plazo, monto, orden de cambio o alcance requerirá la previa aprobación del Contratante.
<b>Montos Provisionales</b>	13.5(b)(ii)	<p>10% para los Montos Provisionales Específicos como se indica en las “notas” al pie de la Lista de Cantidades.</p> <p>Todo pago realizado por el Contratista bajo las Partidas de “Montos Provisionales Específicos” deberá ser previamente autorizado por el Contratante a través de la Unidad Ejecutora Proyectos.</p>
<b>Ajustes por Cambios en el Costo</b>	13.8	Con base al Artículo 2 del Reglamento de la Ley de Contratación del Estado Se reconocerá Escalamiento por ajuste de precios, se reconocerá Mediante la aplicación del procedimiento contenido en el acuerdo presidencial No A- 003-2010, publicado el 20 de enero del 2010, ejemplar No 32,118 del Diario Oficial la Gaceta .
<b>Total pago anticipado</b>	14.2	<p>20% del Monto Contractual Aceptado (excluyendo los Montos Provisionales), que deberá pagarse en las monedas y las proporciones en que sea pagadero dicho monto.</p> <p>El Contratista también presentará para revisión del Ingeniero, previo al pago del anticipo, el Cronograma de Movilización y el Cronograma y Flujo de Caja de Inversión del Anticipo, actualizado con respecto al presentado en su oferta.</p>
<b>Tasa de amortización de pago anticipado</b>	14.2(b)	<p>20% de cada certificado de pago mensual,</p> <p>El Contratista también presentará para revisión del Ingeniero, previo al pago del anticipo, el Cronograma de Movilización y el Cronograma y Flujo de Caja de Inversión del Anticipo, actualizado con respecto al presentado en su oferta.</p>

Condiciones	SubCláusula	Datos
<b>Porcentaje de Retención</b>	14.3	NO APLICA
<b>Límite del Monto de Retención</b>	14.3	NO APLICA
<b>Equipos y Materiales</b>	14.5(b)(i)	NO APLICA
	14.5(c)(i)	Equipos y Materiales por pagar contra entrega en el lugar de las Obras. <ul style="list-style-type: none"> <li>▪ Agregados Pétreos</li> <li>▪ Cemento</li> <li>▪ Acero</li> <li>▪ Productos Asfálticos</li> <li>▪ Tuberías TCR.</li> </ul>
<b>Monto Mínimo de Certificados Provisionales de Pago</b>	14.6	No hay monto mínimo
<b>Emisión de Certificados de Pago Provisionales</b>	14.6	Si se trata de una Firma o Consorcio que incluya Firmas extranjeras que no han trabajado anteriormente en el país, deberán presentar al Contratante previo al primer pago los siguientes documentos legales: <ol style="list-style-type: none"> <li>a) Constancia expedida por la Oficina Normativa de Contratación y Adquisiciones del Estado (ONCAE) de estar inscrito en el Registro de Proveedores y Contratistas del Estado o tenerlo en trámite.</li> <li>b) Inscripción de la empresa en el Registro Público de Comercio o tenerlo en trámite.</li> </ol>
<b>Responsabilidad máxima total del Contratista ante el Contratante</b>	17.6	100 % del monto total del Contrato.
<b>Plazos para entregar los seguros:</b>	18.1	28 días.
a. comprobantes de seguros		

Condiciones	SubCláusula	Datos
b. pólizas relevantes		28 días.
<b>Monto máximo de cantidades deducibles del seguro contra riesgos del Contratante</b>	18.2(d)	<i>2% de la suma asegurada.</i>
<b>Monto mínimo del seguro de responsabilidad civil (contra riesgos de terceros)</b>	18.3	Trescientos mil Lempiras (Lps. 300,000.00)
<b>Reclamaciones, Controversias</b>	20.	Contra la resolución del Contratante procederá la vía judicial ante los tribunales de lo Contencioso Administrativo.

## Parte B – Disposiciones Específicas

### 4.4 Subcontratistas

El porcentaje máximo de subcontratación es de 40% del Monto Contractual aceptado, excluyendo los Montos Provisionales.

### 8.3 Programa

- El Contratista actualizará el Programa de Trabajo incluido en la Oferta y lo presentará en forma impresa y digital modificable, para la aprobación del Ingeniero dentro de los cinco (5) días hábiles siguientes a la fecha de recepción de la Orden de Inicio.
- La no presentación del Programa como se establece en esta Sub-Cláusula, dará lugar a una penalización de Lps. 30,000.00.
- El Programa será revisado mensualmente para ver el avance real versus el programado, lo cual incluirá la revisión del programa de pagos. Al incumplir con los montos programados acumulados, se aplicará una penalización de Lps. 5,000.00

Los Manuales de operación y mantenimiento deberán presentarse a más tardar el: No Aplica.

Los planos actualizados finales deberán presentarse a más tardar (10) días después de recepcionada definitivamente la obra por parte del Contratante.

#### Aspectos Ambientales

Aspectos ambientales para el cumplimiento del componente de Construcción de las Obras, entre los objetivos esta:

- a. Garantizar que los proyectos relacionados con infraestructura vial carreteras, logren cumplir con las medidas ambientales y sociales establecidas en el contrato de medidas de mitigación establecidas por SERNA-Mi Ambiente y en complemento de las demás leyes nacionales y las políticas de organismos multilaterales en lo que a temas ambientales y sociales que se refiere.
- b. Utilizar las normas ambientales y sociales a la vanguardia en la aplicación de las mejores prácticas ambientales.
- c. Establecer mecanismos para vigilar y verificar que las empresas contratistas y supervisoras sigan el fiel cumplimiento de los requisitos establecidos en los contratos y otras obligaciones ambientales. La constructora deberá asumir los costos de viáticos y combustibles para que el personal de la

Unidad Ambiental pueda realizar las inspecciones ambientales y sociales trimestrales.

d. Establecer normas ambientales y sociales para la prevención, minimización, prevención, compensación o mitigación de impactos negativos como consecuencia de la construcción de proyectos que encajan dentro de la categoría I, II, III, según lo establece la Tabla de Categorización de la SERNA-Mi Ambiente.

Las empresas constructoras deberán cumplir con las siguientes cláusulas y las empresas consultoras supervisoras deberán vigilar porque las mismas sean cumplidas a su cabalidad:

1. El Contratista deberá cumplir con todas las autorizaciones pertinentes de los gobiernos locales y regionales referente además con todo lo relacionado en cuanto a leyes ambientales y sociales que conciernen.

2. El contratista deberá contratar a un consultor o empresa debidamente certificada por SERNA-Mi Ambiente como prestador de servicios ambientales para realizar los estudios ambientales necesarios para obtener la autorización ambiental de la SERNA-Mi Ambiente en coordinación con la unidad ambiental de SIT.

3. El Contratista será el responsable en todo momento durante la vigencia del contrato que nadie sufra daños o inconvenientes derivados del ruido, vibraciones, polvo u otros procesos derivados de las obras del contrato.

4. De ser imprescindible la tala de vegetación arbórea en el área donde se realiza la obra, la constructora solicitará al representante del Instituto de Conservación Forestal (ICF) o las Unidades Ambientales de las alcaldías (s) del proyecto, respectivamente la autorización correspondiente.

5. El Contratista deberá ejercer la diligencia debida y la responsabilidad de reducir al mínimo los daños a la vegetación, suelo, agua, aire y especies animales se garantizando de que no se vierta sustancias contaminantes en la tierra o en el aire o cualquier cuerpo de agua. En particular, el Contratista no permitirá la fuga de hidrocarburos al suelo durante una operación y todas las fugas que se generen deberán ser recogidas en bandejas de drenaje. Debe establecerse en el campamento un área de taller provista de un piso impermeable para impedir el derrame de aceites, lubricantes u otras sustancias en el suelo y mantenimiento de la maquinaria.

6. Se almacenará todos los productos derivados del petróleo, lejos de cualquier cuerpo de agua. Deberá poseer un dique de contención de perfecta impermeabilización en las paredes y suelo, en los sitios de almacenamiento de 2 m<sup>3</sup> (500 galones a granel) o mayores, para casos de fuga o derrame. Una merma y adecuado material absorbente se colocará sobre el terreno en todos los productos derivados del petróleo. Su capacidad debe ser como mínimo el 110% del volumen del tanque más grande o el 30% de la suma del volumen de todos los tanques ahí incluidos.

7. El Contratista deberá mantener todas las válvulas, grifos, etc., bombas en los tanques que contienen productos derivados del petróleo garantizando en todo momento en tomar todas las precauciones razonables, contra la liberación del contenido debido a vandalismo o cualquier accidente que pueda suceder. En ningún caso debe existir conexión directa entre el dique de contención y el sistema de alcantarillado.

8. La evacuación de las aguas superficiales que se efectuará en un solo punto, deberá poseer las estructuras hidráulicas necesarias, como ser disipadores de energía, para evitar la erosión hídrica e inestabilidad de taludes.

9. Se deberán proteger todos los árboles, palmeras, helechos, arbustos y la vegetación por los daños causados derivadas de las operaciones del contratista.

10. No permitirá que el material que contiene partículas de cemento (hormigón lavado, lavado de la lechada y el vertido, en bruto cemento, etc.) entre en cualquier cuerpo de agua o sistema de aguas pluviales en cualquier circunstancia. El lavado de la mezcla de hormigón y camiones de reparto se llevará a cabo fuera del sitio en un lugar para ser seleccionados y organizados por el Contratista. La ubicación de la misma deberá ser aprobada por el Supervisor.

11. Se deberá asegurar que los sedimentos procedentes de las obras del contrato no puedan ser erosionados y / o transportados a flujos de agua. Esto puede requerir la instalación de controles de erosión y sedimentos estos controles se mantendrán y permanecerán en vigor hasta la finalización del contrato de obras. Todos los desperdicios que resulten de la construcción de la obra, escombros de concreto, tuberías, latas etc. deberán depositarse en áreas de relleno adecuados y aprobados por la Alcaldía (s) del área del proyecto.

12. No permitirá la entrada o vertido de materias sólidas, contaminantes, residuos, aceites, cemento, lodo de perforación,

los residuos sanitarios, aceites industriales y otros contaminantes en las aguas que fluyen en seco o cursos de agua, sistemas de drenaje de aguas pluviales o las fuentes de agua subterránea.

13. El Contratista se asegurará de ajustar compresores, instrumentos de percusión y otras máquinas ruidosas con silenciadores eficaces de un tipo recomendado por el fabricante.

14. El Contratista deberá presentar una relación detallada de medidas de seguridad, específica para el Contrato de Obras. Las medidas de seguridad deberán identificar todos los riesgos asociados con el Contrato de Obras, y presentar los detalles de los métodos propuestos de la eliminación, el aislamiento, o reducir al mínimo los riesgos sus efectos.

15. El Contratista deberá incluir las responsabilidades de la presentación de informes por escrito a la supervisora (en 24 horas) de todos los accidentes y lesiones en el lugar de trabajo durante la ejecución de las obras del contrato. Además, en caso de muerte, lesiones graves, o un daño grave se informará de inmediato a la empresa supervisora.

16. El Contratista será responsable de su propia seguridad y velará porque sus acciones u omisiones no dañaran a terceras personas. El contratista también será responsable de los efectos de la labor en materia de seguridad y salud de sus empleados, sub-contratistas y al público. En particular, pero sin limitar las obligaciones del Contratista en virtud del presente contrato, el Contratista, en el cumplimiento de la Salud y el Manual de Seguridad de Empleo del Ministerio de Trabajo. Además, deberá proporcionar y mantener unas instalaciones seguras.

17. El contratista no deberá proceder a la extracción de material selecto, material de sub-base, base sin el permiso de la entidad a la que les corresponde su otorgamiento. La selección de los sitios de extracción deberá ser aprobada por el supervisor de la obra. El contratista no deberá proceder a utilizar agua de cursos naturales sin el permiso de la entidad a la que le corresponde su otorgamiento.

18. El contratista deberá realizar la siembra de árboles nativos de la zona, en secuencia lineal y paralelo al camino, dicha actividad contribuye a la estabilidad y conservación del suelo, asimismo, evita el arrastre de partículas hacia los cuerpos de agua cercanos.

19. Para el uso de bombas de combustible el contratista deberá cumplir lo establecido en el reglamento para la instalación y funcionamiento de estaciones y depósitos de combustibles emitidos por la SIT. En coordinación con la UGA el contratista deberá obtener el debido permiso extendido por la Dirección de Transporte.

20. El contratista deberá presentar mensualmente informes de cumplimiento de medidas ambientales a la Unidad de Gestión Ambiental de SIT y según requerimiento de la misma disponer de los recursos logísticos para realizar las inspecciones necesarias.

21. El Contratista se asegurará que los equipos e instalaciones deberán mantenerse de forma segura para su respectivo uso.

22. El contratista deberá desarrollar procedimientos para hacer frente a las emergencias que puedan surgir.

23. El contratista está obligado a entregar las obras completamente acabadas, esto incluye la eliminación de rocas que presenten riesgos por desprendimiento y pueda afectar la salud de los usuarios de la vía. Deberá haber inducido el establecimiento de la vegetación natural y artificial requerida para la protección de los taludes que hayan sido afectados durante la construcción. Los Bancos de material deberán entregarse de acuerdo a las normas establecidas por INHGEOMIN., dejando el banco en las condiciones de drenaje, material de vegetación natural, limpieza y cercado necesario.

Además, la empresa supervisora podrá dar instrucciones al contratista a poner fin a cualquier operación o actividad hasta el momento en que el sitio es seguro. Alguna instrucción de este tipo no será una variación ni ser motivo de una solicitud de prórroga del plazo.

Además, deberá cumplir con todas las medidas ambientales descritas dentro del Diagnóstico Ambiental, planes de manejo ambiental, el contrato de medidas ambientales de la SERNA-Mi Ambiente y las normas técnicas para la explotación de bancos de materiales no metálicos aluviales y no aluviales establecidas por INHGEOMIN.

De igual manera, el contratista deberá ejecutar las actividades necesarias y obligatorias con forme a la categorización ambiental que corresponda, para ello se deberá avocar a la unidad de Gestión Ambiental (UGA/SIT).

El Contratista Deberá localizar y evaluar los bancos de materiales para agregados como mampostería, concreto, material de préstamo para terraplenes indicando la ubicación del yacimiento, el tipo de material, volumen estimado y propietario del banco. Los volúmenes mencionados deben ser consistentes a la magnitud de la obra, que puedan explotarse en forma racional y que luego de la explotación puedan dejarse en estado similar al encontrado al inicio de la explotación, minimizando los impactos ambientales negativos. Se deberá hacer el muestreo y ensayos según el tipo de material localizado (gravas, arenas material selecto, etc.) para determinar sus características físicas de acuerdo a las normas y especificaciones propias para la utilización de los materiales recomendados en los trabajos a realizar.

### **Salud Y Seguridad Personal**

1. El personal que labora en las diferentes etapas del proyecto deberá disponer de agua para consumo humano que cumpla con la cantidad establecida en la norma técnica nacional para la calidad del agua potable (decreto No.084 del 31 de julio de 1995) publicado en la gaceta, el 14 de octubre de 1995.
  2. El proyecto garantiza el cumplimiento de la normativa del código de salud y del código de trabajo y reglamento en lo que compete.
  3. El proponente del proyecto deberá proporcionar a sus empleados durante la etapa de construcción del equipo de protección necesario de acuerdo a las actividades a realizar, como ser:
    - a) Cascos
    - b) Botas de hule
    - c) Protectores visuales y auditivos.
    - d) Guantes
    - e) Protectores auditivos
    - f) Mascarilla contra el polvo
  4. En la etapa de construcción se deberá contar con un botiquín debidamente equipado para atender emergencias y brindar primeros auxilios.
- Finalización de obras: el contratista está obligado a entregar las obras completamente acabadas, con todas las obras de protección para reducir o eliminar riesgos a los usuarios de la vía.



## Sección VIII. Anexo a las Condiciones Especiales – Formularios del Contrato

### Índice de Formularios

<u>Notificación de Adjudicación</u> .....	18838
<u>Convenio</u> .....	18939

## Notificación de Adjudicación

### CARTA DE ACEPTACIÓN

*[Papel con membrete del Contratante]*

*[Fecha]*

A: *[nombre y dirección del Contratista]*

Le notificamos por la presente que su Oferta de fecha *[fecha]* para la ejecución de *[nombre y número de identificación del Contrato, conforme aparece en los Datos del Contrato]* por el Monto Contractual Aceptado de valor equivalente a *[monto en cifras y en palabras]* *[nombre de la moneda]*, con las rectificaciones y modificaciones que se hayan hecho de conformidad con las Instrucciones a los Licitantes, ha sido aceptada por nuestro representante.

Sírvase suministrar la Garantía de Cumplimiento dentro de un plazo de \_\_\_\_ días de conformidad con las Condiciones Contractuales, usando para ello uno de los Formularios de Garantía de Cumplimiento que se incluyen en la Sección IX del Documento de Licitación, Anexo a las Condiciones Especiales – Formularios del Contrato.

Firma autorizada: \_\_\_\_\_

Nombre y cargo del firmante: \_\_\_\_\_

Nombre del representante: \_\_\_\_\_

## Adjunto: Convenio

### Convenio

EL PRESENTE CONVENIO se celebra el día \_\_\_\_\_ del mes de \_\_\_\_\_ de \_\_\_\_\_ entre \_\_\_\_\_ de \_\_\_\_\_ (denominado en lo sucesivo “el Contratante”), por una parte, y \_\_\_\_\_ de \_\_\_\_\_ (denominado en lo sucesivo “el Contratista”), por la otra.

POR CUANTO el Contratante desea que el Contratista ejecute las Obras denominadas \_\_\_\_\_, y ha aceptado la Oferta presentada por el Contratista para la ejecución y terminación de dichas Obras y para la reparación de cualesquiera defectos de las mismas.

El Contratante y el Contratista acuerdan lo siguiente:

1. En el presente Convenio los términos y las expresiones tendrán el mismo significado que se les atribuya en los documentos contractuales a que se refieran.

2. El presente Convenio prevalecerá sobre todos los demás documentos contractuales. Se considerará que los documentos enumerados a continuación constituyen el presente Contrato; dichos documentos deberán leerse e interpretarse como integrantes del mismo:

- (i) Carta de Aceptación
- (ii) La Oferta
- (iii) Enmiendas Nos. \_\_\_\_\_ (si los hubiere)
- (iv) Condiciones Especiales
- (v) Condiciones Generales
- (vi) Contrato Accesorio de Corresponsabilidad y Transferencia de Responsabilidades para el Cumplimiento de los Documentos Medioambientales y Sociales, Plan de Sistemas de Gestión Medioambiental y Social y de las Medidas de Mitigación y Actividades de Impacto Ambiental y Social en el Sitio del Proyecto.
- (vii) Especificaciones
- (viii) Planos, y
- (ix) Formularios debidamente llenados
- (x) Compromiso de Integridad debidamente firmado

3. Como contrapartida de los pagos que el Contratante hará al Contratista conforme se estipula en el presente Convenio, el Contratista se compromete ante el Contratante, por medio del presente Convenio, a ejecutar las Obras y a reparar sus defectos de conformidad en todo respecto con las disposiciones del Contrato.

4. El Contratante se compromete por medio del presente a pagar al Contratista, en compensación por la ejecución y terminación de las Obras y la reparación de sus defectos, el Precio del Contrato o las otras sumas que resulten pagaderas de conformidad con lo dispuesto en el Contrato en el plazo y la forma estipulados en éste.

EN FE DE LO CUAL las partes han celebrado el presente Convenio de conformidad con las leyes de \_\_\_\_\_ en el día, mes y año arriba indicados.

Firmado por \_\_\_\_\_ (por el Contratante)

## PARTE 3 - Requisitos de las Obras

### ESPECIFICACIONES TÉCNICAS ESPECIALES

**PROYECTO REHABILITACIÓN SOBRE LA CARPETA ASFALTICA EXISTENTE DEL TRAMO CARRETERO: SIGUATEPEQUE-JESUS DE OTORO, UBICADO EN EL DEPARTAMENTO DE COMAYAGUA E INTIBUCA, HONDURAS C.A**

#### CONTENIDO

##### DISPOSICIONES GENERALES

- ETC-01 RÓTULOS DE IDENTIFICACIÓN DEL PROYECTO
  - 01.01 Descripción
  - 01.02 Medición y Forma de Pago
  
- ETC-02 MANTENIMIENTO GENERAL DE LA CARRETERA
  - 02.01 Descripción
  - 02.02 Medición y Forma de Pago
  
- ETC-03 LIMPIEZA DEL DERECHO DE VÍA
  - 03.01 Descripción
  - 03.02 Medición y Forma de Pago
  
- ETC-04 ESCARIFICACIÓN Y COMPACTACIÓN DE LA SUPERFICIE EXISTENTE
  - 04.01 Descripción.
  - 04.02 Requerimientos constructivos
  - 04.03 Medición y Forma de Pago
  
- ETC-05 SUELO-CEMENTO. (INCLUYE BASES TRATADAS CON CEMENTO Y/O SUBBASES TRATADAS CON CEMENTO)
  - 05.01 Descripción
  - 05.02 Materiales

- 05.03 Pruebas de Laboratorio
  - 05.04 Equipo de construcción.
  - 05.05 Construcción del suelo-cemento
  - 05.06 Medición y forma de Pago
- ETC-06 CEMENTO
- 06.01 Base granular estabilizada con cemento
  - 06.02 Reciclado de estructura existente estabilizada con cemento
  - 06.03 Medición
  - 06.04 Pago
- ETC-07 RIEGO DE IMPRIMACIÓN
- 07.01 Descripción
  - 07.02 Materiales
  - 07.03 Requisitos para la construcción
  - 07.04 Preparación de la superficie
  - 07.05 Limitaciones de condiciones climáticas
  - 07.06 Aplicación de la imprimación
  - 07.07 Medición
  - 07.08 Pago
- ETC-08 DOBLE TRATAMIENTO SUPERFICIAL
- 08.01 Descripción
  - 08.02 Equipo de construcción
  - 08.03 Construcción del Doble Tratamiento Superficial
  - 08.04 Medición y forma de Pago
- ETC-09 PAVIMENTO DE CONCRETO HIDRÁULICO
- 09.01 Descripción
  - 09.02 Materiales
  - 09.03 Requerimientos para la construcción
  - 09.04 Medición
  - 09.05 Pago
- ETC-10 CONCRETO ASFÁLTICO EN CALIENTE CON LIGANTE ASFÁLTICO NO MODIFICADO
- 10.01 Generalidades
  - 10.02 Descripción
  - 10.03 Materiales

- 10.04 Requerimientos para la construcción
- 10.05 Medición
- 10.06 Pago
  
- ETC-11 HORMIGÓN CICLÓPEO
  - 11.01 Definición
  - 11.02 Descripción
  - 11.03 Materiales para la construcción
  - 11.04 Piedra
  - 11.05 Preparación del concreto
  - 11.06 Requisitos de construcción
  - 11.07 Medida
  - 11.08 Pago
  
- ETC-12 DEFENSA DE CONCRETO (180 Kg/cm<sup>2</sup>) SIN REFUERZO (MEDIA NEW JERSEY)
  - 12.01 Definición
  - 12.02 Descripción
  - 12.03 Materiales
  - 12.04 Requisitos de construcción
  - 12.05 Medida
  - 12.06 Pago
  
- ETC-13 SUB-DRENAJE PVC Ø= 6" PERFORADO
  - 13.01 Definición
  - 13.02 Descripción
  - 13.03 Tela geotextil
  - 13.04 Tubos de PVC
  - 13.05 Agregado Grueso
  - 13.06 Lineamientos para la Construcción
  - 13.07 Salidas y sifones para sub-drenaje
  - 13.08 Perforaciones
  - 13.09 Excavación
  - 13.10 Colocación del Sub-Drenaje con Geotextil (con tubería perforada).
  - 13.11 Medida
  - 13.12 Pago
  
- ETC-14 CONTROL DE EROSIÓN Y ESTABILIZACIÓN DE TALUDES CON VETIVER

- 14.01 Descripción
- 14.02 Materiales
- 14.03 Equipo
- 14.04 Ejecución de los trabajos
- 14.05 Medida
- 14.06 Pago

ETC-15 SIEMBRA DE ARBOLES

- 15.01 Descripción
- 15.02 Material
- 15.03 Requerimientos de construcción
- 15.04 Inspección y distribución
- 15.05 Protección y almacenamiento temporal
- 15.06 Excavación de hoyos y fondos para plantas
- 15.07 Fijación de plantas
- 15.08 Fertilización
- 15.09 Regado
- 15.10 Período de establecimiento de la planta
- 15.11 Aceptación
- 15.12 Medición
- 15.13 Pago

ETC-16 CORTE DE MADERA

- 16.01 Consideraciones generales
- 16.02 Marco regulatorio aplicable
- 16.03 Procedimiento

ETC-17 CERCAS DE ALAMBRE DE PÚAS:

- 17.01 Descripción
- 17.02 Materiales
- 17.03 Colocación
- 17.04 Medición
- 17.05 Pago

ETC-18 SEÑALES DE TRÁNSITO DE METAL

- 18.01 Señales Verticales Bajas
- 18.02 Colocación de las Señales Verticales
- 18.03 Señales Verticales Elevadas

- ETC-19 PINTURA TERMOPLÁSTICA PARA LA SEÑALIZACIÓN HORIZONTAL
  - 19.01 Suministro de Materiales y Personal Técnico
  - 19.02 Marcas en Pavimento
  - 19.03 Materiales
  - 19.04 Equipo
  - 19.05 Aplicación
  - 19.06 Medida
  - 19.07 Pago
  
- ETC-20 DISPOSITIVOS DE SEÑALIZACIÓN NOCTURNA (VIALETAS)
  - 20.01 Viales
  - 20.02 Medida
  - 20.03 Pago
  
- ETC-21 IMPLEMENTACIÓN DEL PLAN DE GESTIÓN AMBIENTAL (PGA)
  - 21.01 Supervisor ambiental
  - 21.02 Contratista y Subcontratistas
  - 21.03 Forma de Pago.
  
- ETC-22 RELOCALIZACIÓN DE LÍNEAS DE TRANSMISIÓN ELÉCTRICA
  - 22.01 Descripción
  - 22.02 Requerimientos Técnicos para la Construcción
  - 22.03 Unidades de Construcción
  - 22.04 Pruebas de Aceptación
  - 22.05 Medición y Forma de Pago
  
- ETC-23 LIMPIEZA DE ALCANTARILLAS
  - 23.01 Limpieza de Alcantarillas
  - 23.02 Forma de Pago

## DISPOSICIONES ESPECIALES

Sin menoscabo de la totalidad del contexto de las Especificaciones Generales para la Construcción, Diciembre de 1996, contenidos en el Tomo 5 del Manual de Carreteras, en adelante denominadas Especificaciones Generales, deberán considerarse como Disposiciones Especiales de esta licitación las siguientes:

### ETC-01 RÓTULOS DE IDENTIFICACIÓN DEL PROYECTO

**01.01 Descripción.** El Contratista está obligado a colocar dos Rótulos de Identificación del Proyecto, que indiquen el nombre del mismo y en un todo de acuerdo con el diseño detallado que proporcione el Propietario.

Los Rótulos de Identificación del Proyecto deberán estar colocados dentro de los quince (15) días calendario posteriores a la recepción, por parte del Contratista, de la Orden de Inicio emitida por la Dirección de Desarrollo Vial de la SIT.

Los lugares en que se ubicarán los rótulos serán fijados por el Ingeniero Supervisor (Al inicio y final del proyecto) y será responsabilidad del Contratista su conservación en todos los aspectos a lo largo de todo el periodo contractual.

**01.02 Medida y Pago.** Los rótulos serán pagados dentro de la modalidad de Administración Delegada, de conformidad al número de rótulos ordenados, satisfactoriamente instalados y aprobados por la Supervisión.

### ETC-02 MANTENIMIENTO GENERAL DE LA CARRETERA

**02.01 Descripción.** El Contratista proveerá el mantenimiento continuo de la totalidad de la carretera en el tramo del Proyecto durante todo el proceso constructivo. Los trabajos de mantenimiento incluirán todas las actividades necesarias con el objetivo de que el tramo se encuentre en condiciones aceptables de tránsito durante todo el periodo constructivo. La actividad no permitirá la existencia de baches, hundimientos, lagunillas de agua, problemas de drenaje y todas las tareas relacionadas con el mantenimiento rutinario de la carretera.

**02.02 Forma de Pago.** Las actividades de Mantenimiento serán ejecutadas a solicitud de la Supervisión, la cual deberá ser atendida de inmediato, y serán pagadas dentro de la modalidad de Administración Delegada, excepto en los sub tramos en los cuales el Contratista ya haya realizado o esté realizando actividades de construcción, o cuando el plazo contractual haya concluido, en cuyos casos, estas deberán ser obligatoriamente ejecutadas por el Contratista, asumiendo todos los costos que de ellas se deriven.

### ETC-03 LIMPIEZA DEL DERECHO DE VÍA Y CUNETAS

**03.01 Descripción.** Este trabajo consistirá en el corte de toda la maleza, la remoción del producto de esta operación y en general de toda la basura y desperdicio que se encuentre en el área comprendida dentro los límites del derecho de vía legal del proyecto, suministrando la adecuada visibilidad a los usuarios del camino, trabajo que incluirá la correcta limpieza de las cunetas y contracunetas existentes en la sección, de modo que pueda asegurarse en estos elementos el adecuado drenaje de las aguas. La operación de la limpieza de la cuneta incluye la remoción de los derrumbes que por su magnitud cubren únicamente la sección de esta pero no llegan hasta la calzada. La operación de limpieza también incluye la remoción de derrumbes cuyo volumen se menor a 20 m<sup>3</sup>.

b. Materiales necesarios para realizar la obra

No se requiere el suministro de materiales para la correcta ejecución de esta actividad.

c. Procedimiento de ejecución del Trabajo:

Durante la ejecución de esta actividad, el contratista deberá proveer la señalización del tipo preventivo y regulatoria necesaria para brindar seguridad a los usuarios. La cantidad de señales estarán en función de los frentes de trabajo desplegados diariamente a lo largo de la vía y las características de las mismas deberán corresponder a las indicadas en las especificaciones de señalamiento correspondientes, cualquier accidente ocurrido en la vía o problema derivado de la falta o insuficiencia del señalamiento será responsabilidad exclusiva del contratista.

El contratista procederá a cortar toda la maleza existente en el área comprendida entre el derecho de vía, la cual no deberá quedar a una altura máxima de 15 centímetros, en el proceso de dicha operación, el contratista deberá tratar de evitar el corte de aquellos árboles que hayan crecido dentro del derecho de vía, que en su fase adulta puedan proporcionar ornato y sombra al camino y que se encuentren a una distancia del hombro tal que no representen obstrucción a la visibilidad ni peligro para el tráfico vehicular.

Los materiales, basura y desperdicios deberán ser retirados del lugar y depositados en sitios autorizados por el supervisor donde no puedan ser arrastrados al sistema de drenaje de la vía.

En caso de suelos orgánicos o materiales vegetales estos pueden ser depositados sobre los taludes de los rellenos a fin de aprovechar este material como abono orgánico para el crecimiento de plantas que puedan protegerlos contra la erosión, si así lo indica el Supervisor y en la forma establecida por éste.

En ningún caso se permitirá la incineración de maleza o basuras producto del corte y la limpieza.

Se deberá limpiar las cunetas y contracunetas removiendo cualquier material depositado en ellas que impida que el agua fluya libremente, esta operación deberá hacerse evitando en todo momento dañar las estructuras de alivio tales como cunetas revestidas, muros o cabezales, alcantarillas, desagües, etc.

Todas las operaciones de corte de la maleza deberán hacerse utilizando procedimiento y herramientas manuales. Para la remoción de los desperdicios, podrá combinarse en la operación, mano de obra y equipo de acarreo, equipo que en ningún momento constituya en función de su peso peligro de daño a algunos elementos de la carretera. La limpieza de las cunetas y contracunetas deberá ejecutarse con mano de obra y herramientas manuales, preservando intacto las cunetas revestidas y devolviendo la forma original a las secciones donde estas no sean revestidas.

Cualquier daño producido a los elementos o estructuras de drenaje en la ejecución de esta actividad deberá ser reparado por cuenta del contratista.

### 03.02 Forma de Pago.

Esta actividad será medida y pagada por kilómetro de derecho de vía legal limpiado de acuerdo a lo establecido en esta especificación. El pago será la compensación por todo el equipo, el personal, materiales, herramientas, señalamiento, daños provocados a estructuras derivados de la ejecución de esta actividad y cualquier otro imprevisto que sea requerido para realizar a satisfacción la actividad.

## ETC-04 ESCARIFICACIÓN Y COMPACTACION DE LA SUPERFICIE EXISTENTE

### 04.01 Descripción.

Este trabajo se refiere al reacondicionamiento de la calzada de la carretera existente previo a la colocación de la sub-base y consiste en la esscarificación de la sub rasante a una profundidad de 15

cms., se deberán remover todas las partículas de tamaño mayor de 2 pulgadas, el material resultante de la escarificación se deberá humedecer, conformar y afinar todo compactado a la densidad de 100% del proctor estándar.

Alternativamente los materiales faltantes para conformar la calzada podrán obtenerse de préstamos de excavación común o de sub base, de acuerdo a las instrucciones del Ingeniero.

#### **04.02 Requerimientos constructivos**

Durante la preparación de la superficie y después de su acabado, se mantendrá en todo tiempo un desagüe adecuado para evitar que el agua se estanque.

El Ingeniero podrá ordenar que se realice la prueba de carga sobre cualquier superficie o sobre la superficie ya reacondicionada, con el propósito de detectar zonas inestables. Dicha prueba podrá ejecutarse con una compactadora que pese desde 30 hasta 50 Ton. según disponga el Ingeniero, y no recibirá pago por separado, considerándose subsidiaria de este concepto. La superficie terminada no deberá variar en más de 2 cm. por debajo del nivel original, no se permitirán variaciones por encima de las cotas señaladas, debiendo corregirse cualquier exceso.

#### **04.03 Medición y Forma de Pago:**

La preparación de la superficie existente se pagará por metro cuadrado terminado, en los tramos donde se efectuó la escarificación de dicha superficie pago que será compensación plena por su preparación, escarificación, humedecimiento, recompactación y conservación por toda la mano de obra, equipo y herramientas y demás imprevistos necesarios para completar correctamente este concepto tal como se especifica.

Todo material inestable que se renueva por debajo de la superficie (Sub excavación) se medirá y pagará como "Excavación Común".

### **ETC-05 SUELO-CEMENTO. (INCLUYE BASES TRATADAS CON CEMENTO Y/O SUBBASES TRATADAS CON CEMENTO)**

#### **05.01 Descripción**

##### **05.01.1 Definición**

Una base o subbase de suelo-cemento, consiste de la combinación de un suelo, cemento Portland y agua, proporcionados, mezclados, colocados, compactados, acabados y curados, de acuerdo con estas especificaciones del proyecto, los que, al mismo tiempo, deberán estar conforme con las líneas, grados, espesores y secciones transversales típicas mostradas en los planos.

Estas especificaciones cubren la construcción de capas de base de suelo-cemento, también denominadas en algunas zonas como: bases tratadas con cemento, subbases tratadas con cemento, bases de agregados tratadas con cemento, y en donde pueda aplicarse, cubren el reciclado y estabilizado profundo completo, o Full Depth Reclamation FDR de pavimento flexibles, o de asfaltos y bases reciclados con cemento, además de otros nombres, donde apliquen.

##### **05.02 Materiales.**

###### **05.02.1 Suelo**

Desde que los suelos-cementos obtienen primariamente su estabilidad, debido a la hidratación del cemento, y no por la cohesión o la fricción interna de los materiales, prácticamente todos los

materiales de suelos y sus combinaciones pueden ser endurecidos con cemento Portland; la idoneidad general de materiales de suelos para suelos-cementos, debe ser juzgada antes de que sean probados, sobre la base de su granulometría y su posición en el perfil de suelos.

El Suelo o material a utilizar en un suelo-cemento, podrá consistir de lo siguiente: (1). Cualquier combinación de grava, piedra, arena, limo y arcilla, lo que define a una subbase; (2). Combinaciones de material misceláneo como caliche, escoria, arenas y cenizas; (3). Material de desperdicio de las plantas de producción de agregados; (4). Agregados de base de alta calidad, provenientes de la trituración de piedra y grava; (5). Pavimentos flexibles envejecidos, incluyendo superficies bituminosas y capas de base de grava o piedra.

El suelo seleccionado no deberá contener raíces, suelos orgánicos superficiales, ni cualquier material deletéreo que pueda reaccionar negativamente con el cemento; este suelo, al ser procesado para la construcción no deberá contener material retenido en el tamiz de 2" (50 mm), excepto cuando se trate de material asfáltico para reciclar, en cuyo caso se permitirá hasta un 5% en peso del mismo.

#### **05.02.1.1 Granulometría**

Sobre la base de su granulometría, los materiales de suelo para ser utilizados en suelos-cementos, se dividen en tres amplios grupos:

- Materiales gravosos y arenosos bien graduados; con cerca de 10% a 35% de finos no plásticos, los cuales tienen las características más favorables, y generalmente requieren la menor cantidad de cemento para un adecuado endurecimiento.
- Materiales arenosos deficientes en finos; como arenas de playa, glaciales o esparcidas por el viento, con las cuales se construyen buenos suelos-cementos, aunque la cantidad de cemento que se necesita para un adecuado endurecimiento es usualmente un poco mayor que la requerida para el primer grupo.
- Suelos limosos y arcillosos; con los cuales pueden construirse suelos-cementos satisfactorios, empero, los que contienen altos contenidos de arcilla son más difíciles de pulverizar. En general, entre más arcilloso o limoso sea el suelo, más alto será el contenido de cemento requerido para endurearlo adecuadamente.

#### **05.02.1.2 Perfil del suelo**

Un perfil de suelo es una sección transversal vertical de la superficie de la tierra, que expone los diferentes horizontes del suelo o de sus capas. Cada horizonte de suelo es de una graduación (textura), color y estructura diferente. El color indica la composición química del mismo; en algunos casos la granulometría del suelo es secundaria a la composición química, si es que la reacción del suelo con el cemento Portland es la preocupación.

Un suelo de color rojo indica una presencia de hierro, y, en este caso, en general, este suelo reacciona excepcionalmente bien con el cemento; en el caso opuesto, un suelo agrícola negro reacciona muy pobremente con el cemento, debido a la presencia de materia orgánica.

#### **05.02.1.3 Materiales de préstamo**

Desde un punto de vista de la construcción y/o del costo, algunas veces es ventajoso utilizar un material de préstamo, en lugar del suelo existente en el sitio. Los suelos existentes o los suelos

encontrados en las secciones de corte, pueden tener, a veces, un alto contenido de arcilla y requerir por tanto un factor de cemento relativamente alto; asimismo, podría requerirse un considerable esfuerzo para pulverizar estos suelos apropiadamente.

De esta forma, se podrán encontrar depósitos de suelos desmenuzables con poca pulverización, y/o granulares, cerca del proyecto, que requieran mucho menor contenido de cemento y que puedan utilizarse sobre el suelo existente o para combinarse con éste.

#### **05.02.2 Cemento Portland**

El cemento Portland deberá cumplir con las últimas especificaciones para cemento Portland (ASTM C 150, ASTM C 1157, Canadian Standards Association CSA A-23.5, o AASHTO M 85) o con las de los cementos hidráulicos mezclados (ASTM C 595, ASTM C 1157, CSA A-362, o AASHTO M 240). Los cementos Portland Tipos

I y II son comúnmente los más utilizados.

#### **05.02.3 Agua**

El agua utilizada en los suelos-cementos deberá ser relativamente clara y libre de cantidades nocivas de álcalis, ácidos o materia orgánica. El agua de consumo humano es satisfactoria; el agua de mar podrá ser utilizada satisfactoriamente donde no pueda encontrarse agua fresca disponible y siempre que sea analizada.

#### **05.02.4 Puzolanas**

Si se utilizaran puzolanas, incluyendo cenizas volantes, escoria y humos de sílice, deberán cumplir con las especificaciones apropiadas (ASTM C 618, AASHTO M 295 para cenizas volantes, ASTM C 989, AASHTO M 302 para escorias, ASTM C 1240 para humos de sílice o CSA A-23.5 para todo).

#### **05.02.5 Compuestos de curado**

Los compuestos de curado deberán cumplir con las últimas especificaciones para las emulsiones asfálticas (ASTM D 9773) o con las de los compuestos formadores de membranas líquidas para curado del concreto (ASTM C 309).

#### **05.02.6 Arena secante**

La arena utilizada para prevenir que los vehículos levanten los materiales líquidos del curado, deberá ser limpia, seca y no plástica.

### **05.03 Pruebas de laboratorio**

Antes que comience la construcción, los materiales de suelos que serán tratados con cemento deberán ser identificados y muestras representativas de cada uno de los probables materiales a usar deberán analizarse en laboratorio, para determinar el mínimo contenido de cemento requerido para endurecer cada material, de forma adecuada, además, para determinar el contenido de humedad óptima aproximada, y los valores de densidad para la construcción.

Antes de iniciar la construcción, el Contratista deberá realizar un diseño correcto de suelo-cemento; de ninguna manera se deberá utilizar el concepto denominado "rigidizar", con un contenido de cemento pre-establecido, dado que es una práctica errónea, por realizarse sin previo análisis, ni diseño. Por ello, el Contratista deberá remitir a la Supervisión, con suficiente antelación, para su

revisión y aprobación, el referido diseño de la mezcla, junto con muestras de los materiales seleccionados.

La humedad óptima y densidad máxima para moldear los especímenes de prueba de laboratorio serán determinados mediante las pruebas de humedad-densidad para suelo-cemento (ASTM D 558 o AASHTO T 134); mientras la cantidad de cemento requerida se determina por las pruebas de laboratorio de humedecido y secado, y las de congelamiento y deshielo (éstas últimas no requeridas en nuestro país) (ASTM D 559 y ASTM D 560, así como AASHTO T 135 y AASHTO T 136). Las Tablas # 1, # 2 y # 3 muestran guías orientativas generales de los diferentes requerimientos de prueba.

Tabla # 1

Rangos de dosificación de prueba de cemento para diferentes tipos de suelos

Clasificación de Suelos AASHTO	Clasificación de Suelos ASTM	Rango Típico de Cemento Porcentaje por Peso	Contenido Típico de Cemento para Prueba Humedad- Densidad % por Peso	Contenido Típico de Cemento para Prueba de Durabilidad % por Peso
A-1-a	GW, GP, GM, SW, SP, SM	3-5	5	3-5-7
A-1-b	GM, GP, SM, SP	5-8	6	4-6-8
A-2	GM, GC, SM, SC	5-9	7	5-7-9
A-3	SP	7-11	9	7-9-11
A-4	CL, ML	7-12	10	8-10-12
A-5	ML, MH, CH	8-13	10	8-10-12
A-6	CL, CH	9-15	12	10-12-14
A-7	MH, CH	10-13	13	11-13-15

Tabla # 2

Pérdidas permisibles de peso de acuerdo a los tipos de suelo, ASTM D 559

Clasificación de Suelos AASHTO	Clasificación de Suelos USCS	Máximo Permissible de Pérdida de Peso en %
A-1-a	GW, GP, GM, SW, SP, SM	14
A-1-b	GM, GP, SM, SP	14
A-2	GM, GC, SM, SC	14
A-3	SP	14
A-4	CL, ML	10
A-5	ML, MH, CH	10
A-6	CL, CH	7
A-7	MH, CH	7

**Tabla # 3**

Cuadro de Normas de acuerdo a los requerimientos de diseño de suelos-cementos

Requerimientos de Pruebas	Métodos de Prueba
1.- ¿Cuánto cemento Portland se necesita para endurecer adecuadamente el suelo?	Métodos de prueba para Humedad-Densidad, Relaciones de Mezclas de Suelo-Cemento, ASTM Designación: D 558; AASHTO Designación T-134
2.- ¿Cuánta agua debería ser agregada a la mezcla del cemento y de los materiales del suelo?	Métodos de Humedecido-Secado, Prueba de Mezclas de Suelo-Cemento compactado, ASTM Designación: D 559; AASHTO Designación: T-135
3.- ¿A qué densidad debería ser compactado el Suelo-Cemento?	Métodos prueba Congelamiento-descongelamiento de Mezclas de Suelo-Cemento compactado, ASTM Designación: D 560, AASHTO Designación T-136

#### 05.04 Equipo de construcción.

Las bases de suelo-cemento podrán ser construidas con el siguiente equipo, o con la combinación de máquinas y/o equipamientos que produzca un suelo-cemento completo, que reúna los requerimientos para pulverizar el suelo, para la aplicación del cemento y el agua, la mezcla, el transporte, la colocación, la compactación, el acabado y curado, en la forma prevista en estas especificaciones. De ahí que el equipo esencial está formado por lo siguiente:

- Equipo de mezclado: reciclador o estabilizador de suelos
- Equipo de perfilado: motoniveladoras
- Esparcidor del cemento, en seco o en lechada
- Camiones tanques de agua
- Compactadores vibratorios, neumáticos y/o patas de cabra

#### 05.04.1 Equipo de mezclado del suelo-cemento

##### 05.04.1.1 Reciclador o estabilizador (reclaimer)

El reciclador es la pieza esencial del equipo para un trabajo exitoso. Éstos vienen con un cilindro o tambor de corte de entre 8' a 10' de ancho, en algunos modelos vienen con extensiones para aumentar el ancho de trabajo; otros pueden ser tan angostos como de 6', para mejorar la maniobrabilidad en los trabajos de zonas urbanas. Para un correcto pulverizado y mezclado se recomiendan profundidades mínimas de trabajo de 30 cm, en una sola pasada, pero con los nuevos modelos, éstas podrán ser inferiores o mayores.

Los cilindros de corte del reciclador deberán estar dotados con controles de la profundidad, tanto automático, como manual, en cada esquina y estar equipados con dientes de corte reemplazables, de carburo y tungsteno. El cilindro de corte del reciclador deberá contar con velocidades de rotación variable, para asegurar su compatibilidad con los diferentes tipos de material y de espesores.

Los cilindros de corte deberán contar con un arreglo de los dientes de corte, en forma de "V" (chevron), para limitar el movimiento lateral del material dentro de la cámara de pulverización y mezclado. El borde del fondo de la compuerta trasera, de la cámara de pulverización y mezclado, deberá permitir la salida del material mezclado, en la forma y espesor suelto deseados.

El reciclador o estabilizador de suelos deberá contar con un control de velocidad delantero, automático, que responda a los mecanismos de los sensores de carga; algunos recicladores cuentan con sistemas de doble tracción en las cuatro ruedas y mecanismos de dirección, también en las cuatro ruedas, para mejorar su versatilidad. Los recicladores y estabilizadores de suelos no se constituyen como equipos de trituración, por lo cual no reducen los materiales de suelos a tamaños más pequeños que el del agregado original.

#### **05.04.1.2 Planta central de mezclado**

Las plantas centrales de mezclado se utilizan a menudo para los suelos-cementos, Incluso cuando son construidos con materiales de préstamo; generalmente se pueden utilizar con materiales granulares desmenuzables, debido a sus bajos requerimientos de cemento y a la facilidad en su manejo y mezclado. No se permitirá el uso de materiales arcillosos en este tipo de plantas, ya que éstos son muy difíciles de pulverizar.

Existen dos tipos de plantas centrales de mezclado; los mezcladores *pugmill*, o de dos barras de espiral de mezclado (*Twin mixer shaft*), ya sea de flujo continuo o por bachada, y los mezcladores de cilindro rotatorio. Si bien éstas últimas se utilizaron en el pasado, junto a las *pugmill* de bachada, actualmente, las plantas centrales de flujo continuo, pugmill de dos barras de espiral, son las más utilizadas para la mezcla de suelos-cementos

Una planta típica *pugmill* de flujo continuo consiste de los siguientes componentes: un cubo para almacenaje de suelos, un silo de cemento con tolva de alimentación, una banda transportadora para llevar el suelo y el cemento a la cámara de mezclado, la propia cámara de mezclado, un tanque de almacenamiento de agua para agregar ésta durante el mezclado y una tolva para almacenar temporalmente el suelo-cemento mezclado, antes de descargarlo en las volquetas.

La cámara de mezclado consiste de dos barras paralelas, equipadas con paletas a lo largo de cada barra; este sistema de barras gemelas y paralelas rota en sentido contrario, entre sí mismas, para mover y mezclar el suelo-cemento dentro del mezclador, lanzando el material mediante las paletas; la alimentación del material, la velocidad de la banda, la inclinación del *pugmill* y el ángulo de lanzado de las paletas se pueden ajustar para optimizar la cantidad de mezcla en la recámara.

Es muy importante que el mezclado se realice de forma meticulosa, lo que se controla con ajustes al tiempo de duración del mismo; algunas especificaciones dictan un mínimo, que suele ser de treinta (30) segundos, dependiendo de la eficiencia del mezclador.

#### **05.04.2 Motoniveladoras**

Las motoniveladoras se utilizan para darle forma a la mezcla de material reciclado y pulverizado, de acuerdo con los perfiles, secciones típicas y los alineamientos verticales y horizontales de la vía; pueden utilizarse también para airear y secar el material si está muy húmedo y corregir deficiencias geométricas transversales y longitudinales. Si el material pulverizado y mezclado es demasiado grueso, para una compactación adecuada, la cuchilla de la motoniveladora puede utilizarse para retirar el material hacia un lado y permitir la compactación de una sección más delgada.

#### **05.04.3 Esparcidor del cemento**

Antes de la, o las pasadas finales de mezclado, se debe agregar el cemento a la mezcla, lo cual puede hacerse de dos maneras; bien sea esparciéndolo sobre la superficie en condición seca, utilizando un camión de esparcidor a granel, para lo cual el Contratista deberá controlar la fuga de polvo de cemento, en especial durante temporadas ventosas.

En algunos casos el esparcidor de cemento está equipado con sistemas de auto-contenido de vacío para minimizar la creación de polvo. Las tasas de aplicación de estos equipos se expresan típicamente en términos de lb/yd<sup>2</sup> o en kg/mt<sup>2</sup>

El segundo método de aplicación del cemento es a través de un dispositivo de tipo húmedo, o con un esparcidor de lechada, montado sobre un camión, o mediante la inyección de la lechada por debajo de la campana o capó del reciclador, directo hasta el tambor mezclador, evitando así pérdidas por escorrentías. Este equipo de camión y mezclador deberán dispersar completamente el cemento en el agua, mediante unos agitadores mecánicos, hasta producir una lechada uniforme, la que deberá seguir permaneciendo uniforme durante todas las operaciones.

Si se utiliza este equipo de vía húmeda, el tiempo desde el primer contacto del cemento con el agua, para la aplicación de la lechada sobre la superficie, no deberá exceder de sesenta (60) minutos, a menos que se utilice algún aditivo de retardo en la lechada. En el caso de utilizar retardante se deberá proveer las especificaciones del fabricante, o realizar un tramo de prueba con el mismo para demostrar que el aditivo no afectará adversamente las propiedades de endurecido del suelo-cemento. El mezclado, al utilizar este tipo de equipo, deberá comenzar inmediatamente después que la lechada de cemento sea aplicada, pero no deberá exceder de treinta (30) minutos.

#### **05.04.4 Camiones tanque de agua**

Los camiones tanque de agua se utilizarán en todo el proceso de construcción del suelo-cemento. La mayoría de los recicladores incluyen sistemas a bordo para una aplicación precisa del agua al material de suelo-cemento, a través del mismo equipo de reciclado y mezclado. Si el reciclador mezclador no incluye el sistema para introducir el agua directamente a la cámara de mezclado, el agua deberá ser agregada a la superficie de la mezcla, mediante una barra o dispositivo rociador a presión, instalado en el camión tanque.

Los camiones tanque de agua, utilizados en los suelos-cementos, o en reciclados de materiales existentes en el sitio, los denominados FDR, deberán contar con un sistema de medida del caudal de agua, para asegurar una correcta aplicación de la humedad a la mezcla. Estos mismos camiones tanque, deben utilizarse para agregar el agua al suelo-cemento compactado, durante el proceso de curado.

#### **05.04.5 Equipo de compactación**

La compactación adecuada de los suelos-cementos es una actividad crítica del proceso, para asegurar, tanto el proceso constructivo, como el desempeño a largo plazo del pavimento de la vía. La compactación deberá realizarse con uno o con la combinación de los siguientes equipos:

- Rodillos pata de cabra
- Compactadores neumáticos
- Compactadores vibratorios

El tipo de compactador dependerá de varios factores, entre ellos:

- Requerimientos de la densidad de compactación buscada
- Propiedades del material de la mezcla de suelo-cemento
- Espesor final del suelo-cemento
- Requerimientos de productividad del Contratista

### **05.05 Construcción del suelo-cemento**

El proceso de construcción de una base o una subbase de suelo-cemento, tiene como objetivo primario la obtención de un material rigurosamente mezclado, compactado, perfilado y curado; en términos generales, su construcción involucra las siguientes actividades:

#### **a. Preparación inicial de la superficie de asiento**

- Darle forma a la sección típica, transversal y longitudinalmente
- Corregir las áreas inestables
- Si es necesario, escarificar y pre-humedecer el suelo. Si se trata de la subrasante o una subbase de pavimento flexible, ésta deberá estar ya debidamente conformada, compactada y afinada
- Sino, cumplir antes con todos los requerimientos especificados para una subrasante o para una subbase de pavimento flexible.

#### **b. Procesamiento**

##### **b.1. Método de mezclado en el sitio**

- Colocación del material a procesar, esparcido y verificación de la sección típica, cuando se realice con material importado.
- Esparcido del cemento y mezclado
- Aplicación del agua y re-mezclar

##### **b.2. Método de mezclado en planta central**

- Mezcla del suelo, cemento y el agua en la planta central
- Acarreo del suelo-cemento mezclado, al sitio de colocación

- Esparcido del suelo-cemento uniformemente sobre el área

c. **Compactación**

d. **Acabado**

e. **Curado**

#### 05.05.1 Requerimientos constructivos

El Contratista deberá remitir a la Supervisión, para su revisión y aprobación, con antelación de treinta (30) días al inicio de las operaciones, el diseño de la mezcla que utilizará en la construcción de la base o subbase de suelo-cemento, lo cual deberá incluir lo siguiente:

- Contenido óptimo de cemento de acuerdo a las Tablas # 1, 2 y 3.
- Máxima densidad y su contenido óptimo de humedad, de acuerdo a AASHTO T 134, con un mínimo de cuatro (4) puntos.
- La fuente de cada uno de los componentes materiales.
- Resultados de todas las pruebas, así como las cartas y gráficas que apliquen.
- Granulometrías y proporciones a utilizar de los materiales triturados y/o de bancos de préstamo.
- Muestras de los materiales de suelo o agregados, de doscientas (200) libras de peso, cada una.
- Una muestra del cemento Portland a utilizar, de veinte (20) libras.
- La producción solo comenzará después que el diseño de mezcla haya sido aprobado. Se requerirá un nuevo diseño de mezcla si se cambia la fuente de los suelos o agregados.

Los requisitos de la Resistencia a la Compresión Uniaxial no Confinada, a los siete (7) días, de los especímenes moldeados, curados y probados, de acuerdo a la Norma ASTM C 593, con él, o los porcentajes de cemento Portland, establecidos de acuerdo a las características y clasificación de los suelos o agregados a utilizar, y compactados al 100% de la densidad obtenida, mediante el ensayo AASHTO T 134, deberán estar, en promedio, entre 3.0 Mpa (435 psi) y 4.0 Mpa (580 psi).

La granulometría y los requerimientos de plasticidad para la construcción de bases y subbases de suelo-cemento, deberán diseñarse con los parámetros establecidos en la Tabla # 4 siguiente:

Tabla # 4

Requerimientos granulométricos para suelos o agregados a utilizarse en suelos-cementos

Tamiz	% Pasando
50,8 mm	100
N° 4	50 – 100
N° 40	20 – 70
N° 200	5 – 35

Los suelos o los agregados, deberán tener un Límite Líquido inferior a 40 y un Índice de Plasticidad igual o inferior a 8, los cuales se determinarán mediante las pruebas AASHTO T 89 y AASHTO T 90, respectivamente. Se podrán aceptar algunos materiales con valores más altos que los indicados atrás, siempre que, al mezclarse con el cemento, en el porcentaje por peso establecido en el diseño de la mezcla, resulten unos valores de Límite Líquido e Índice Plástico iguales o inferiores que los requeridos previamente. Lo anterior asegura que la selección de suelos solo permita utilizar los suelos granulares de la Clasificación AASHTO, es decir, exclusivamente, aquellos suelos de los Grupos A-1, A-2 y A-3.

#### **05.05.2 Reunión de Pre-construcción**

Aprobado el diseño de la mezcla de suelo-cemento y los materiales a utilizar, se realizará una Reunión de Pre-construcción, en la cual deberán participar, tanto los ingenieros del Contratista como los de la Supervisión, así como el personal clave: el capataz a cargo de las operaciones, los operadores del equipo de reciclado, de compactación, de conformado y curado del Contratista, así como los encargados de inspección de la Supervisión.

Es en esta reunión de pre-construcción donde se explicarán los detalles del diseño de la mezcla al personal involucrado de ambas partes; donde se dictarán los requerimientos y recomendaciones de seguridad; donde se explicarán y/o se refrescarán los procedimientos constructivos y sus limitaciones; donde se revisará el equipo y se calibrará para su correcta operatividad; donde se deslindan las responsabilidades de cada quién y se establecen los planes de contingencia, ante la ocurrencia de fallas en los procesos constructivos, o en las dosificaciones.

La asistencia a esta Reunión de Pre-construcción es obligatoria para todo el personal involucrado en la actividad; de lo anterior se emitirá una lista con nombre, posición y la firma de cada uno de los involucrados que hayan participado.

#### **05.05.3 Preparación de la subrasante o de la superficie**

Antes de que inicie el proceso del suelo-cemento, la superficie a ser cubierta con el material de préstamo o base granular a importar, deberá ser perfilada transversal y longitudinalmente, a las líneas y grados establecidos en los planos; cualquier suelo o material inestable o inapropiado deberá ser removido y reemplazado con material apropiado.

La subrasante o la superficie a ser cubierta, deberá ser firme y capaz de soportar, sin desplazarse o asentarse, el peso del equipo de construcción, así como la compactación del suelo-cemento, de acuerdo a lo especificado. Las subrasantes débiles, suaves o blandas deberán ser corregidas hasta hacerlas apropiadas, antes de iniciar el proceso constructivo del suelo-cemento.

Para evitar atrasos posteriores, todo el equipo utilizado para construir suelos-cementos deberá ser cuidadosamente revisado y verificado, para asegurarse que se encuentra en óptimas condiciones de operación y que reúne los requerimientos de construcción especificados para el trabajo de suelo-cemento.

#### **05.05.4 Mezclado previo**

Una vez que los materiales de préstamo o de base a ser estabilizados estén colocados en el sitio, deberán esparcirse y compactarse levemente, de forma de verificar que se encuentren a los niveles

correctos, para asegurar que el volumen a convertir en base de suelo-cemento, sea suficiente para cumplir con los requerimientos de la sección típica de diseño ordenada en los planos, tanto en su alineamiento vertical como horizontal, antes que sea mezclada con el agua y el cemento, y compactada a la densidad especificada; para ello se deberán colocar estacas de control; este requerimiento deberá ser aprobado por la Supervisión, antes de la siguiente fase del proceso constructivo.

Cualquier cambio, súper-elevación o ajustes en alineamiento vertical u horizontal, deberán hacerse antes de la adición del cemento; asimismo, antes de la aplicación del cemento el material a estabilizar deberá estar cerca del contenido óptimo de humedad, lo que sirve para minimizar la necesidad de agregar cantidades mayores de agua durante la operación del mezclado del cemento. Si el material se encontrare demasiado húmedo deberá ser aireado, antes de agregar el cemento.

Después que el material ha sido conformado a los niveles y alineamientos de los planos, deberá ser ligeramente compactado para formar una plataforma estable para las siguientes operaciones y para asegurarse que se obtenga el espesor de diseño. Si se requiriese de material adicional, éste deberá esparcirse con un espesor uniforme sobre toda la longitud de trabajo, o sobre el tramo donde faltare y luego mezclado con el existente, de forma de homogenizarlo.

#### **05.05.5 Adición del cemento**

El cemento se colocará una vez que el Contratista hay formado la sección típica del material a ser convertido en base de suelo-cemento y que éste haya sido humedecido a un nivel cercano a la humedad óptima. El cemento se aplicará por vía seca o húmeda, es decir, con equipo esparcidor a granel, en sacos distribuidos de manera apropiada, lo que deberá ser calculado por el Contratista y aprobado por el Supervisor, o mediante la aplicación del cemento en forma de lechada, utilizando para ello un equipo distribuidor correctamente calibrado.

No se permitirá la aplicación del cemento a granel en forma descontrolada, mediante dispositivos de soplado a presión; se preferirán esparcidores mecánicos en lugar de neumáticos. En todo caso, cuando se aplique el cemento por vía seca sobre la superficie, debe controlarse la emisión de polvo de cemento al ambiente, en especial en los días ventosos.

Cuando se utilice la vía húmeda, mediante lechada, ésta deberá inyectarse de forma directa bajo el capó de la cámara de mezclado del reciclador, de manera de dispersar uniformemente la lechada en la totalidad del área que cubre la cámara de mezclado, a fin de que no se encharque, ni que escurra hacia afuera de la sección típica. Cuando se tenga un dispositivo correcto de distribución, se podrán utilizar camiones mezcladores de concreto para aplicar el cemento en forma de lechada. En ningún caso se permitirá que las condiciones ambientales, como el viento, afecten la aplicación de dicha lechada.

#### **05.05.6 Mezclado final**

Si el cemento se aplicara como una lechada, el tiempo desde el primer contacto del cemento con el agua, para la aplicación sobre el suelo, no deberá exceder de sesenta (60) minutos. El tiempo desde que se aplique la lechada sobre el suelo, hasta el momento en que se inicie el mezclado, no deberá exceder de treinta (30) minutos; de esta manera, las operaciones de mezclado deberán comenzar tan pronto como sea posible.

Luego que el cemento haya sido colocado sobre el material a estabilizar, iniciará el mezclado final, lo cual deberá ser realizado por un reciclador o estabilizador de suelos. Para esta actividad específica del mezclado final, no se permitirá, de ninguna manera, la utilización de motoniveladoras; se aclara que solamente será permitido el uso de motoniveladoras cuando el mezclado del material de suelo, del agua y el cemento se realicen en una Planta Central, en cuyo caso, el Contratista deberá demostrar que sí puede colocar con motoniveladora el suelo-cemento, en los lapsos de tiempo establecidos por las especificaciones.

El contenido de humedad en el momento del mezclado deberá estar en un rango de +/- un 2% del contenido de humedad óptima; si el material a mezclarse tiene un contenido de humedad menor que el especificado en el diseño de la mezcla, el agua faltante deberá de ser aplicada al material. El agua podrá aplicarse de forma directa al capó de la cámara mezcladora, o dirigirse mediante chorro a presión controlado y uniforme a la superficie del material.

El contenido de humedad óptimo es crítico para obtener el nivel de compactación especificado, por esta razón, las operaciones del mezclado final de la combinación de suelos o agregados, con el agua y el cemento, deberán producir en todo momento una mezcla homogénea. El mezclado deberá realizarse y continuarse, en el espesor y ancho correctos, hasta que el producto final sea uniforme en color, reuniendo los requerimientos de granulometría especificada y de humedad, establecidos en el diseño de la mezcla.

#### **05.05.7 Compactación**

La resistencia mínima requerida y el desempeño a largo plazo del suelo-cemento son afectados por el grado de compactación ejecutado durante la construcción; si la mezcla es inadecuadamente compactada, la base cementada no ganará la resistencia y durabilidad necesarias; además, una pobre compactación no permitirá a la base de suelo-cemento alcanzar la ganancia de la resistencia última, lo que resultará en una falla permanente de la base o subbase cementada.

El tipo y cantidad de los compactadores utilizados dependerá de las propiedades de los materiales y del espesor a estabilizar; por esta razón, se aclara que el número de compactadores a utilizar dependerá del rendimiento que se observe en él, o los tramos de prueba. No se aceptarán tramos sobre-compactados.

El suelo-cemento deberá ser uniformemente compactado a un mínimo de 98% de la máxima densidad, basado en un promedio móvil de cinco pruebas consecutivas, con ningún valor de prueba que sea menor de 96%. La densidad de campo del suelo-cemento compactado se deberá determinar por los siguientes métodos: (1) Por el método nuclear en el modo de transmisión directa (ASTM D 2922, AASHTO T 238) o, (2) Método del cono de arena (ASTM D 1556, AASHTO T 191), o, (3) Método del balón de hule (ASTM D 2167, AASHTO T 205).

El contenido de humedad óptima y la máxima densidad deberán ser determinados antes de iniciar el proceso de construcción de suelos-cementos, y también en el campo durante la construcción, mediante una prueba de humedad-densidad (ASTM D 558 o AASHTO T 134).

Al inicio de la compactación, y sin importar que el mezclado se haya realizado en una planta central o en el campo, siendo que la resistencia de un suelo-cemento reside en la correcta hidratación del cemento, el contenido de humedad deberá estar dentro de +/- el 2% de la humedad óptima especificada. Ninguna sección deberá permanecer inalterada por más de treinta (30) minutos durante la compactación.

Todas las operaciones de compactación deberán ser completadas dentro de dos (2) horas, desde el inicio del mezclado final del suelo-cemento; este tiempo límite podrá variar, dependiendo de las condiciones ambientales y deberá ser acortado si se presentan condiciones muy secas y ventosas. De igual manera, este tiempo límite podrá ser extendido bajo condiciones de clima fresco, calmo y húmedo. Se aclara al Contratista que solo podrá trabajar en segmentos, de una longitud tal, en que se pueda cumplir a cabalidad con todos los requisitos especificados de humedad óptima y de compactación.

#### **05.05.8 Acabado final**

Hacia el final de las operaciones de compactación, la superficie del suelo-cemento deberá ser perfilada con motoniveladoras para cumplir con las líneas, los grados, peraltes y la sección típica especificadas. Si fuere necesario, o a solicitud del Supervisor, la superficie deberá ser ligeramente escarificada o rasurada con cepillos de escoba mecánica para remover marcas dejadas por el equipo, o para eliminar planos laminados; en tal caso, se deberá continuar con la compactación hasta alcanzar la uniformidad y densidad especificadas.

Durante el proceso de acabado final, la superficie deberá conservarse húmeda, mediante la aplicación de rocíos de neblina, no de chorros de agua a presión, para lo cual se deberá disponer de tanques de agua, con los dispositivos requeridos para tal fin. Las operaciones de compactación y acabado deberán realizarse de una manera tal, que se produzcan superficies densas, uniformes, libres de planos laminados de compactación, de grietas, de cordones y de materiales sueltos. Todas las operaciones de acabado deberán completarse dentro de las cuatro (4) horas, desde el inicio del mezclado.

#### **05.05.9 Juntas de construcción**

Al final de las operaciones de construcción en cada día, se deberá formar una junta de construcción transversal, a noventa grados y vertical, mediante el corte y remoción del material, unos centímetros atrás, dentro del trabajo ya ejecutado. De igual manera, si no se ejecuta el ancho completo de la vía en el mismo día, deberá también formarse una junta longitudinal, mediante el corte y remoción del material a lo largo de la junta, unos centímetros atrás del trabajo ya ejecutado, a fin de obtener una cara vertical, libre de materiales sueltos.

Se deberá prestar especial atención para que ambas juntas queden bien formadas, con el material expuesto, bien compactado y removiendo los sobrantes sueltos. Cuando las operaciones de adición del cemento se retrasen o detengan por más de dos (2) horas, se deberá ejecutar una junta transversal de construcción dentro del trabajo ya completado y formando una cara lo más vertical posible; el nuevo suelo-cemento se deberá empatar en el viejo, mediante un remezclado de aproximadamente noventa (90) cm dentro del trabajo interrumpido.

#### **05.05.10 Curado**

Una vez que las operaciones de construcción de los tramos de suelos-cementos sean terminadas, deberán ser curadas y protegidas, especialmente si se espera que el tráfico circule sobre ellas. De esta manera, después del acabado final, la superficie deberá ser curada, mediante la aplicación de una membrana bituminosa líquida, es decir, de emulsión, o de otro material sellante aprobado, o conservando continuamente húmeda la superficie, por un período de siete (7) días, a través de la aplicación de un rocío de neblina de agua, sin erosionar la superficie del suelo-cemento.

Si se decide por la aplicación de una membrana líquida, bituminosa u otra, ésta deberá aplicarse tan pronto como sea posible, pero no después de veinticuatro (24) horas de completadas las operaciones de acabado final; en dicho caso, la superficie deberá mantenerse continuamente húmeda, antes de la aplicación del material de curado.

Cuando se utilice un material bituminoso, del tipo de emulsión, la superficie del suelo-cemento deberá ser densa, estar libre de materiales sueltos u extraños y deberá contener suficiente humedad para prevenir una penetración excesiva de la membrana líquida. El material bituminoso, o la emulsión asfáltica, deberá aplicarse uniformemente a la superficie de suelo-cemento acabado, mediante un distribuidor de asfalto apropiado y aprobado para tal fin. La Tasa de Aplicación exacta y la temperatura, para una cobertura completa, sin escorrentía excesiva, deberá ser especificada por el Supervisor.

En el caso que no pueda evitarse la circulación del equipo de construcción y el de los usuarios de la vía, por sobre la superficie curada –imprimada- con la emulsión, antes de que ésta haya secado suficientemente, deberá aplicarse suficiente arena secante, para impedir que el tráfico levante con las ruedas el material bituminoso. Se aclara que uno de los objetivos fundamentales del curado es impedir la pérdida de humedad, para que la hidratación tenga lugar, y, de esta manera, que no se detenga el proceso de ganancia de resistencia del suelo-cemento.

#### **05.05.11 Micro-agrietamiento o Pre-agrietamiento**

Los materiales tratados con cemento se contraerán de forma natural, durante el proceso de curado, debido a la desecación y a la hidratación del cemento. Dicha contracción puede que resulte en agrietamientos de contracción de los suelos-cementos. El reto con estos agrietamientos es que no afecten adversamente el desempeño de los pavimentos que se construyan encima del suelo-cemento. Si se formasen grietas anchas, los esfuerzos concentrados puede que causen grietas que se reflejen desde la base cementada hacia la superficie pavimentada, las que normalmente no afectan el desempeño del pavimento, pero sí podrían afectar su apariencia.

Los agrietamientos de contracción en los suelos-cementos pueden ser controlados o mitigados, mediante la técnica llamada micro-agrietamiento, o pre-agrietamiento. Por lo anterior, se deberán aplicar varias pasadas de un compactador vibratorio sobre la base o subbase de suelo-cemento, entre cuarenta y ocho (48) a setenta y dos (72) horas después de la compactación final, luego que el suelo-cemento haya obtenido alguna resistencia inicial.

Este pre-agrietamiento deberá ejecutarse, mediante tres pasadas completas de un compactador vibratorio que tenga un peso de entre 10 a 12 toneladas, con el control de vibrado a su máxima amplitud y sobre la superficie total. El compactador deberá operar a una velocidad de aproximadamente 2.0 millas/hora (3.2 km/hr). Este procedimiento inducirá la aparición de pequeñas grietas en el suelo-cemento. Se espera que el micro-agrietamiento previo pueda reducir la cantidad de grietas, en un suelo-cemento apropiadamente diseñado, en un orden de entre 30% a 70%.

El micro-agrietamiento durante las etapas tempranas del curado no perjudica la resistencia del suelo-cemento, ya que tan pronto como una suficiente hidratación del cemento continúa, después del micro-agrietamiento temprano, la resistencia a la compresión simple a los 28 días de los suelos-cementos pre-agrietados, no son significativamente diferentes, de las de los suelos-cementos curados y no pre-agrietados.

Después de las operaciones de pre-agrietamiento, el curado deberá continuar. Si las bases de suelo-cemento fueron curadas mediante el rociado de humedad, antes del pre-agrietamiento, este curado

húmedo deberá continuarse por dos días adicionales. Alternativamente, la base o subbase de suelo-cemento podrá ser curada por la vía húmeda durante cuatro (4) horas después del pre-agrietamiento, y luego sellarse mediante membrana líquida para prevenir pérdidas de humedad.

#### **05.05.12 Apertura al tráfico**

Los tramos terminados de suelo-cemento podrán ser abiertos inmediatamente al tráfico local y al equipo de construcción, pero a velocidades bajas, y siempre y cuando no se perjudiquen la membrana de curado, o las operaciones del curado húmedo, y siempre que el suelo-cemento sea suficientemente estable para resistir los daños o una deformación permanente. Estas condiciones se deben cumplir a cabalidad, requiriendo una oportuna autorización por parte de El Ingeniero.

Cuando se utilice curado húmedo continuo en lugar de un compuesto o membrana líquida de curado, el suelo-cemento podrá ser abierto a todo el tráfico, después del período de siete (7) días de curado húmedo, siempre y cuando la base de suelo-cemento haya endurecido de manera suficiente, para prevenir los daños o una deformación permanente.

#### **05.05.13 Mantenimiento**

El contratista deberá mantener la base o subbase de suelo-cemento en buenas condiciones, hasta que todos los trabajos sean completados y aceptados; dichas labores de mantenimiento deberán ser siempre ejecutadas a su propia cuenta. Las operaciones de mantenimiento deberán incluir las reparaciones inmediatas de cualquier defecto que pudiera surgir. Cuando sea necesario reemplazar cualquier porción de suelo-cemento, estos reemplazos deberán cubrir la profundidad total, con cortes verticales, y utilizando, ya sea base de suelo-cemento o concreto. Bajo ninguna circunstancia se aceptarán reparaciones superficiales.

#### **05.05.14 Tramos de prueba**

Antes de iniciar formalmente las operaciones constructivas de la base o subbase de suelo-cemento, el Contratista deberá realizar a su propio costo y con suficiente antelación, un tramo de prueba o los que se necesiten. Dicho tramo de prueba servirá para evaluar la idoneidad del diseño de la mezcla de suelo-cemento, así como para verificar las condiciones de operación del equipo de construcción y para comprobar las destrezas del personal involucrado.

En tal sentido, en el tramo de prueba se podrán establecer y evaluar los patrones de ejecución de los diferentes equipos destinados a dicha actividad, como pueden ser la velocidad de marcha del reciclador o estabilizador de suelos, la velocidad de giro del cilindro rotatorio, los posibles patrones de compactación y el número de pasadas y de unidades necesarias, en relación con los requerimientos de densidad que fijan las especificaciones; el suministro de agua y su forma de aplicación, así como la efectividad de los métodos de incorporación del cemento.

El tramo de prueba también servirá para que el Contratista establezca, con base en las condiciones de operación del equipo y las destrezas de sus operadores, las máximas longitudes de los tramos que podrá construir, en relación a los tiempos máximos en que pueden ejecutarse cada uno de los procesos. De igual manera, tales tramos de prueba servirán para verificar las operaciones de curado y del pre-agrietamiento; asimismo, en este tramo el Contratista verificará la idoneidad de su plan de seguridad, con el propósito de minimizar accidentes a los usuarios y a sus propios empleados.

El tramo o los tramos de prueba serán medidos para pago, toda vez que su ejecución y los resultados de laboratorio cumplan con todos los requerimientos aquí especificados.

#### **05.05.15 Control del tráfico y la seguridad**

Antes de iniciar con los trabajos de construcción de bases o subbases de suelo-cemento, el Contratista deberá remitir a la Supervisión, para su revisión y aprobación, un Plan de Control del Tráfico y de Seguridad, el que deberá detallar cómo y con qué recursos humanos y materiales se controlará el tráfico durante y después de las operaciones de construcción. Dicho plan deberá incluir el número de rótulos que se necesiten, las distancias de ubicación entre ellos y cuáles serán las leyendas inscritas en los mismos. Además de lo anterior, el Plan deberá incluir cuánto tiempo después de terminado un tramo, el Contratista abrirá la circulación de vehículos sobre el mismo.

Se sobreentiende que el Contratista conoce los riesgos a la seguridad de los usuarios de la vía y a su propio personal, que implican las operaciones de construcción de bases y subbases de suelo-cemento; por esta razón, todos los empleados deberán ser dotados del Equipo de Protección Individual EPI, siendo de particular importancia los chalecos reflectantes.

#### **05.05.16 Limitaciones ambientales**

Los trabajos para la construcción de suelos-cementos deberán realizarse con temperaturas superiores a 5°C y deberán tomarse precauciones cuando existan condiciones muy ventosas que puedan afectar el esparcido del cemento o el riego de la membrana líquida bituminosa, – la emulsión asfáltica- dado que el viento distorsiona los patrones de regado de las boquillas de la barra del distribuidor de asfalto, lo que afecta la uniformidad de regado, produciendo estrías longitudinales; De forma similar, deberán tomarse precauciones en condiciones de extremo calor, ya que se pueden presentar pérdidas aceleradas de humedad, lo que afectará la hidratación, de la cual depende la ganancia de resistencia del suelo-cemento.

Bajo ninguna forma se aceptaran condiciones lluviosas durante la construcción de los suelos-cemento, especialmente durante el mezclado, por lo cual el Contratista deberá tomar todas las precauciones y planificación con los pronósticos del clima, a fin de impedir que se presenten tales circunstancias.

#### **05.06 Medición y forma de pago**

Este trabajo se medirá y se pagará por unidad de metro cúbico (m<sup>3</sup>) de suelo-cemento, medido en su posición final, de acuerdo a las líneas, secciones típicas y de alineamiento vertical y horizontal establecidos en los planos.

El precio incluirá todos los costos directos e indirectos de su ejecución, lo que incluye a toda la mano de obra, el equipo y los materiales necesarios, así como las actividades iniciales, preparatorias, de limpieza inicial y final, hasta la limpieza del material sobrante depositado en las orillas de la vía, así como los costos de reparación del suelo-cemento, y los de trituración de agregados, cuando lo indiquen las especificaciones; incluye además, la carga, acarreo y descarga de los suelos y/o agregados, el cemento, el agua, las emulsiones asfálticas de curado u otro material similar y/o los aditivos requeridos, desde los planteles de producción de los mismos hasta el sitio de colocación y construcción, así como las actividades de pre-acarreo, si fueren necesarias.

Incluye, además, la preparación de la superficie de asiento, tendido, el mezclado, sea éste ejecutado en una planta central o en el sitio de las obras, el pre-humedecimiento y la compactación y perfilado inicial a las cotas del proyecto, del material de suelo y/o agregados. Incluye también la adición del cemento, el agua y aditivos retardadores cuando se requieran, además del mezclado final con equipo

reciclador o estabilizador de suelos, la compactación y el acabado final realizado con motoniveladoras, a las líneas, secciones típicas y alineamientos horizontales y verticales establecidos en los planos y en las especificaciones, así como el curado y mantenimiento del suelo-cemento, además de la movilización y desmovilización de todo el personal, los materiales y el equipo de construcción del mismo.

El pago incluye también, todas las reparaciones y/o remociones y/o demoliciones que sean necesarias y de responsabilidad del Contratista, en los eventos en que el suelo-cemento se dañe y/o no cumpla con lo aquí especificado; el pago incluye, también, el costo del, o los Tramos de Prueba; además, las medidas de seguridad y de control del tráfico que se establezcan para la correcta y segura realización del trabajo, así como todos los equipos de protección individual EPI que deban portar todos los involucrados en las operaciones constructivas del suelo-cemento.

## ETC-06 CEMENTO

Esta especificación complementaria estará regida por la *Sección 701 Cemento Pórtland* de las Especificaciones Generales, con las modificaciones presentadas en la presente ETC.

**06.01** ETC-05 SUELO-CEMENTO. (INCLUYE BASES TRATADAS CON CEMENTO Y/O SUBBASES TRATADAS CON CEMENTO), para esta Capa de Sub Base se recomienda para su estabilización en la siguiente sub-sección:

**06.01.1 Cemento Pórtland.** El cemento Pórtland deberá cumplir con las especificaciones ASTM C150 Tipo I o ASTM C1157 Tipo GU. Si la presencia de sulfatos en el material a reciclar “in situ” fuera superior al cero punto cinco por ciento (0.5%), en ese caso deberá emplearse un tipo de cemento resistente a la acción de los sulfatos según especificación de ASTM.

**06.02 Medición:** En todos los casos, el cemento será medido en kilogramos, tal como se describe en cada uno de los ítems relacionados con este material.

**06.03 Pago:** Será el número de kilogramos de cemento utilizado en cada uno de los ítems, medidos por separado, pagados al precio establecido en el Contrato como ETC-06 CEMENTO.

## ETC-07 RIEGO DE IMPRIMACIÓN

Esta especificación complementaria estará regida por la *Sección 405 Capa de Imprimación*, de las Especificaciones Generales para Construcción de Caminos de SOPTRAVI, edición diciembre 1996.

**07.01 Descripción:** Este trabajo consiste en la aplicación de un riego de imprimación, a partir de la distribución de asfalto rebajado o emulsión asfáltica. Se aplicará un riego de imprimación previo a la colocación de una capa asfáltica o Pavimento de Hormigón, sobre una capa granular o una capa de agregado estabilizado con algún material no asfáltico.

**07.02 Materiales:** El asfalto rebajado será MC-70 corresponderá a lo especificado en la Subsección 702.02 de las Especificaciones Generales. El tipo de emulsión asfáltica corresponderá a lo especificado de la Subsección 702.03 de las Especificaciones Generales. Se utilizará material secante, y se colocará de acuerdo con la Subsección 703.09 de las EG's.

Se deberá utilizar asfalto rebajado designación MC-70, o Emulsión catiónica del tipo CSS-1 o CSS-1h (rompimiento lento) para la imprimación, siempre y cuando el Contratista muestre mediante pruebas in-situ, que la película asfáltica se adhiere satisfactoriamente a la superficie de la base estabilizada.

El material secante, este deberá cumplir con los requisitos de granulometría y plasticidad establecidos en la sub-sección 703.09 de las Especificaciones Generales.

#### **07.03 Requisitos para la construcción**

07.03.01 Equipos. El Contratista proveerá el equipo necesario para el calentamiento y distribución uniforme del asfalto y del material secante, cuando éste sea requerido. El distribuidor será capaz de distribuir uniformemente el asfalto a temperaturas uniformes, en anchos de superficie variables, en cantidades fácilmente determinadas y controladas entre 0,2 y 4 litros por m<sup>2</sup>, con una tolerancia de 0,1 litro por m<sup>2</sup>, manteniendo una presión uniforme de aplicación. El equipo distribuidor incluirá un tacómetro, manómetros, medidores de volumen de precisión o un tanque calibrado y un termómetro para la medición de las temperaturas del contenido del tanque. Los distribuidores estarán equipados con una unidad de potencia para la bomba y barras rociadoras de circulación total, ajustables lateral y verticalmente.

#### **07.04 Preparación de la superficie.** La superficie a imprimir estará conformada a fin de satisfacer la rasante y sección requeridas, libre de todo tipo de grietas, corrugaciones, material segregado, uniformemente compactada y barrida.

Las demoras en efectuar la imprimación pueden dar lugar a la necesidad de reprocesar y reconformar el camino, a fin de volver a lograr una superficie lisa y compactada.

#### **07.05 Limitación de condiciones climáticas.** Se aplicarán riegos de imprimación en superficies secas o con humedad superficial moderada, a criterio del Ingeniero, cuando la temperatura del aire a la sombra y en la superficie del pavimento, ambas, sean por lo menos 10°C e incrementándose; y cuando no haya neblina ni lluvia.

#### **07.06 Aplicación de la imprimación.** Se calibrará la barra de aplicación por rocío ajustable: altura, ángulo de boquillas y presión de bombeo, y se verificarán semanalmente las tasas de aplicación longitudinal y transversal, de acuerdo con ASTM D 2995. Se protegerán las superficies en la vía que requieran protección durante el rocío de ligante asfáltico. Se colocará papel protector en la superficie de trabajo a lo largo de una distancia suficiente, al inicio y fin de la aplicación, de manera que, en cada aplicación, el flujo de rocío de ligante asfáltico se inicie y detenga en el papel protector.

Cualquier trabajo previo a la aplicación y cambios de dosificación deberán ser aprobados por el Contratante.

Cuando se requiera, se humedecerá la superficie por medio de aspersores, de previo a la aplicación del riego de imprimación. Se aplicará el ligante asfáltico con una tasa de dosificación de 0.75 a 1.14 litros por metro cuadrado (0.20 a 0.30 gal/m<sup>2</sup>), para óptima penetración.

Cuando se utilice emulsión asfáltica que así lo requiera, a criterio del Contratante, se humedecerá la superficie de colocación. Cuando se requiera, se diluirá una emulsión asfáltica de rompimiento lento con una cantidad igual de agua. La tasa de aplicación de la emulsión asfáltica es de 0.75 a 1.35 litros por metro cuadrado (0.20 a 0.35 gal/m<sup>2</sup> de asfalto residual).

La tasa de riego más apropiada será determinada por medio de pruebas de campo. Una vez que se defina la tasa de riego, ésta deberá aplicarse en los riegos subsecuentes con una tolerancia de ± 10%, lo cual será verificado por el Ingeniero.

Las superficies imprimadas con emulsión asfáltica o con asfaltos rebajados serán curadas por no menos de 3 días (72 horas), a menos que se pruebe que las llantas de las volquetas de la pavimentación no levantan la imprimación, se podrá reducir el tiempo a dos días (48 horas).

A criterio del Supervisor, si el asfalto fallara en su penetración dentro del tiempo especificado y el camino debiera ser habilitado al tráfico, se deberá distribuir material secante en las cantidades requeridas para absorber cualquier exceso de asfalto.

Se removerá el exceso de material de secado tan pronto como sea práctico, luego de que el exceso de asfalto es absorbido. Se removerá todo resto de contaminantes y partículas extrañas sobre la superficie, y se repararán todas las áreas dañadas de previo a la colocación de la siguiente capa, por cuenta del Contratista.

#### **07.07 Medición.**

- a) Riego de Imprimación: Se medirá la cantidad de riego de imprimación por galón, calculando el volumen utilizado por la multiplicación del área cubierta que se integrará al pavimento por la tasa de riego aprobada (gal/m<sup>2</sup>). Para verificaciones de la relación galones/m<sup>2</sup> de asfalto, se harán chequeos con charolas que posean dimensionales de 30x30 cm, colocadas al paso del camión distribuidor.
- b) Material de Secado: Este será incluido en las actividades de la Capa de Imprimación, el contratista deberá considerar este material dentro del proceso de ejecución de este ítem. Deberá cumplir con la EG 703.09 de SOPTRAVI.

**07.08 Pago:** Las cantidades aceptadas, medidas de acuerdo con **07.07**, serán pagadas según el precio de contrato, por unidad de medida, para los renglones de pago indicados en los términos del contrato. El pago será la compensación por todos los trabajos descritos en esta ETC, incluyendo suministro de materiales, transporte, colocación, ensayos de prueba, ensayos de aprobación y el agua que sea utilizada para humedecimiento de la superficie o para dilución de la emulsión cuando ésta sea utilizada.

- a. Riego de imprimación: Será pagado por galones, al precio unitario del contrato.
- b. Material de secado. No se reconocerá pago por esta actividad en el contrato.

### **ETC-08 DOBLE TRATAMIENTO SUPERFICIAL**

#### **08.01 Descripción**

##### **08.01.1 Definición**

Un Doble Tratamiento Superficial consiste de dos capas de asfalto o de emulsión y dos capas de agregados de distinto tamaño, colocados de manera intercalada, sobre una capa de base estructural, preparada e imprimada de forma apropiada, o sobre un pavimento asfáltico existente, debidamente preparado.

En términos generales, y en orden constructivo, el procedimiento comienza con la aplicación de una capa de asfalto rebajado o emulsión, seguida de una capa de agregados, dosificados de manera tal, que la capa tenga el espesor de una sola partícula de agregado, nunca dos, ni más; inmediatamente después de distribuir correctamente el agregado, este se acomoda o se rodilla con compactadoras neumáticas, y solo eventualmente con rodillo metálico, dado que este último tiene la capacidad de quebrar o moler los agregados, modificando su tamaño original.

A continuación, se aplica una segunda capa de asfalto rebajado o emulsión, luego de la cual seguirá una segunda aplicación de agregados, generalmente de tamaño máximo nominal de la mitad del

anterior; seguidamente, se vuelve a acomodar con el uso de compactadores neumáticos. Las cantidades a aplicar de asfalto rebajado o emulsión, y agregados, se determinan mediante un diseño, razón por la cual, los excesos de agregados en ambas capas deben ser removidos cuidadosamente con barredoras mecánicas, aún entre las dos aplicaciones.

#### 08.01.2 Cantidades por metro cuadrado a aplicar de ambos materiales.

Las cantidades que a continuación se presentan en las Tablas # 1 y 2, son aproximadas y representan solamente los rangos dentro de los cuales pueden estar las dosificaciones de los materiales constitutivos de un Doble Tratamiento Superficial, tomando en cuenta también, que algunos constructores prefieren colocar la mayoría del asfalto en la capa inferior, y otros lo contrario, según los métodos y el clima. Se aclara que las tasas de aplicación exactas, de emulsión o asfalto rebajado y de las dos capas de agregados, se obtendrán de los diseños de dosificación, que al propósito deberá realizar y presentar el Contratista, para revisión y aprobación de la Supervisión.

Tabla # 1

Rangos de dosificación de los componentes de Dobles Tratamientos Superficiales

Cantidades de Material a Colocar en Dobles Tratamientos Superficiales		
Descripción	Dosificaciones Aproximadas con Asfalto Rebajado	Dosificaciones Aproximadas con Emulsión Asfáltica
<b>Primera Capa</b>		
Asfalto Rebajado en $\text{lt}/\text{m}^2$	0.86 a 1.90 $\text{lt}/\text{m}^2$	
Emulsión en $\text{lt}/\text{m}^2$		1.40 a 2.40 $\text{lt}/\text{m}^2$
Agregados en $\text{Kg}/\text{m}^2$	19.0 a 27.0 $\text{Kg}/\text{m}^2$	19.0 a 27.0 $\text{Kg}/\text{m}^2$
<b>Segunda Capa</b>		
Asfalto Rebajado en $\text{lt}/\text{m}^2$	0.80 a 1.80 $\text{lt}/\text{m}^2$	
Emulsión en $\text{lt}/\text{m}^2$		1.15 a 2.30 $\text{lt}/\text{m}^2$
Agregados en $\text{Kg}/\text{m}^2$	9.0 a 13.0 $\text{Kg}/\text{m}^2$	9.0 a 13.0 $\text{Kg}/\text{m}^2$

Tabla # 2

Granulometrías posibles para los Dobles Tratamientos Superficiales

Diferentes Especificaciones para los Agregados de Doble Tratamiento Superficial										
Tamices en mm	25	19	12.5	9.5	6.3	4.75	2.36	1.18	0.075	Flackness Index Max.
Tamices en "	1"	3/4"	1/2"	3/8"	1/4"	No. 4	No. 8	No. 16	No. 200	
Granulometrías para DTS de la Norma ASTM D448 y AASHTO M-43										
Grava de 3/4" en 1° Capa	100	90 - 100	20 - 55	0 - 15		0 - 5				35
Grava de 3/8" en 2° Capa			100	85 - 100		10 - 30	0 - 10	0 - 5		35
Granulometrías DTS de Standard Specifications for Constructions of Roads and Bridges on Federal Highway Projects FP-14										
Grava de 3/4" en 1° Capa	100	90 - 100	0 - 35	0 - 12					0 - 1	
Grava de 3/8" en 2° Capa			100	85 - 100		0 - 35	0 - 8		0 - 1	
Granulometrías para DTS de las Especificaciones para la Construcción de Carreteras y Puentes de la SIECA (B y D)										
Grava de 3/4" en 1° Capa	100	90 - 100	0 - 35	0 - 12					0 - 1	35
Grava de 3/8" en 2° Capa			100	85 - 100		0 - 35	0 - 8		0 - 1	35
Granulometrías para DTS Especificadas por el National Association of Australia State Road Authorities (one size aggregate)										
Grava de 3/4" en 1° Capa	100	95 - 100	0 - 20	0 - 5				0 - 0.5		35
Grava de 3/8" en 2° Capa			100	95 - 100	0 - 40	0 - 5		0 - 0.5		35

### 08.01.3 Agregados Pétreos

Los dos tipos de agregados, para la primera y segunda capa, deberán proceder de la trituración de rocas y piedras, resultando el producto final en agregados limpios, fuertes, durables y que no contengan suciedad, ni materia orgánica; se llama la atención en el sentido de evitar a toda costa la presencia de polvo, dado que éste reduce drásticamente la adherencia de los agregados al asfalto o a la emulsión.

Se debe tener presente que, en agregados para Doble Tratamiento Superficial, el mejor desempeño se obtiene cuando los agregados cumplen con las siguientes características:

- Granulometrías de un solo tamaño, cuando fueren posibles.
- Limpieza, especialmente de polvo y arcilla.
- Libres de terrones de arcilla.
- Agregados cúbicos, con limitación de partículas planas y elongadas.
- Caras fracturadas.
- Compatibles con el tipo de ligante seleccionado.
- Los agregados deben estar húmedos para ser utilizados con emulsiones, no saturados, ni chorreando, pero deben estar secos para uso con asfaltos rebajados calientes.

Por lo anterior, ambos tipos de agregados deberán cumplir con los siguientes requisitos:

- Granulometrías: seguir las indicadas en la Tabla # 2 anterior, AASHTO T27 y AASHTO T-11 para la determinación del Pase # 200; de este último, los agregados no deberán tener en ningún caso más de 0.75% de polvo.
- Grumos y/o terrones de arcilla: 1% máximo, según la Norma AASHTO T112
- Partículas planas y alargadas: 10% máximo, cuando sean ensayadas con la Norma ASTM

D4791.

- Desgaste de Los Ángeles por Abrasión; la pérdida no deberá ser mayor de 35%, según la Norma AASHTO T 96.
- Ensayo de Durabilidad: los agregados no deberán tener una pérdida mayor al 12%, cuando ensayados a cinco (5) ciclos de Sulfato de Sodio (SO<sub>4</sub>NA<sub>2</sub>), según la Norma AASHTO T 104.
- Caras Fracturadas: deberán tener un mínimo de 90%, cuando ensayados con la Norma ASTM D5821.
- El Índice Laminar o Flackiness Index no deberá ser mayor a 35%.
- Peso Unitario: los agregados para ambas capas no deberán tener un Peso Unitario inferior a 1280 kg/m<sup>3</sup>, cuando sean ensayados con la Norma AASHTO T 19 o ASTM C29, lo que significa que no deberán utilizarse agregados livianos.
- Resistencia al Desnudamiento: los agregados de ambas capas deberán tener una retención del ligante superior al 95%, cuando sean ensayados con la Norma AASHTO T 182, en caso contrario deberán utilizarse aditivos mejoradores de adherencia.

#### **08.01.4 Materiales Asfálticos**

##### **08.01.4.1 Descripción**

Los materiales asfálticos, comúnmente llamados bituminosos, a utilizar en el Doble Tratamiento Superficial, consistirán de emulsiones catiónicas convencionales o modificadas con polímero.

Se definen a las emulsiones asfálticas como dispersiones de pequeñas partículas de un cemento asfáltico, en una solución de agua y de un agente emulsificante de naturaleza catiónica, en este caso, lo cual determina la denominación de dicha emulsión. Dichas emulsiones deberán ser estables y deben presentar un aspecto homogéneo y una adecuada dispersión del cemento asfáltico en la fase acuosa.

Para los efectos de esta especificación, en nuestro medio, la denominación de las emulsiones catiónicas se integrará con una letra C que representa al tipo de emulsificante utilizado en su fabricación, en este caso, catiónico, seguido de la letra R, que identifica a un tipo de rotura rápida de la misma; asimismo, la letra S, de setting, significa su rotura. Los números 1 o 2 identifican la cantidad de ligante residual, 65% o 70%, aproximadamente. Finalmente, la presencia de una letra P, denota una modificación de la misma con polímeros.

##### **08.01.4.2 Transporte**

El transporte de la emulsión asfáltica deberá realizarse a granel, en camiones tanque, desde la planta de fabricación hasta el sitio de almacenaje en el proyecto; dichos camiones no deberán requerir aislamiento térmico, ni calefacción, Además, deberán estar dotados de los medios mecánicos que permitan un rápido traslado a los tanques de almacenamiento; de igual manera, deberán dotarse de dispositivos para la toma de muestras.

##### **08.01.4.3 Almacenamiento**

Antes de su utilización, las emulsiones asfálticas deberán almacenarse en tanques cilíndricos verticales, los cuales deberán dotarse de tuberías de fondo para la carga y descarga de la misma,

ubicadas en extremos opuestos del tanque. Además, los tanques deberán contar con bocas de ventilación, a fin de impedir que se desarrollen presiones en su interior, lo mismo que dispositivos de medida y de seguridad, que garanticen la protección del personal y un funcionamiento correcto, lo que obliga a ubicarlos en sitios de fácil acceso.

Deberán contar también, con válvulas para toma de muestras y sistemas de re-circulación para cuando deban almacenarse en períodos prolongados. De igual manera, los tanques deberían disponer de sus propios medios de carga para el rápido trasvase de las emulsiones, de la forma más directa posible. Todas las tuberías utilizadas para el traslado de la emulsión del camión tanque al tanque de almacenamiento y de éste a los camiones distribuidores, deberán disponerse de forma tal que puedan limpiarse fácilmente después de cada operación.

#### **08.01.4.4 Recepción de las emulsiones en el plantel del Contratista**

Después de cada una de las entradas de los camiones tanque de transporte de la emulsión, el Contratista deberá obtener y entregar a la supervisión la información siguiente:

- La cantidad, tipo de emulsión y su velocidad de ruptura.
- Las fechas de su elaboración y de despacho.
- Su Certificado de Calidad.
- Los resultados de los ensayos de calidad efectuados a muestras representativas de las mismas, de manera de mostrar su cumplimiento con las especificaciones, todo lo cual debe venir incluido en el certificado anterior.
- La entrega de un Certificado de Calidad no inhibirá a la Supervisión, y aún al Contratista, de realizar sus propios ensayos de comprobación. Como tampoco la recepción del certificado significa la aprobación de la misma y de los trabajos que con ella se hicieren. No se recibirán aquellas tancadas de emulsión que no sean respaldadas por el necesario Certificado de Calidad.
- En todo caso, el Supervisor siempre tendrá la facultad de tomar y conservar para sí todas las muestras de emulsión que considere necesarias, sobre las cuales deberá realizar todos los ensayos que considere pertinentes.
- Si la emulsión ha sido almacenada por más de quince días, antes de su empleo, el Supervisor conserva la facultad de tomar muestras y ensayarla de manera tal, que ésta cumpla con sus propiedades iniciales y pueda ser utilizada al propósito. De no cumplir con lo especificado, se procederá a su homogenización y a la verificación de su calidad con nuevos ensayos.

#### **08.01.4.5 Requerimientos técnicos para las emulsiones.**

En este proyecto podrán utilizarse emulsiones convencionales del Tipo CRS-1 y CRS-2, además de la CRS2P; ésta última corresponde a una emulsión modificada con polímeros, de grado superior a las primeras dos, porque su base asfáltica es más adhesiva y elástica que los cementos asfálticos convencionales; su utilización se asocia a un mejoramiento de la retención del agregado, durante las etapas tempranas de la vida del tratamiento superficial, lo mismo que para aumentar el punto de ablandamiento (softening) del ligante asfáltico después de su curado.

De ahí que su uso puede recomendarse para aquellos tratamientos superficiales asfálticos y capas de sello que se construyan en zonas de montaña, donde predominen tramos de pendientes fuertes y curvas horizontales de radio corto, o en zonas de altas temperaturas. La norma que indica las especificaciones bajo las cuales se regulará el uso de las emulsiones catiónicas, corresponde a la *ASTM D2397 Especificación Estándar para Asfaltos Emulsificados Catiónicos*. En la Tabla # 3, que es parte de la misma, se incluyen los requerimientos que deberán cumplir las diferentes emulsiones a ser utilizadas en el proyecto.

Tablas # 3, 4 y 5

Requerimientos técnicos de las emulsiones asfálticas catiónicas



**TABLE 1 Requirements for Cationic Emulsified Asphalt**

Type	Rapid-Setting			Medium-Setting						Slow-Setting			Quick Setting			
	CRS-1	CRS-2		CMS-2		CMS-2h		CSS-1		CSS-1h		CSS-1h <sup>a</sup>		min	max	
Grade	min	max	min	max	min	max	min	max	min	max	min	max	min	max	min	max
Test on emulsions:																
Viscosity, Saybolt Furol at 25°C [77°F] SFS	20	100	100	400	50	450	50	450	20	100	20	100	20	100	20	100
Viscosity, Saybolt Furol at 50°C [122°F] SFS	1	1	1	1	1	1	1	1	1	1	1	1	1	1	1	1
Storage stability test, 24-h, % <sup>a</sup>	40	—	40	—	—	—	—	—	—	—	—	—	—	—	—	—
Demulsibility, 35 mL, 0.8 % dioctyl sodium sulfosuccinate, %																
Coating ability and water resistance:																
Coating, dry aggregate					good											
Coating, after spraying					fair											
Coating, wet aggregate					fair											
Coating, after spraying					fair											
Particle charge test	positive		positive		positive				positive				positive		positive	
Sieve test, % <sup>b</sup>	0.10	0.10	0.10	0.10	0.10	0.10	0.10	0.10	0.10	0.10	0.10	0.10	0.10	0.10	0.10	0.10
Cement mixing test, %																
Distillation:																
Oil distillate, by volume of emulsion, %	60	3	65	3	65	12	65	12	57	57	57	57	57	57	57	57
Residue, %																
Tests on residue from distillation test:																
Penetration, 25°C [77°F], 100 g, 5 s	100	250	100	250	100	250	40	90	100	250	40	90	40	90	40	90
Ductility, 25°C [77°F], 5 cm/min, cm	40	40	40	40	40	40	40	40	40	40	40	40	40	40	40	40
Solubility in trichloroethylene, or N-Propyl Bromide, %	97.5	97.5	97.5	97.5	97.5	97.5	97.5	97.5	97.5	97.5	97.5	97.5	97.5	97.5	97.5	97.5

<sup>a</sup>COSS-1h is used for Quick Set Slurry Seal systems. COSS-1h emulsified asphalts shall meet the requirements outlined in Practices D3910. <sup>b</sup>This test requirement on representative samples is waived if successful application of the material has been achieved in the field.

TABLE 2 Requirements for Cationic Emulsified Asphalt

Type	Rapid-Setting			Medium-Setting			Slow-Setting			Quick Setting		
	CRS-1	CRS-2	CRS-1	CMS-2	CMS-2	CMS-2h	CSS-1	CSS-1h	CSS-1h	min	max	
Test on emulsions:												
Viscosity, Rotational Paddle Viscometer at 25°C [77°F] mPa s	45	220	220	110	990	110	45	220	45	220	45	220
Viscosity, Rotational Paddle Viscometer at 50°C [122°F] mPa s	1	...	1	1	1	1	1	1	1	1	1	1
Storage stability test, 24-h, % <sup>a</sup>	40	40	40	40	40	40	40	40	40	40	40	40
Dermulibility, 35 mL, 0.8 % dioctyl sodium sulfosuccinate, %	...	...	...	...	...	...	...	...	...	...	...	...
Coating ability and water resistance:												
Coating, dry aggregate				good	good	good						
Coating, after spraying				fair	fair	fair						
Coating, wet aggregate				fair	fair	fair						
Coating, after spraying				fair	fair	fair						
Particle charge test	positive	positive	positive	positive	positive	positive	positive	positive	positive	positive	positive	positive
Sieve test, % <sup>b</sup>	0.10	0.10	0.10	0.10	0.10	0.10	0.10	0.10	0.10	0.10	0.10	0.10
Cement mixing test, %												
Distillation:												
Oil distillate, by volume of emulsion, %												
Residue, %	60	65	65	65	12	65	57	57	57	57	57	57
Tests on residue from distillation test:												
Penetration, 25°C [77°F], 100 g, 5 s	100	100	100	100	250	40	100	250	40	90	40	90
Ductility, 25°C [77°F], 5 cm/min, cm	40	40	40	40	40	40	40	40	40	40	40	40
Solubility in trichloroethylene, or N-Propyl Bromide %	97.5	97.5	97.5	97.5	97.5	97.5	97.5	97.5	97.5	97.5	97.5	97.5

<sup>a</sup>COS-1h is used for Quick Set Slurry Seal systems. COS-1h emulsified asphalts shall meet the requirements outlined in Practices D3810.

<sup>b</sup>This test requirement on representative samples is waived if successful application of the material has been achieved in the field.

**Table 1—Requirements for Polymer-Modified Cationic Emulsified Asphalt**

Type, Grade		Rapid-Setting			
		CRS-2P		CRS-2L	
		Min	Max	Min	Max
Test on emulsions:					
Viscosity, Saybolt Furol at 50°C (122°F)	sec	100	400	100	400
Storage stability test, 24-hr	%		1		1
Demulsibility, 35 mL 0.8% sodium dioctylsulfosuccinate	%	40		40	
Particle charge test		positive		positive	
Sieve test	%		0.10		0.10
Evaporation residue	%	65		65	
Test on residue from evaporation test:					
Penetration, 25°C (77°F), 100 g, 5 sec	0.1 mm	100	175	100	175
Ductility, 4°C (39°F), 5 cm/min	cm	30		30	
Ductility, 25°C (77°F), 5 cm/min	cm	125		125	
Force ratio (F <sub>2</sub> /F <sub>1</sub> )		0.3		NA	
Elastic recovery	%	50		NA	
Polymer solids content	%	2.5		2.5	
Solubility in trichloroethylene	%	97.5*		97.5*	

\* If the solubility of the residue is less than 97.5 percent, the base asphalt content for the emulsion shall be tested. The solubility of the base asphalt content shall be greater than 99 percent.

### 08.01.5 Aprobación del diseño y los materiales

Con suficiente antelación al inicio de las operaciones de pavimentación con Doble Tratamiento Superficial DTS, el Contratista remitirá a la Supervisión, para su revisión y aprobación, el diseño de la dosificación del DTS, además de entregar muestras de suficiente tamaño de cada uno de los materiales constitutivos, tanto de la emulsión, como de ambos agregados.

## 08.02 Equipo de construcción.

### 08.02.1 Distribuidor de asfalto o emulsión

El distribuidor de asfalto o de emulsión, estará constituido por un camión, sobre el cual estará montado un tanque distribuidor de asfalto, de entre 1,000 a 2,000 galones, y el cual deberá estar dotado, como mínimo, de lo siguiente:

- Computadora o centro de control electrónico, de los volúmenes y tasas de operación del distribuidor, así como de los ajustes por tipo de asfalto; control de las operaciones de abertura y cierre de válvulas, de la bomba, del volumen aplicado y de su presión, así como de las operaciones de ajuste de altura de la barra distribuidora.
- Calentador a gas o diésel, para calentar uniformemente el asfalto.
- Barra ajustable de circulación y aplicación del asfalto en chorro, de entre 12 a 15 pies de extensión.
- Dispositivos de control, incluyendo tacómetros, medidor de presión, medidor de volumen, medidor o calibrador de volumen en el tanque, de manera que la emulsión, o el asfalto rebajado, sean aplicados en todo el ancho requerido, con una desviación de apenas 0.02 galón/m<sup>2</sup>.
- Termómetros para medir la temperatura del asfalto en el tanque mismo.
- Control posterior, en el tanque, de la barra de distribución de asfalto y de la circulación del asfalto.

### 08.02.2 Esparcidor de agregados pétreos

El esparcidor de agregados deberá ser del tipo autopropulsado y de alimentación continua, de forma que pueda distribuir o esparcir uniformemente capas delgadas de agregados, en el ancho de pavimentación, y sobre la película de asfalto que de previo ha sido depositada sobre la vía. Este esparcidor deberá tener la suficiente potencia para tirar de las volquetas, puestas en neutral, mediante un dispositivo de enganche que puede ser controlado por el operador. Como mínimo, el equipo de esparcido deberá estar provisto de lo siguiente:

- Control automático de cierre y apertura de las compuertas, lo mismo que del grado de abertura de las mismas, en función del tamaño máximo nominal y de la cantidad de los agregados.
- Dispositivo de enganche con las volquetas, – hitch – de manera de tirar de ellas, el cual debe ser controlado por el operador; esto permite menores interrupciones por recarga, hasta vaciar la volqueta.
- Tolva receptora; ubicada en la parte posterior y sobre la cual se descargan los agregados desde la volqueta.
- Bandas transportadoras, normalmente dos, llevan el agregado, por debajo de la cabina del operador, desde la tolva receptora hacia la de esparcido.
- Tolva de esparcido; ubicada en la parte frontal del esparcidor de agregados; recibe el flujo continuo de agregados desde la tolva receptora, mediante las bandas transportadoras.
- Compuertas de descarga, normalmente de seis a ocho, las que permiten la salida de los agregados desde la tolva de esparcido; son controladas por el operador, de forma conjunta, o individualmente desde el frente.
- Rodillo giratorio de descarga; ubicado en la parte inferior de las compuertas de descarga, el cual facilita un flujo uniforme de los agregados hacia afuera de las compuertas, además de asegurar su esparcido uniforme en todo el ancho de la pavimentación; por esta razón, debe verificarse que conserve siempre su forma recta y horizontal, sin desgastes, pandeos o deformación.

### 08.02.3 Compactadores neumáticos

Se recomiendan para todas las operaciones de construcción de capas de sello y de tratamientos superficiales, no así los rodillos metálicos, debido a que su cilindro metálico, sólido, recto y liso, tiende a triturar los agregados. Las compactadoras neumáticas deben ser autopropulsadas, con avance frontal y en reversa; su peso debe oscilar entre 10,000 y 24,000 libras, para lo cual necesitan lastrarse con una combinación de arena y agua en sus depósitos interiores.

La efectividad operativa de los compactadores neumáticos depende de la Presión de Contacto, la que, a su vez, depende de varios factores, como ser: el peso total de la unidad, el número de llantas, el tamaño de las llantas, del tipo y número de lonas y de la presión de inflado de las llantas, todas las cuales deberán ser lisas.

Las llantas de los compactadores neumáticos deberán estar dispuestas de manera de cubrir un ancho mínimo de 60" o 1.52 m, además de que los trenes delantero y trasero de las llantas deben ser

intercalados, es decir, una llanta de atrás circula en dirección del medio de dos llantas delanteras. De ahí que las especificaciones establecen un mínimo de nueve llantas, cinco en el eje delantero y cuatro en el eje trasero.

No debe existir más de 5 psi de diferencia de presión de inflado entre todas las llantas. Los compactadores neumáticos requieren siempre de suficiente presión de contacto con el pavimento. Para los compactadores livianos se establecen 45 psi de presión mínima de contacto, 80 psi para compactadores medianos Tipo A y 90 psi para los medianos Tipo B, si bien se permiten presiones de contacto mayores.

#### **08.02.4 Barredoras mecánicas**

En el caso de los pavimentos de Doble Tratamiento Superficial, la superficie de la base imprimada debe ser barrida con dispositivos mecánicos, antes de aplicar la emulsión o el asfalto rebajado, para asegurar la correcta adherencia al pavimento, como igual ocurre con ambas capas de un doble tratamiento superficial, a fin de eliminar los sobrantes de agregados entre ambas capas.

Por esta razón, las barredoras mecánicas deben ser autopropulsadas, de diésel o gasolina, con cuatro llantas y que pueda operar hacia adelante y en reversa. Deben contar, además, con cepillos de cerdas circulares, dispuestos sobre un eje horizontal, el que debe ser capaz de elevarse, bajar y rotar horizontalmente; debe también contar con un pequeño tanque de agua, para aplacar el polvo, dada la peligrosidad de éste para los usuarios de la vía y del mismo operador, todo lo cual deberá ser controlado desde la cabina. El operador deberá contar con Equipo de Protección Individual EPI, de forma que no absorban polvo y no se afecte su vista.

El material de fabricación de los cepillos giratorios lo constituirán discos de nylon, de fibra, o una combinación de discos de nylon y de acero, los cuales deberán ser constantemente revisados para verificar su uniformidad y efectividad en las operaciones de limpieza.

#### **08.02.5 Volquetas o equipo de acarreo de agregados**

Las volquetas deberán ser de una capacidad no menor de 10 m<sup>3</sup>, para minimizar las interrupciones por recarga de agregados; este equipo deberá ser revisado constantemente para verificar que no existan fugas de aceite, líquidos de frenos, de transmisión o hidráulicos, dado que los derrames de estos fluidos afectan severamente las zonas del tratamiento superficial donde caen.

La compuerta trasera de las volquetas debe asegurarse con algún dispositivo que impida el derrame descontrolado de agregados, este mecanismo podrá ser de pasador o cadena, de manera que la caja de la volqueta pueda elevarse sin que la compuerta se abra sin control; el objetivo es que la compuerta permanezca cerrada cuando la caja esté en su posición horizontal y destrabar suavemente, mientras la caja se levanta para vaciar los agregados.

De igual manera, todas las volquetas deberán ser equipadas con un dispositivo de enganche, – hitch – cuya ubicación deberá ser compatible con la posición vertical y horizontal del mecanismo de enganche del esparcidor de agregados, dado que el esparcidor debe remolcar a cada una de las volquetas, mientras los agregados se descargan sobre la tolva receptora del esparcidor.

Dependiendo de la ubicación del plantel de los agregados, se debe de planear cuidadosamente el número de volquetas que serán necesarias para el acarreo de los agregados, para evitar algún tipo de desabastecimiento; una forma de impedir o mitigar estas circunstancias, consiste en pre-acarrear los agregados y colocarlos en algunos sitios específicos a la orilla del camino, para lo cual, en dicho caso, se requiere de un equipo de carga.

### 08.03 Construcción del Doble Tratamiento Superficial

La secuencia del proceso constructivo de un pavimento de Doble Tratamiento Superficial involucra las siguientes actividades:

- Preparación del proyecto
- Preparación de la superficie
- Aplicación de la emulsión en la primera capa
- Esparcido del agregado de primera capa
- Barrido intermedio, si fuere necesario
- Acomodamiento a su máxima densidad del agregado de la primera capa
- Aplicación de la emulsión en la segunda capa
- Esparcido del agregado de segunda capa
- Acomodamiento a su máxima densidad del agregado de la segunda capa
- Barrido de los agregados sobrantes o colocados en exceso

#### 08.03.1 Preparación del proyecto

Consiste de todas aquellas actividades previas y esenciales para la buena marcha del proyecto. Estas actividades comienzan con la correcta selección de la fuente de materiales de las que se obtendrán los agregados. Una vez escogida la fuente, deberá tenerse presente que la trituración de los agregados deberá ser de roca y que los agregados deberán ser lo más cúbicos posibles, lo cual es importante para la correcta selección del equipo de trituración.

Iniciada la trituración, deberán realizarse muestreos diarios de agregados, a los cuales deberán verificárseles sus características iniciales de aceptación, las que fueron enumeradas en la Sección 1.3. Agregados Pétreos. Una vez determinadas las propiedades esenciales de aceptación, como el Desgaste de los Ángeles, la Sanidad o Durabilidad, Resistencia al desnudamiento, Caras Fracturadas, Peso Unitario, Partículas Planas y Elongadas, las cuales deben repetirse con cierta periodicidad, se deberán mantener diariamente los controles granulométricos, del polvo y del Índice Laminar.

El objetivo de esto último es asegurar el cumplimiento de las granulometrías especificadas y obtener un promedio ponderado de las mismas, es decir, que tome en cuenta las cantidades trituradas diariamente, no solamente promediarlas, lo cual es esencial para un diseño correcto de las dosificaciones.

Una vez implementado lo anterior, y cuando se tenga suficiente agregado triturado, se procederá al diseño de la dosificación, el cual deberá ser remitido a la Supervisión, para su revisión y aprobación, junto con muestras de los materiales, lo que deberá realizarse con suficiente antelación a las operaciones constructivas.

Aprobado el diseño y los materiales, este proceso de preparación del proyecto culmina con la realización de una Reunión de Pre-construcción, en la cual deberán participar, tanto los ingenieros del Contratista como los de la Supervisión, así como el personal clave, es decir, el capataz a cargo, los operadores del equipo de distribución, esparcido y compactación del Contratista, así como los encargados de inspección de la Supervisión.

Es en esta reunión de pre-construcción donde se explicarán los detalles del diseño al personal involucrado, de ambas partes; donde se dictarán los requerimientos y recomendaciones de seguridad; donde se explicarán y/o se refrescarán los procedimientos constructivos y sus limitaciones; donde se revisará el equipo y se calibrará para su correcta operatividad; donde se deslindan las responsabilidades de cada quién y se establecen los planes de contingencia, ante la ocurrencia de fallas en los procesos constructivos, o en las dosificaciones.

La asistencia a esta reunión de pre-construcción es obligatoria para todo el personal involucrado; de lo anterior se emitirá una lista con el nombre y firma de cada uno de los involucrados que hayan participado.

#### **08.03.2 Preparación de la superficie**

La superficie a ser pavimentada deberá limpiarse cuidadosamente de polvo, lodos adheridos secos y todo tipo de suciedades o derrames; para ello deberán utilizarse barredoras mecánicas, fundamentalmente, sin descartar el uso de compresores de aire, tanques de agua y/o equipo manual, cuando se trate de remover materiales muy adheridos, o de lavar contaminantes líquidos.

Con anterioridad a la limpieza, deberá revisarse la superficie imprimada, a fin de corregir roturas de la imprimación, grietas y/o agujeros en las mismas, producto del uso continuado de la base imprimada como superficie temporal de rodadura, lo cual se agudiza en los períodos de lluvias. Todas las ondulaciones, corrugaciones o rebabas formadas por exceso de la imprimación y de material secante deberán ser eliminadas o raspadas, dado que de no hacerse se reflejan en la superficie del Doble Tratamiento Superficial.

#### **08.03.3 Limitaciones ambientales**

Los trabajos para la construcción de Dobles Tratamientos Superficiales deberán realizarse con temperaturas superiores a los 16°C y deberán evitarse condiciones ventosas, dado que el viento distorsiona los patrones de regado de las boquillas de la barra del distribuidor de asfalto, lo cual hace perder la uniformidad del regado, llegando a producirse estrías longitudinales; además de que, el viento puede acelerar los tiempos de rotura y de curado de la emulsión.

Bajo ninguna justificación deben permitirse condiciones lluviosas, inmediatamente antes y después, o durante la ejecución de los trabajos de colocación de Dobles Tratamientos Superficiales, dado que pueden llegar a dañar el trabajo, parcial o totalmente, en especial cuando sobrevienen lluvias fuertes durante o muy cerca de la terminación de los dobles tratamientos superficiales.

#### **08.03.4 Control del tráfico y seguridad**

Antes de iniciar con los trabajos del Doble Tratamiento Superficial, el Contratista deberá remitir a la Supervisión, para su revisión y aprobación, un Plan de Control del Tráfico y de Seguridad, el que deberá detallar cómo y con qué recursos humanos y materiales se controlará el tráfico durante y después de las operaciones de pavimentación. Dicho plan deberá incluir el número de rótulos que se necesiten, las distancias de ubicación entre ellos y cuáles serán las leyendas inscritas en los mismos. Además de lo anterior, el Plan deberá incluir cuánto tiempo después de terminado un tramo, el Contratista abrirá la circulación de vehículos sobre el mismo, y cuánto tiempo después se realizará el barrido de los agregados sobrantes o en exceso. En ningún caso, los agregados sobrantes deberán permanecer sobre la superficie de rodadura, por más de veinticuatro (24) horas después de haber completado las operaciones en cada tramo construido, muy especialmente los fines de semana.

Si el Contratista no puede impedir la irrupción de vehículos sobre el tratamiento doble superficial recién construido, ni controlar la velocidad de los mismos, entonces deberá disponerse de un vehículo piloto que guíe el tráfico en ambas direcciones, por sobre el nuevo pavimento, por entre 2 y 24 horas, después de haber sido terminado, para asegurar que la velocidad no supere los 30 km/hr.

Se sobreentiende que el Contratista conoce los riesgos graves a la seguridad de los usuarios de la vía y a su propio personal, que implican las operaciones de construcción de pavimentos de Doble Tratamiento Superficial, en especial los riesgos debidos al polvo que se genera; por esta razón, todos los empleados deberán ser dotados del Equipo de Protección Individual EPI, siendo de particular importancia los chalecos reflectantes.

### **08.03.5 Distribución o aplicación de la emulsión**

Antes de iniciar esta labor, el distribuidor de asfalto deberá haber sido calibrado correctamente, de forma de asegurar una aplicación uniforme en cantidad y sin estrías, en cada una de las boquillas de la barra distribuidora. Lo anterior implica que se cuente con el tamaño correcto de boquilla para el caudal unitario a regar (existen diferentes designaciones numéricas de boquilla, de acuerdo al caudal).

El proceso de calibración implica la verificación individual del caudal regado por cada boquilla, utilizando para ello pequeños recipientes verticales, uno por cada boquilla; el proceso de calibración incluye la verificación de los ángulos de giro de las boquillas, respecto al eje longitudinal de la barra, en un ángulo comprendido entre veinte (20°) y treinta (30°) grados, de manera que los chorros individuales no choquen entre sí; además de verificar la altura de la barra de distribución, cuya separación del pavimento debe ser cercana a los treinta (30) cm, para asegurar un triple traslape, o según las especificaciones técnicas de cada camión distribuidor.

El incumplimiento de ambas precauciones suele producir riegos no uniformes y la creación de estrías longitudinales. Además de lo anterior, se deberá verificar la limpieza de la barra y de todas las boquillas, tanto como que la barra se ubique lo más perpendicular al eje de la vía; en adición a las condiciones de operación de la bomba del distribuidor de asfalto, en cuanto a presión, velocidad y caudal. Siendo el objetivo final un riego uniforme, tanto en sentido longitudinal y transversal.

En el inicio y fin de cada tramo, deberá colocarse papel de construcción, traza o Manila, en todo el ancho de la calzada a regar, para que los cortes de los chorros se realicen de manera uniforme y ordenada. Ante la presencia de distorsiones en el chorro, intermitencias o que sea evidente la formación de estrías longitudinales, los trabajos deben detenerse para proceder a una revisión de las condiciones de operación de la barra distribuidora y de las boquillas. Algunas veces, la fuerza del viento podría crear distorsiones de los chorros, lo cual se arregla, verificando la altura de la barra, el ángulo de esviaje de las boquillas, la presión de la bomba o cambiando el tipo de emulsión.

La junta longitudinal, en la línea central, deberán construirse con un traslape de entre 7 y 15 cm. En este proceso, se deja esta porción anterior solamente cubierta de emulsión, sin aplicación de agregado, y dado que esa orilla no alcanza a cubrirse con el triple traslape, el complemento en la aplicación de la emulsión y la cobertura final de agregados, se realizarán al construir la trocha adyacente. La emulsión deberá colocarse en un rango de temperatura de entre 40°C a 85°C.

### **08.03.6 Esparcido de los agregados**

Antes de iniciar las operaciones, se deberá calibrar el esparcidor de agregados; este es un trabajo que se realiza mediante la determinación y marca de un área pequeña de un metro cuadrado, o

menor, o colocando un marco delgado de madera o metal, con el cual se defina un área de agregado esparcido, que deberá ser pesado y así determinar el cumplimiento del diseño de la dosificación. De no obtenerse la dosificación de agregados, diseñada para el tratamiento superficial, este proceso de calibración deberá repetirse, variando las aberturas de las compuertas, o la velocidad del esparcidor, hasta que se logre dicha dosificación.

Lo anterior es el principio para que los agregados se esparzan uniformemente, tanto a lo ancho, como longitudinalmente en la vía. De vital importancia es que el espesor del agregado esparcido sea solamente del espesor de una piedra; de lo que se trata la operación constructiva, es de regar un manto de agregados, que en cada capa corresponda a la dosificación diseñada. Si se deposita y se compacta más de un espesor de piedra se incumplirá la dosificación. Por esta razón se deberá tener especial cuidado de remover todos los excesos con la barredora mecánica, sin presionar mucho el cepillo circular, para no desprender el agregado ya adherido a la superficie imprimada.

Para impedir los excesos o faltantes de agregados se debe asegurar que todas las compuertas individuales del esparcidor se abran y cierren simultáneamente y que no se obstruyan debido a la presencia de agregados de mayor tamaño del que se está colocando. De igual manera, no debe permitirse la formación de olas o estrías de agregado, debidas a bamboleo o exceso de velocidad del esparcidor, ya que producirán un efecto de rival, o de olas, en la superficie terminada del pavimento.

El flujo de agregados a través de las compuertas del esparcidor debe por tanto ser uniforme y armónico, en todo el ancho de la tolva de esparcido; no deberían presentarse agregados que rueden, salten o reboten en exceso, en cuyo caso se debe bajar el nivel de las compuertas, o bien reducir la velocidad del esparcidor de agregados. Lo mismo ocurre cuando existen variaciones aleatorias en la presión y velocidad de la bomba del distribuidor, lo que genera zonas con mayor aplicación.

La aplicación del agregado no deberá atrasarse más de noventa (90) segundos, en relación con el arranque del distribuidor de asfalto, de manera de no afectar la adherencia inicial (que es la más importante) y la retención de los agregados en la emulsión; lo anterior significa que el esparcidor no debe ir más de treinta (30) metros atrás del distribuidor de asfalto. Para evitar separaciones mayores entre ambas máquinas, se debe comprobar que el suministro de agregados sea constante, por lo cual las volquetas deben ser de suficiente tamaño, asegurándose que el dispositivo de enganche entre esparcidor y volqueta opere correctamente, a fin de que sea el esparcidor el que remolque a las volquetas y no lo contrario.

#### **08.03.7 Acomodado del agregado con compactadora neumática**

Se debe aclarar que esta operación no consiste en compactar capas de agregado, ya que eso no es posible; de lo que se trata es de embeber fuertemente el agregado en la película de emulsión, o acomodar el grano en su lado más denso, u orientarlo, colocándolo en su lado de mayor área, para formar una trabazón horizontal de agregados. De ahí que esta condición sea obtenida mediante el uso de compactadores neumáticos, no así con los rodillos metálicos, los cuales no se recomiendan porque tienden a triturar los agregados.

Lo anterior resalta la importancia de que los compactadores neumáticos deban estar correctamente cargados con un lastre constituido por arena y agua, para aumentar la presión de contacto de las llantas, por lo que éstas deben inflarse de manera uniforme, a fin de lograr el acomodamiento que la técnica requiere.

Por esta razón, los compactadores neumáticos deberán operar a no más de ciento cincuenta (150) metros detrás del esparcidor de agregados, y no deberán circular a velocidades mayores de 10 km/h

(6.3 m/h). En este sentido, el patrón de acomodamiento de los agregados sobre la superficie de la base imprimada, dependerá del número de compactadores utilizados. Por lo anterior, se deberán utilizar un mínimo de dos compactadores neumáticos, en lugar de uno neumático y un rodillo metálico, a fin de cubrir todo el ancho del material esparcido.

Cuando se utilicen dos compactadores neumáticos, normalmente uno hacia atrás y otro hacia adelante, un mínimo de tres pasadas puede ser suficiente, lo cual deberá ser establecido en el tramo de prueba, con una de las unidades penetrando en el siguiente tramo.

#### **08.03.8 Barrido y remoción de los agregados colocados en exceso**

La remoción y barrido de los agregados sobrantes, deberá ser realizada después, y en ocasiones en medio de las operaciones de construcción del Doble Tratamiento Superficial, especialmente cuando se coloca un exceso de agregados en la primera capa del mismo, o cuando se construyen tratamientos superficiales multicapa, lo cual, de ocurrir y de no retirarse dichos sobrantes, pueden reducir permanentemente la calidad y duración del tratamiento superficial de que se trate.

El barrido de los agregados sobrantes o en exceso, deberá ser realizado dentro de dos a cuatro horas después de terminadas las operaciones de construcción del Doble Tratamiento Superficial, lo que podrá variar, dependiendo de las medidas de seguridad que tome el Contratista y de acuerdo a sus experiencias previas. En ningún caso, como se explicó en la Sección 3.4, los agregados sobrantes deberán permanecer sobre la superficie de rodadura, por más de veinticuatro (24) horas después de haber completado las operaciones en cada tramo construido, muy especialmente los fines de semana.

Las operaciones de barrido deberán ser realizadas extremando todas las medidas posibles de seguridad y de control del tráfico, debido a la vulnerabilidad en que, el polvo que se genera, pone a los usuarios de la vía y al propio operador de la barredora, así como a los empleados del Contratista.

#### **08.03.9 Tramo de Prueba.**

El Contratista deberá construir un tramo de prueba de 200.00 m, o los que se requieran, para poder determinar la correcta realización de todas las operaciones constructivas, lo que implica la correcta calibración de las dosificaciones, tanto en el distribuidor de asfalto, como en el esparcidor de agregados. En este tramo podrá determinar su patrón de acomodamiento de los agregados sobre la base imprimada, es decir, cuántas pasadas de compactador neumático se requieren.

La aceptación y pago del Tramo de Prueba dependerá de la calidad final con que el tramo quede y siempre que cumpla con las especificaciones. Se aclara que el Tramo de Prueba deberá realizarse con suficiente antelación, dado que los Dobles Tratamientos Superficiales solo muestran su real comportamiento hasta después de unos días de haberse construido.

### **08.04 Medición y forma de pago**

Este trabajo se medirá y se pagará por unidad de metro cuadrado (m<sup>2</sup>) de Doble Tratamiento Superficial completo, construido sobre la base imprimada. El precio incluirá toda la mano de obra, el equipo y los materiales necesarios, así como las actividades iniciales, preparatorias, de limpieza inicial y final, hasta la limpieza del agregado sobrante en las orillas de la vía y de emulsión derramada, los costos de reparación de la base imprimada y los de trituración y limpieza de los agregados, inclusive las actividades de lavado de agregado para remover el polvo; incluye además, la

carga y acarreo de los agregados y las emulsiones, desde los planteles de producción de los mismos, así como las actividades de pre-acarreo si fueren necesarias. Incluye, además, la movilización y desmovilización de todo el personal, materiales y el equipo de construcción del mismo.

El pago incluye también, todas las reparaciones y/o remociones y/o demoliciones que sean necesarias, en los eventos en que el Doble Tratamiento Superficial no cumpla con lo aquí especificado; el pago incluye, también, el costo del o los Tramos de Prueba, además, las medidas de seguridad y de control del tráfico que se establezcan para la correcta y segura realización del trabajo, así como todos los equipos de protección individual EPI que deban portar todos los involucrados en las operaciones constructivas.

### ETC-09 PAVIMENTO DE CONCRETO HIDRÁULICO

Esta especificación complementaria estará regida por la Sección 501 de las Especificaciones Generales de SOPTRAVI, edición diciembre/1996. Por tanto, las especificaciones generales serán aplicables, salvo lo aquí expresamente modificado.

**09.01 Descripción.** Este trabajo consiste en la elaboración, transporte, colocación y vibrado de una mezcla de concreto hidráulico como estructura de un pavimento, sobre una superficie asfáltica existente o sobre una capa de subrasante o una capa de base; la ejecución de juntas, el acabado, el curado y demás actividades necesarias para la correcta construcción del pavimento, de acuerdo con los alineamientos, cotas, secciones y espesores indicados en los planos del proyecto.

**09.02 Materiales.** Deberán satisfacerse los requerimientos contenidos en las Especificaciones Generales, 501.02 Materiales, salvo lo que aquí sea expresamente establecido o modificado.

**09.02.01 Agregado fino.** Deberá cumplir con los requisitos especificados en AASHTO M-6, agregado fino para concreto de cemento Portland.

Las partículas que conformen el agregado fino deberán ser limpias, duras, resistentes, sanas, estables, libres de películas superficiales, de raíces y de restos vegetales. No contendrán otras sustancias nocivas que pudiesen perjudicar al concreto o a las armaduras.

La cantidad de sales solubles aportada al concreto por el agregado fino, no deberá incrementar el contenido de sulfatos y cloruros del agua de mezcla más allá de los límites establecidos, considerando también las sales solubles del agregado grueso y los aditivos.

El agregado fino podrá estar constituido por arena natural o por una mezcla de arena natural y arena de trituración, en proporciones tales que permitan al concreto reunir las características y propiedades especificadas. El porcentaje de arena de trituración no podrá ser 30% del total de agregado fino.

Las exigencias granulométricas para el agregado fino se indican a continuación:

**Tabla 9-1**

**Granulometría para agregado fino**

Malla No. Mallas estándar	% Pasando (AASHTO T 11 y T 27)
9.5 mm	100
No. 4	95-100
No. 8	80-100
No. 16	50-85
No.30	25-60
No.50	10-30

No. 100	2-10
---------	------

### NOTAS

- (a) El módulo de finura (MF) debe estar comprendido entre 2.3 y 3.1.
- (b) El material que pasa la malla de 0.075 mm (AASHTO T 11) debe ser de 3% como máximo.
- (c) La Sanidad (después de 5 ciclos) debe arrojar un porcentaje de pérdida de 10% máximo, cuando se usa SO<sub>4</sub>Na<sub>2</sub> y de 15% máximo cuando se usa SO<sub>4</sub>Mg.
- (d) El equivalente de arena (AASHTO T 175) deberá ser mínimo de 75%.

Las cantidades de las siguientes sustancias deletéreas o perjudiciales, no excederán los límites que se indican a continuación (expresadas en % en peso de la muestra):

**Tabla 9-2**  
**Cantidades de sustancias deletéreas o perjudiciales permisibles en el agregado fino**

Material Presente	Clase B % en
Partículas desmenuzables y terrones de	≤ 3%
Carbón y lignito	≤ 1%
Finos que pasan malla No. 200:	≤ 4.0%
Otras sustancias perjudiciales	≤ 1.0%

**09.02.02 Agregado grueso:** Deberá cumplir con los requisitos especificados en AASHTO M-80, Agregado grueso para concreto de cemento Pórtland.

Las partículas que lo constituyen serán duras, limpias, resistentes, estables, libres de películas superficiales, de raíces y de restos vegetales y no contendrán cantidades excesivas de partículas que tengan forma de laja o de aguja. La cantidad de sales solubles aportada por el agregado grueso al concreto, no debe sobrepasar los límites establecidos, considerando también las sales solubles del agregado fino y aditivos, pero no el agua de mezcla.

El agregado grueso podrá estar constituido por grava (canto rodado), grava partida, roca triturada, o por mezcla de dichos materiales en proporciones tales que satisfagan las exigencias especificadas. Las exigencias granulométricas para el agregado grueso se indican en la Tabla I de la especificación AASHTO M 43. En el caso de tamaños nominales que excedan de 38 mm (1 1/2"), el agregado grueso estará constituido por una mezcla de dos fracciones y sólo se permitirá una fracción cuando el tamaño máximo nominal no supere 38 mm.

Como criterio general, se debe tener una curva granulométrica que, con la mayor cantidad de partículas gruesas, registre un mínimo contenido de vacíos.

Su Sanidad debe arrojar un porcentaje de pérdida máxima de 12%, cuando se usa SO<sub>4</sub>Na<sub>2</sub> y de 18%, si se usa SO<sub>4</sub>Mg (en ambos casos 5 ciclos).

Las cantidades de las siguientes sustancias deletéreas o perjudiciales no excederán los límites (expresados en % en peso de la muestra), que se indican a continuación en la Tabla 9-3.

**Tabla 9-3**  
**Cantidades de sustancias deletéreas o perjudiciales permisibles en el agregado grueso**

Clase	Partículas desmenuzables y terrones de arcilla	Carbón y Lignito	Finos que pasan la malla No. 200	Desgaste Los Angeles
-------	--	------------------	----------------------------------	----------------------

B	3%	0.5%	1%	50%
---	----	------	----	-----

**09.02.03 Cemento Pórtland:** El cemento Pórtland deberá cumplir con las especificaciones ASTM C150 Tipo I o ASTM C1157 Tipo GU. Si la presencia de sulfatos en el material a reciclar “in situ” fuera superior al cero punto cinco por ciento (0.5%), en ese caso deberá emplearse un tipo de cemento resistente a la acción de los sulfatos según especificación de ASTM.

**09.02.04 Membrana de curado:** Para el curado de la superficie del concreto recién colada deberá emplearse un líquido de color claro, el que deberá cumplir con los requisitos de calidad que se describen en la norma ASTM C171. La membrana de curado a emplear será de un componente cuya base sea agua y parafina de pigmentación blanca.

Deberán utilizarse membranas que eviten se tapen las boquillas de los equipos de rociado. Alternativamente se podrá utilizar procedimiento de curado húmedo como se presenta más adelante.

**09.02.05 Acero de refuerzo:** El acero de refuerzo necesario para la construcción del pavimento se coloca en las juntas, ya sea como pasadores de cortante o pasajuntas o como barras de amarre para mantener los cuerpos del pavimento unidos.

**09.02.06 Barras de amarre:** En las juntas que muestra el proyecto y/o en los sitios que indique El Supervisor, se colocarán barras de amarre con el propósito de evitar el corrimiento o desplazamiento de las losas. Las barras serán corrugadas, de acero estructural, con límite de fluencia ( $f_y$ ) de cuatro mil doscientos (4,200 kg/cm<sup>2</sup>) kilogramos por centímetro cuadrado, debiendo quedar ahogadas en las losas, con las dimensiones y en la posición indicada en el proyecto. El ingeniero Residente de La Supervisión podrá aceptar barras de amarre con grado estructural 40 si fuera necesario, haciendo los ajustes correspondientes en longitud y espaciamiento.

**09.02.07 Barras pasajuntas (dovelas):** En las juntas transversales de contracción, de construcción, de emergencia y/o en los sitios que indique el Supervisor se colocarán barras pasajuntas como mecanismos para garantizar la transferencia efectiva de carga entre las losas adyacentes. Las barras serán de acero redondo liso y deberán quedar ahogadas en las losas en la posición y con las dimensiones indicadas por el proyecto. Ambos extremos de las pasajuntas deberán ser lisos y estar libres de rebabas cortantes.

El acero deberá cumplir con la norma ASTM A 615 grado 60 ( $f_y=4,200$  kg/cm<sup>2</sup>), y deberá ser recubierto con asfalto, parafina, grasa o cualquier otro medio que impida efectivamente la adherencia del acero con el concreto y que sea aprobado por el Supervisor.

Las barras pasajuntas podrán ser instaladas en la posición indicada en el proyecto por medios mecánicos, o bien por medio de la instalación de canastas metálicas de sujeción. Las canastas de sujeción deberán asegurar las pasajuntas en la posición correcta como se indica en el proyecto durante el colado y acabado del concreto, mas no deberán impedir el movimiento longitudinal de la misma.

**09.02.08 Sellador para juntas:** El material sellante para las juntas transversales y longitudinales deberá ser elástico, resistente a los efectos de combustibles y aceites automotrices, con propiedades adherentes con el concreto y permitir las dilataciones y contracciones que se presenten en las losas sin agrietarse, debiéndose emplear productos a base de silicona,

poliuretano - asfalto o similares, los cuales deberán ser autonivelantes y solidificarse a temperatura ambiente.

El material para el sellado de juntas deberá de cumplir con los requerimientos aquí indicados. El material se deberá adherir a los lados de la junta o grieta con el concreto y deberá formar un sello efectivo contra la filtración de agua o incrustación de materiales incomprensibles. En ningún caso se podrá emplear algún material sellador no autorizado por la Supervisión.

Para todas las juntas de la losa de concreto se deberá emplear un sellador de silicón o similar de bajo módulo y autonivelable. Este sellador deberá tener un solo componente sin requerir la adición de un catalizador para su curado. El sellador deberá presentar fluidez suficiente para autonivelarse y no requerir de formado adicional.

El sellador de silicón de bajo módulo deberá cumplir con los siguientes requisitos y especificaciones de calidad:

**Tabla 9-4**  
**Silicón – Especificaciones**

Especificación	Método de Ensaye	Requisito
Esfuerzo de tensión a 150% de elongación (7 días de curado a 25° C ± 5° C, y 45% a 55% de humedad relativa).	ASTM D 412	3.2 kg/cm <sup>2</sup> máx.
Flujo a 25°C ± 5° C	ASTM C 639 (15%)	No deberá fluir del
Tasa de extrusión a 25°C± 5°	ASTM C 603 (1/8"	75 - 250 gms/min
Gravedad Específica	ASTM D 792	1.01 a 1.51
Dureza a - 18°C (7 días de curado a 25°C± 5°C)	ASTM C 661	10 a 25
Resistencia al intemperismo después de 5,000 horas de exposición continua	ASTM C 793	No agrietamiento, pérdida de adherencia o superficies polvorosas por desintegración

Especificación	Método de Ensaye	Requisito
Superficie seca a 25°C± 5°C, y 45% a 55% de humedad relativa.	ASTM C 679	Menor de 75 minutos.
Elongación después de 21 días de curado a 25°C± 5°C, y 45 % a 55% de humedad relativa.	ASTM D 412	1200%
Fraguado al tacto a 25°C±5°C, y 45% a 55% de humedad relativa.	ASTM C 1640	Menos de 75 minutos
Vida en el contenedor a partir del día de embarque.	--	6 meses mínimo
Adhesión a bloques de mortero	AASHTO T 132	3.5 kg/cm <sup>2</sup>

Capacidad de movimiento y adhesión. Extensión de 100% a 18°C después de 7 días de curado al aire a 25°C ± 5°C, seguido por 7 días en agua a 25°C ± 5°C.	ASTM C 719	Ninguna falla por adhesión o cohesión después de 5 ciclos
--	------------	---

La tirilla de respaldo a emplear deberá impedir efectivamente la adhesión del sellador a la superficie inferior de la junta. La tirilla de respaldo deberá ser de espuma de polietileno y de las dimensiones indicadas en los documentos de construcción. La tirilla de respaldo deberá ser compatible con el sellador de silicón a emplear y no se deberá presentar adhesión alguna entre el silicón y la tirilla de respaldo.

### 09.03 Requerimientos para la construcción

**09.03.01 Composición de la Mezcla (diseño de la mezcla de hormigón):** La mezcla de hormigón debe diseñarse de acuerdo con la Sub-sección 601 de las Especificaciones Generales. La mezcla diseñada deberá cumplir con los parámetros que se presentan en la Tabla 9-5 siguiente:

**Tabla 9-5**

**Composición del hormigón de cemento Pórtland para pavimento**

Relación agua/cemento (máxima)	Temperatura del concreto	Revenimiento	Contenido de aire (%)	Tamaño de agregado (1) (AASHTO M 43)	Resistencia a la compresión 28 días (mínima)
0.50	20±10 °C	25 - 40 mm	4.5 mín.	No. 57 o 67	25 MPa

(1) Otros tamaños de agregados especificados en AASHTO M 43 más pequeños que el No. 57 o 67 pueden ser usados en el diseño de la mezcla de concreto. Sin embargo, si el tamaño máximo nominal del agregado es 12,5 mm o menor, debe proveerse al menos el 5% de contenido de aire. En este caso debe utilizarse cemento Pórtland Tipo I o Tipo II.

a. *Concreto.* El diseño de la mezcla, utilizando los agregados provenientes de los bancos ya triturados, quedará a cargo del contratista y será revisado por la Supervisión, cuya aprobación no liberará al Contratista de la obligación de obtener en la obra la resistencia y todas las demás características para el concreto fresco y endurecido, así como los acabados especificados. Durante la construcción, la dosificación de la mezcla de concreto hidráulico se hará en peso y su control durante la elaboración se hará bajo la responsabilidad exclusiva del Contratista.

b. *Resistencia.* La resistencia de diseño del concreto a la tensión por flexión (S'c) o el módulo de ruptura especificado a los 28 días, se establece para el proyecto en **650 psi** (aproximadamente **45 kg/cm<sup>2</sup>**). Esta resistencia se verificará en especímenes moldeados durante el colado del concreto, correspondientes a vigas estándar de quince por quince por cincuenta (15 x 15 x 50) centímetros, compactando el concreto por vibro compresión; una vez curados los especímenes adecuadamente, se ensayarán a los 3, 7 y 28 días, aplicando las cargas en los tercios de su luz (ASTM C 78).

La resistencia mínima a la compresión no confinada del concreto como se establece en la Tabla 9-5, debe ser de 3,625 psi (aproximadamente 25 Mpa). Durante la fase de diseño de la mezcla se

deberá establecer la correlación entre resistencia a la flexión y resistencia a la compresión para los efectos del control de calidad posterior.

*c. Especímenes de prueba.* Se deberán tomar muestras de concreto para hacer especímenes de prueba para determinar la resistencia a la flexión durante el colado del concreto. Especímenes de prueba adicionales podrán ser necesarios para determinar adecuadamente la resistencia del concreto cuando la resistencia del mismo a temprana edad limite la apertura del pavimento al tránsito. El procedimiento seguido para el muestreo del concreto deberá cumplir con la norma ASTM C 172.

*d. Trabajabilidad.* El asentamiento promedio de la mezcla de concreto deberá ser de **cuatro (4) centímetros** al momento de su colocación; nunca deberá ser menor de *dos punto cinco (2.5)*, ni mayor de seis (6) centímetros. Las mezclas que no cumplan con este requisito deberán ser destinadas a otras obras de concreto como cunetas y drenajes, y no se permitirá su colocación para la losa de concreto.

El concreto deberá de ser uniformemente plástico, cohesivo y manejable. El concreto trabajable es definido como aquel que puede ser colocado sin que se produzcan demasiados vacíos en su interior y en la superficie del pavimento. Cuando aparezca agua en la superficie del concreto después del acabado se deberá efectuar inmediatamente una corrección por medio de una o más de las siguientes medidas:

- 1) Rediseño de la mezcla
- 2) Adición de relleno mineral o de agregados finos
- 3) Incremento del contenido de cemento
- 4) Uso de aditivo inclusor de aire o equivalente

**09.03.02 Equipo.** Los principales elementos requeridos para la ejecución de los trabajos son los siguientes:

*a. Equipo para la elaboración de agregados y la fabricación del concreto.* Para la elaboración de los agregados pétreos se requieren equipos para su explotación, cargue, transporte y proceso. La unidad de proceso consistirá en una unidad clasificadora y, de ser necesario, una planta de trituración provista de trituradoras primaria, secundaria y terciaria siempre que esta última se requiera, así como un equipo de lavado. La planta deberá estar provista de los filtros necesarios para controlar la contaminación ambiental de acuerdo con la reglamentación vigente.

La planta de fabricación del concreto deberá efectuar una mezcla regular e íntima de los componentes, dando lugar a un concreto de aspecto y consistencia uniforme, dentro de las tolerancias establecidas.

*b. Equipo para la ejecución de los trabajos con formaletas fijas.* Cuando se emplee el método de construcción con formaletas fijas, el equipo mínimo necesario para la ejecución de las obras estará integrado por los siguientes elementos:

**(b.1) Formaletas.** Las formaletas para la construcción no deberán tener una longitud menor de tres metros (3 m) y su altura será igual al espesor del pavimento por construir. Deberán tener la suficiente rigidez para que no se deformen durante la colocación del concreto o cuando van a servir como rieles para el desplazamiento de equipos.

En la mitad de su espesor y a los intervalos requeridos, las formaletas tendrán orificios para insertar a través de ellos las varillas de unión o anclaje, cuando ellas estén contempladas en el proyecto de la obra.

La fijación de las formaletas al suelo se hará mediante pasadores de anclaje que impidan cualquier desplazamiento vertical u horizontal, debiendo estar separados como máximo un metro (1.00 m), y existiendo el menos uno (1.00 m) en cada extremo de las formaletas o en la unión de las mismas.

En las curvas, las formaletas se acomodarán a los polígonos más convenientes, pudiéndose emplear formaletas rectas rígidas, de la longitud que resulte más adecuada. Se permitirá el uso de formaletas curvas con radios ajustados al solicitado en planos para la curva en particular.

Se deberá disponer de un número suficiente de formaletas para tener colocada, en todo momento de la obra, una longitud por utilizar igual o mayor que la requerida para tres (3) horas de trabajo, más la cantidad necesaria para permitir que la extracción de la formaleta del concreto se haga a las dieciséis (16) horas de su colocación.

**(b.2) Equipo para la construcción del pavimento.** Estará integrado por una extendedora que dejará el concreto fresco repartido uniformemente; una terminadora transversal con elementos de enrase, compactación por vibración y alisado transversal; y una terminadora longitudinal que realice el alisado en dicho sentido.

Los vibradores superficiales deberán tener una frecuencia no inferior a tres mil quinientos (3,500) ciclos por minuto y los internos de cinco mil (5,000) ciclos por minuto.

Para el acabado superficial, se utilizarán llanas con la mayor superficie posible, que permitan obtener un acabado del pavimento al nivel correcto y sin superficies porosas.

**(b.3) Elementos para la ejecución de las juntas.** Para la ejecución de las juntas en fresco se empleará equipo apropiado, el que debe ser aprobado de previo por la Supervisión.

Si las juntas se ejecutan sobre el concreto endurecido, se emplearán sierras cuyo disco requiere la aprobación previa del Ingeniero Residente de la Supervisión, en lo relacionado con el material, espesor y diámetro. Las sierras serán del tipo autopropulsadas a criterio de la Supervisión.

Debe disponerse de las sierras necesarias para completar a tiempo la operación de corte de las juntas y de al menos una sierra de repuesto por cada equipo que se encuentre en obra. En caso de que el colado de las losas tenga un ancho mayor a un carril, el Contratista como mínimo deberá emplear una sierra adicional por cada carril que sea colado en forma simultánea. El número necesario de sierras se determinará mediante ensayos de velocidad de corte empleado en la construcción del pavimento.

**(b.4) Distribuidor de productos de curado.** En caso de que el pavimento se vaya a curar con un producto químico que forme membrana, se debe disponer del equipo adecuado para que la aspersión sea homogénea en toda la superficie por curar y sin que se produzcan pérdidas por la acción del viento.

*c. Equipo necesario para la ejecución de los trabajos con pavimentadora de formaletas deslizantes.* En este caso, los elementos requeridos para la construcción del pavimento serán los siguientes:

**(c.1) Pavimentadora de formaletas deslizantes.** La máquina pavimentadora de formaletas deslizantes deberá extender, compactar y enrasar uniformemente el concreto, de manera de obtener mecánicamente un pavimento denso y homogéneo.

La pavimentadora deberá estar equipada de un sistema guiado por hilo, debiendo actuar los mecanismos correctores cuando las desviaciones de la máquina respecto del hilo excedan de tres milímetros (3 mm) en alzada o diez (10 mm) en planta.

La máquina estará dotada de formaletas móviles de dimensiones, forma y resistencia suficiente para sostener lateralmente el concreto durante el tiempo necesario para la construcción del pavimento, con la sección transversal requerida.

La pavimentadora compactará adecuadamente el concreto por vibración interna en todo el ancho colocado, mediante vibradores transversales o una serie de unidades de vibrado longitudinal; en este caso, la separación entre unidades de vibrado estará comprendida entre quinientos y setecientos cincuenta milímetros (500 mm – 750 mm), medidos centro a centro. Además, la separación entre el centro de la unidad de vibrado externa y la cara interna de la formaleta correspondiente, no excederá de ciento cincuenta milímetros (150 mm). Se pueden utilizar separaciones menores siempre y cuando esta práctica sea recomendada por el fabricante de los equipos de colocación y aprobada por la supervisión.

La frecuencia de vibración de cada unidad no será inferior a cinco mil (5.000) ciclos por minuto y la amplitud de la vibración será la suficiente para ser perceptible en la superficie de concreto a lo largo de la longitud vibrante y a una distancia de trescientos milímetros (300 mm).

La longitud de la placa conformadora de la pavimentadora será la necesaria para que no se aprecien vibraciones en la superficie del concreto tras el borde posterior de la placa. Si la junta longitudinal se ejecuta en fresco, la pavimentadora deberá ir provista de los mecanismos necesarios para dicha operación.

**(c.2) Elementos para la ejecución de juntas.** Se requieren los mismos que se exigen en caso de que el pavimento se construya entre formaletas fijas. Se exceptúa el caso recién mencionado de la junta longitudinal en fresco, la cual deberá ser ejecutada por la misma pavimentadora.

**(c.3) Distribuidor de productos de curado.**

*(i) Elementos de transporte.* El transporte del concreto a la obra se realizará en camiones con elementos de agitación o en camiones cerrados de tambor giratorio o de tipo abierto, provistos de paletas, los cuales estarán equipados con cuentarrevoluciones. Deberán ser capaces de proporcionar mezclas homogéneas y descargar su contenido sin que se produzcan segregaciones. En el caso de que la mezcla sea elaborada en plantas centrales, y siempre que lo apruebe el Supervisor, la mezcla podrá ser transportada en camiones volquetes, cubiertas con una lona apropiada durante el transporte, que descarguen su contenido sin que se produzcan segregaciones.

*(ii) Equipo accesorio.* Se requieren algunas herramientas menores como palas y llanas pequeñas, para hacer correcciones localizadas; cepillos para dar textura superficial, etc.

**09.03.03 Operaciones de construcción.**

*a. Explotación de materiales y elaboración de agregados.* Las fuentes de materiales, así como los procedimientos y equipos empleados para la explotación de aquellas y para la elaboración de los agregados requeridos, precisan aprobación previa de la Supervisión, la cual no implica necesariamente la aceptación posterior de los agregados que el Contratista suministre o elabore de tales fuentes, ni lo exime de la responsabilidad de cumplir con todos los requisitos de esta especificación. Los procedimientos y equipos de explotación, clasificación, trituración, lavado y el sistema de almacenamiento deberán garantizar el suministro de un producto de calidad uniforme. Si el Contratista no cumple con estos requerimientos, el Supervisión exigirá los cambios que considere necesarios.

Siempre que las condiciones lo permitan, los suelos orgánicos existentes en la capa superior de las canteras, deberán ser conservados para la posterior recuperación de las excavaciones y de la

vegetación nativa. Al abandonar las canteras temporales, el Contratista remodelará el terreno para recuperar las características hidrológicas superficiales de ellas. Este procedimiento debe cumplir con las regulaciones ambientales vigentes.

*b. Estudio de la mezcla y obtención de la fórmula de trabajo.* Con suficiente antelación al inicio de los trabajos, el Contratista suministrará a la Supervisión, para su verificación, muestras representativas de los agregados, cemento, agua y eventuales aditivos por utilizar, avaladas por los resultados de ensayos de laboratorio que garanticen la conveniencia de emplearlos en el diseño de la mezcla.

Una vez que la Supervisión efectúe las comprobaciones que considere necesarias y dé su aprobación a los materiales, cuando resulte satisfactorio de acuerdo con lo que establece la presente especificación, el Contratista diseñará la mezcla y definirá una fórmula de trabajo, la cual someterá a aprobación del Ingeniero Residente de la Supervisión. Dicha fórmula señalará:

- Proporciones en que deben mezclarse los agregados disponibles y la granulometría de los agregados combinados, por los tamices de 50,8 mm, 37,5 mm, 19,0 mm, 12,5 mm, 9,5 mm, 4,75 mm, 2,36 mm, 1,18 mm 600 mm, 150 mm y 75 mm (2", 1½", 1", ¾", ½", 3/8", y Nos. 4, 8, 16, 30, 50, 100 y 200).
- Las dosificaciones de cemento, agua libre y eventuales adiciones, por metro cúbico (m<sup>3</sup>) de concreto fresco.
- La consistencia del concreto.

La fórmula deberá reconsiderarse, cada vez que varíe alguno de los siguientes factores:

- El tipo, clase o categoría del cemento y su marca.
- Cuando cambien las propiedades de los agregados (granulometría, densidad, absorción).
- Cuando cambie alguna de las fuentes de agregados.
- El tipo, absorción o tamaño máximo del agregado grueso.
- El módulo de finura del agregado fino en más de dos décimas (0,2).
- La naturaleza o proporción de los aditivos.
- El método de puesta en obra.

Para cada dosificación ensayada, se controlarán la consistencia (AASHTO T 119), las resistencias a flexo-tracción (AASHTO T 97), a compresión (AASHTO T 22), ambas a siete (7) y veintiocho (28) días y, el contenido de aire incluido (AASHTO T 152 o AASHTO T 196). Los especímenes de muestra serán curados de acuerdo con AASHTO T 23.

Los ensayos de resistencia se llevarán a cabo sobre probetas procedentes de cuatro (4) amasadas diferentes de concreto, confeccionando series de cuatro (4) probetas por amasada. De cada serie se ensayarán dos (2) probetas a siete (7) días y dos (2) a veintiocho (28) días, obteniéndose los valores medios de cada grupo de resultados. Se considerará como fórmula de trabajo la mezcla cuyo valor medio obtenido a veintiocho (28) días supere la resistencia especificada con margen suficiente para que sea razonable esperar que con la dispersión que introduce la ejecución de la obra, la resistencia característica real de ésta sobrepase la especificada.

La relación agua/cemento no será superior a 0,50 y el asentamiento, medido según la norma AASHTO T 119, deberá estar entre veinticinco y cuarenta milímetros (25 mm – 40 mm). En el caso de colocación manual del concreto, y como excepción a lo establecido en la Tabla 9-5, pueden permitirse asentamientos de hasta 100 mm, siempre y cuando se utilicen aditivos retardadores de fragua en la fórmula de trabajo, debidamente aprobados por la Supervisión y empleados de acuerdo con las especificaciones dadas por el fabricante.

*c. Ensayos característicos de obra y ejecución de tramos de prueba.* Estos ensayos tienen por objeto verificar que, con los medios disponibles en la obra, resulta posible fabricar un concreto de las características exigidas.

Para cada dosificación de posible aplicación en obra, determinada a partir de los ensayos previos de laboratorio en tramos de prueba, se efectuarán ensayos de resistencia sobre probetas prismáticas procedentes de seis (6) amasadas diferentes, confeccionando dos (2) probetas por amasada, las cuales se ensayarán a flexo-tracción a siete (7) días, obteniéndose el valor medio de los resultados de las roturas. Para cada serie de probetas se controlará la resistencia y, de ser necesario, el aire incluido, con los mismos métodos empleados para los ensayos previos. Si el valor medio de la resistencia obtenida a los siete (7) días es igual o superior al ochenta por ciento (80%) de las resistencias especificadas a los veintiocho (28) días, y no se han obtenido resultados fuera de especificación para la consistencia o el aire incluido, se efectuará un tramo de prueba con concreto de dicha dosificación. En caso contrario, se harán los ajustes necesarios hasta conseguir un concreto que cumpla las exigencias de este numeral.

El tramo de prueba, cuya longitud será determinada por el Supervisor, en consideración al método de colocación, podrá ser construido por fuera de la calzada por pavimentar. El tramo servirá para verificar que los medios de vibración disponibles son capaces de compactar adecuadamente el concreto en todo el espesor del pavimento, que se cumplen las limitaciones de regularidad y rugosidad establecidas por la presente especificación, que el proceso de curado y protección del concreto fresco es adecuado y que las juntas se realizan correctamente.

En caso de que los resultados del primer tramo no sean satisfactorios, se construirán otros introduciendo variaciones en los equipos, métodos de ejecución o, incluso, en la dosificación, hasta obtener un pavimento con las condiciones exigidas. Logrado esto, se podrá proceder a la construcción del pavimento.

Del trabajo satisfactorio se extraerán seis (6) testigos cilíndricos a los cincuenta y cuatro (54) días de la puesta en obra, para la determinación de la resistencia del concreto, cada uno de los cuales distará del más próximo cuando menos siete metros (7 m) en sentido longitudinal y estarán separados más de quinientos milímetros (500 mm) de cualquier junta o borde.

Estos testigos se ensayarán a tracción indirecta (ASTM C 496) a la edad de cincuenta y seis (56) días, luego de ser sometidos a curado húmedo durante las cuarenta y ocho (48) horas previas al ensayo.

*d. Preparación de la superficie existente.* La mezcla no se extenderá hasta que se compruebe que la superficie sobre la cual se va a colocar tenga la densidad apropiada y las cotas indicadas en los planos o definidas por el Supervisor. Todas las irregularidades que excedan las tolerancias establecidas en la especificación de la unidad de obra correspondiente, se corregirán de acuerdo con lo establecido en ella, a plena satisfacción de la Supervisión.

Cuando se emplee el método de construcción con formaletas fijas, se controlará que su altura libre corresponda efectivamente al espesor de diseño de las losas.

Antes de verter el concreto, se saturará la superficie de apoyo de las losas sin que se presenten charcos o, si el proyecto lo contempla, se cubrirá con papel especial o material plástico con traslapes no inferiores a ciento cincuenta milímetros (150 mm) y plegándose lateralmente contra las formaleas, cuando éstas se utilicen. El traslape se hará teniendo en cuenta la pendiente longitudinal y transversal, para asegurar la impermeabilidad.

En todos los casos, se prohibirá circular sobre la superficie preparada, salvo las personas y equipos indispensables para la ejecución del pavimento.

*e. Elaboración de la mezcla.*

**(e.1) Manejo y almacenamiento de los agregados finos.** No se permitirá ningún método de manejo y almacenamiento de los agregados que pueda causar segregación, degradación, mezcla de distintos tamaños o contaminación con suelo u otros materiales.

La cantidad de los agregados almacenados al iniciar las obras, debe ser suficiente para diez (10) días de trabajo.

**(e.2) Suministro y almacenamiento del cemento.** El cemento en sacos se deberá almacenar en sitios secos y aislados del suelo, en acopios de no más de siete metros (7 m) de altura.

Si el cemento se suministra a granel, se deberá almacenar en sitios aislados de la humedad. La capacidad máxima de almacenamiento será la suficiente para el consumo de dos (2) jornadas de producción normal.

Todo cemento que tenga más de dos (2) meses de almacenamiento en sacos o tres (3) meses en silos, deberá ser examinado el Ingeniero Residente, para verificar si aún es susceptible de utilización.

**(e.3) Almacenamiento de aditivos.** Los aditivos se protegerán convenientemente de la intemperie y de toda contaminación. Los sacos de productos en polvo se almacenarán bajo cubierta y observando las mismas precauciones que en el caso del almacenamiento del cemento. Los aditivos suministrados en forma líquida se almacenarán en recipientes estancos. Los aditivos químicos líquidos deberán almacenarse en lugares protegidos de la acción directa de los rayos solares y de temperaturas menores a los 5 grados centígrados.

**(e.4) Básculas.** Las básculas para el pesaje de los materiales deben tener una precisión mínima de uno por ciento ( $\pm 1\%$ ). Se calibrarán cada vez que el Ingeniero Residente de la Supervisión, lo consideren necesario y, como mínimo, cada quince (15) días. Al iniciar las obras, el Contratista deberá certificar la precisión de las básculas según lo solicitado por el cartel de licitación, empleando para ello una empresa certificada por el fabricante de las básculas y aprobada por el Supervisor. El Contratista deberá tener en obra unas masas calibradas y proceder a calibrar la báscula cada vez que la Supervisión lo solicite o cada 15 días de trabajo continuo. En todos los casos las tolerancias no deberán ser menores al 1% del peso de cada una de las materias primas empleadas.

El equipo de pesaje estará aislado contra vibraciones y movimientos de otros equipos de la planta de forma que, cuando la planta esté en funcionamiento, las lecturas no varíen en más de uno por ciento ( $\pm 1\%$ ) para los diferentes ingredientes.

**(e.5) Dosificación del concreto.** Los agregados y el cemento a granel para la fabricación del concreto se dosificarán por peso, por medio de equipos automáticos de dosificación.

En la fórmula de trabajo, las dosificaciones de los agregados se establecerán en peso de materiales secos, teniéndose en cuenta su humedad al ajustar los dispositivos de pesaje. En el momento de su dosificación, los agregados tendrán una humedad suficientemente baja para que no se produzca

un escurrimiento de agua durante el transporte desde la planta de dosificación al dispositivo de mezclado y lo suficientemente alta para evitar la absorción de agua libre de la mezcla y la producción de cambios volumétricos en el concreto por este motivo.

El cemento a granel deberá ser pesado en una báscula independiente de la utilizada para dosificar los agregados.

Los aditivos en polvo se medirán en peso y los aditivos líquidos o en pasta, se medirán en peso o en volumen, con una precisión de tres por ciento ( $\pm 3\%$ ) de la cantidad especificada.

**(e.6) Mezcla de los componentes.** La mezcla se realizará en una planta central. En obras de pequeño volumen se podrá autorizar la mezcla en camiones mezcladores, cuyas características deben ser de aceptación del Ingeniero Residente. Los componentes de la mezcla se introducirán en la mezcladora de acuerdo con una secuencia previamente establecida por el Contratista y aprobada por la Supervisión. Los aditivos en forma líquida o en pasta se añadirán al agua antes de su introducción en la mezcladora. Los aditivos en polvo se introducirán en la mezcla junto con el cemento lo los agregados, excepto cuando el aditivo contenga cloruro de calcio, en cuyo caso se añadirá en seco mezclado con los agregados, pero nunca en contacto con el cemento; no obstante, en este último caso se prefiere agregarlo en forma de disolución.

Los materiales deberán mezclarse durante el tiempo necesario para lograr una mezcla íntima y homogénea de la masa, sin segregación. Su duración mínima se establecerá mediante las pruebas pertinentes y deberá contar con la aprobación del Supervisión.

*f. Transporte de concreto.* El transporte entre la planta y la obra se efectuará de la manera más rápida posible, empleando alguno de los medios descritos en la sub-sección Elementos de transporte, de esta especificación. El concreto se podrá transportar a cualquier distancia, siempre y cuando no pierda sus características de trabajabilidad, se encuentre todavía en estado plástico en el momento de la descarga y cumpla con las especificaciones de revenimiento y resistencia.

En el caso de construcción en tiempo caluroso, se cuidará de que no se produzca desecación de la mezcla durante el transporte. Si a juicio de la Supervisión existe tal riesgo, se deberán utilizar retardadores de fraguado. En caso necesario y con las debidas pruebas, la Supervisión podrá autorizar la adición de aditivos retardadores de fragua a los camiones mezcladores, en cuyo caso deberá asegurarse que la mezcla sea revuelta en el camión mezclador por un lapso no menor de cinco minutos.

*g. Colocación de formaletas.* Cuando la obra se ejecute entre formaletas fijas, éstas podrán constituir por sí mismas el camino de rodadura de las máquinas de construcción del pavimento o podrán tener un carril para atender esa función. En cualquier caso, deberán presentar las características señaladas en la presente especificación. Las caras interiores de las formaletas aparecerán siempre limpias, sin restos de concreto u otras sustancias adheridas a ellas. Antes de verter el concreto, dichas caras se recubrirán con un producto antiadherente, cuya composición y dosificación deberán ser aprobadas previamente por la Supervisión

Cuando la máquina utilice como formaleta un bordillo o una franja de pavimento construido previamente, éste deberá tener una edad de cuando menos tres (3) días.

*h. Colocación de elementos de guía para pavimentadoras de formaletas deslizantes.* El espaciamiento de los piquetes (jalones) que sostienen el hilo guía no puede ser mayor de cinco metros (5 m), quedando a criterio de la Supervisión autorizar espaciamientos mayores, hasta diez metros (10m), en obras menores. El hilo guía deberá ser preferiblemente un cable de acero, el cual se deberá tensar de modo que la deflexión máxima entre jalones sea menor de 1 mm.

Cuando se vierta concreto en una franja adyacente a otra existente, se tomarán las mismas precauciones que en el caso de trabajar entre formaletas fijas.

**09.03.04 Acabado superficial.** El acabado superficial longitudinal del concreto recién colado podrá proporcionarse mediante llanas mecánicas y a continuación, mediante el arrastre de tela de yute o bandas de cuero húmedas. Posteriormente con un equipo de texturizado por medio de herramientas manuales desarrolladas específicamente para este trabajo, se procederá a realizar el texturizado transversal mediante una rastra de alambre en forma de peine, con una separación entre dientes de 20 milímetros, ancho de dientes de 3 milímetros y con una profundidad de penetración máxima de 5 milímetros y mínima de 3 milímetros a todo lo ancho de la superficie pavimentada. Esta operación se realizará cuando el concreto esté lo suficientemente plástico para permitir el texturizado, pero lo suficientemente seco para evitar que el concreto fluya hacia los surcos formados por esta operación.

**09.03.05 Protección del concreto fresco.** Durante el tiempo de fraguado, el concreto deberá ser protegido contra el lavado por lluvia, la insolación directa, el viento y la humedad ambiente baja.

Para ello se dispondrá en obra de toldos a base de manteados o plásticos que eviten el lavado de las texturas superficiales de las losas o, si lo ameritara, de la acción directa de los rayos solares. Los mismos deberán colocarse cada vez que sea necesario o cuando lo indique la Supervisión. Si el Contratista no atiende esta orden y las losas sufren un lavado del acabado superficial, deberá someter por su cuenta la superficie a un ranurado transversal, de acuerdo con las indicaciones del Ingeniero Residente de la Supervisión.

Durante el período de protección, que en general no será inferior a tres (3) días a partir de la colocación del concreto, estará prohibido todo tipo de tránsito sobre él, excepto el necesario para el aserrado de las juntas cuando se empleen sierras mecánicas.

**09.03.06 Curado.** El curado deberá hacerse inmediatamente después del acabado final, cuando el concreto empiece a perder su brillo superficial. Esta operación se efectuará siguiendo uno de los métodos establecidos, por membrana impermeable o por humedad, como se establece más adelante. El concreto no podrá estar expuesto a la intemperie por más de 30 minutos entre distintas etapas de curado o durante el período de curado la aplicación de agua a la superficie será solamente utilizada como un curado interino y excepcional y será efectuado mediante el rocío de agua en forma de neblina y se utilizará hasta que el método de curado definitivo sea utilizado.

En el caso de que durante la época de pavimentación se presenten vientos fuertes rasantes, combinados o no con temperaturas ambiente elevadas, se deberá proveer una doble capa de membrana de curado, aplicándose la primera capa inmediatamente después del flotado del concreto y la segunda posterior al texturizado transversal.

Durante el tiempo de endurecimiento del concreto, deberá protegerse la superficie de las losas contra acciones accidentales de origen climático, de herramientas o del paso del equipo o seres vivos. El contratista será responsable único del costo y trabajos correspondientes para la reparación de desperfectos causados en la losa de concreto o por cualquiera de las causas arriba mencionadas. El procedimiento para la reparación deberá ser previamente autorizado por el Ingeniero Residente. Los trabajos de reparación quedarán cubiertos por la misma garantía que aplica a los trabajos de pavimentación.

*a. Curado con productos químicos que forman película impermeable.* Cuando el curado se realice con productos de este tipo, ellos se deberán aplicar inmediatamente hayan concluido las labores de colocación y acabado del concreto y el agua libre de la superficie haya desaparecido

completamente. Sin embargo, bajo condiciones ambientales adversas de baja humedad relativa, altas temperaturas, fuertes viento o lluvias, el producto deberá aplicarse antes de cumplirse dicho plazo.

El producto de curado que se emplee deberá cumplir las especificaciones dadas por el fabricante y la dosificación de estos productos se hará siguiendo las instrucciones del mismo. Su aplicación se llevará a cabo con equipos que aseguren su aspersion como un rocío fino, de forma continua y uniforme. El equipo aspersor deberá estar en capacidad de mantener el producto en suspensión y tendrá un dispositivo que permita controlar la cantidad aplicada de la membrana.

El curado se realizará aplicando en la superficie una membrana de curado a razón de un 0.5 a 1.0 por metro cuadrado (0.5 a 1.0 lt/m<sup>2</sup>), para obtener un espesor uniforme de aproximadamente un milímetro (0.5 a 1.0 mm), que deje una membrana impermeable y consistente de color claro que impida la evaporación del agua que contiene la mezcla del concreto fresco. Su aplicación debe realizarse con irrigadores mecánicos a presión o por medio de aspersores manuales que garanticen la perfecta aplicación de la membrana en todas las caras expuestas de la losa vertical u horizontal.

Cuando las juntas se realicen por aserrado, se aplicará el producto de curado sobre las paredes de ellas. También se aplicará sobre áreas en las que, por cualquier circunstancia, la película se haya estropeado durante el período de curado, excepto en las proximidades de las juntas cuando ellas ya hayan sido selladas con un producto bituminoso.

No se permitirá la utilización de productos que formen películas cuyo color sea negro.

*b. Curado por humedad.* Cuando se opte por este sistema de curado, la superficie del pavimento se cubrirá con telas de yute, arena u otros productos de alto poder de retención de humedad, una vez que el concreto haya alcanzado la suficiente resistencia para que no se vea afectado el acabado superficial del pavimento.

Mientras llega el momento de colocar el producto protector, la superficie del pavimento se mantendrá húmeda aplicando agua en forma de rocío fino y nunca en forma de chorro. Los materiales utilizados en el curado se mantendrán saturados todo el tiempo que dure el curado.

No se permite el empleo de productos que ataquen o decoloren el concreto.

**09.03.07 Desformaletado.** Cuando el pavimento se construya entre formaletas fijas, el desmontaje de la formaleta se efectuará luego de transcurridas dieciséis (16 horas) a partir de la colocación del concreto. En cualquier caso, la Supervisión podrá aumentar o reducir el tiempo, en función de la resistencia alcanzada por el concreto.

**09.03.08 Juntas.** Las juntas deberán ajustarse al alineamiento, dimensiones y características consignadas en el proyecto.

Después del curado de las losas se procederá al corte de las juntas transversales y longitudinales con discos abrasivos si se realizan los cortes en seco, o con discos de diamante enfriados con agua. El corte de las juntas deberá comenzar por las transversales de contracción, e inmediatamente después continuar con las longitudinales. Este corte deberá realizarse cuando el concreto presente las condiciones de endurecimiento propicias para su ejecución y antes de que se produzcan agrietamientos no controlados. El contratista será el responsable de elegir el momento propicio para efectuar esta actividad sin que se presente pérdida de agregado en la junta o desmoronamiento de los bordes de los cortes o de la losa; sin embargo, una vez comenzado el corte deberá continuarse hasta finalizar todas las juntas. El inicio de los trabajos deberá iniciar entre las 4 o 6 horas de haber colocado el concreto y deberá terminar antes de 12 horas después del

colado. Las losas que se agrieten por aserrado inoportuno deberán ser demolidas y/o reparadas de acuerdo y a satisfacción de la Supervisión

En el caso de que se requiera de cortes de juntas en dos etapas (escalonados), el segundo corte no deberá realizarse antes de 48 horas después del colado.

En la construcción de las juntas deberá considerarse la siguiente clasificación:

- Longitudinales de contracción aserradas y con barras de amarre (Tipo B)
- Transversales de contracción aserradas y con pasa-juntas (Tipo A)
- Longitudinales de construcción y con barras de amarre (Tipo B)
- Transversales de construcción cimbradas con pasa-juntas (Tipo D)

Las juntas longitudinales y transversales de contracción aserradas y con barras de amarre o pasa-juntas (Tipos A y B) se construirán en los sitios que indique la sección típica del proyecto de acuerdo con lo indicado en los planos del proyecto.

La junta longitudinal de expansión con barras de amarre (Tipo C) quedará formada en la unión de la junta fría entre las dos franjas de pavimentación como se indica en el proyecto.

Las juntas transversales de construcción con pasajuntas (Tipo D) se construirán en los lugares predeterminados para finalizar el colado del día, coincidiendo siempre con una junta transversal de contracción y alineada perpendicularmente al eje del camino; estas juntas se construirán de acuerdo con lo indicado en el proyecto y se colocarán pasa-juntas a todo lo ancho de la sección transversal.

Cuando por causas de fuerza mayor sea suspendido el colado por más de 30 minutos, se procederá a construir una junta transversal de emergencia con la que se suspenderá el colado hasta que sea posible reiniciarlo, a menos que según el criterio del Ingeniero Residente, el concreto se encuentre todavía en condiciones de trabajabilidad adecuadas. La configuración de las juntas transversales de emergencia será exactamente igual que la de las juntas transversales de construcción (Tipo D).

La localización de la junta transversal de emergencia se establecerá en función del tramo que se haya colado a partir de la última junta transversal de contracción trazada. Si el tramo colado es menor que un tercio de la longitud de la losa, se deberá remover el concreto fresco para hacer coincidir la localización de la junta de emergencia con la transversal de contracción inmediata anterior. En caso de que la emergencia ocurra en el tercio central de la losa, se deberá establecer la localización de la junta de emergencia cuidando que la distancia de ésta a cualquiera de las dos juntas transversales de contracción adyacentes no sea menor que 1.5 metros. Si la emergencia ocurre en el último tercio de la longitud de la losa, se deberá remover el concreto fresco para que la localización de la junta transversal de emergencia sea en el tercio medio de la losa.

Las juntas transversales de construcción y las juntas transversales de emergencia deberán formarse hincando en el concreto fresco una frontera metálica que garantice la perpendicularidad del plano de la junta con el plano de la superficie de la losa. Esta frontera o cimbra deberá contar con orificios que permitan la instalación de pasa-juntas en todo lo ancho de la losa con el alineamiento y espaciamiento correctos, independientemente de que los documentos de construcción no indiquen pasa-juntas en los acotamientos. Estas juntas serán vibradas con vibradores de inmersión para garantizar la consolidación correcta del concreto en las esquinas y bordes de la junta.

Las ranuras aserradas deberán inspeccionarse para asegurar que el corte se haya efectuado hasta la profundidad especificada. Toda materia extraña que se encuentre dentro de todos los tipos de juntas deberá extraerse mediante agua a presión, chorro de arena (sand blasting) y aire a presión los cuales deberán ser aplicados siempre en una misma dirección. El uso de este procedimiento deberá garantizar la limpieza total de la junta y la eliminación de todos los residuos del corte.

La longitud de las losas en el sentido longitudinal será de acuerdo a lo indicado en el proyecto, con la tolerancia que se indique en los planos, coincidiendo siempre el aserrado de las juntas transversales con el centro de la longitud de las pasa-juntas. El alineamiento de las juntas longitudinales será el indicado en el proyecto, con la tolerancia establecida en los planos.

Deberán tomarse las precauciones necesarias para evitar que se dañen los bordes de las juntas por impactos del equipo o de la herramienta que se estén utilizando en la obra. En el caso de que produzcan daños en las juntas, el contratista deberá corregirlos sin cargo alguno formando una caja mínima de 50 centímetros de ancho por 50 centímetros de largo por un medio del espesor de la losa de profundidad por medio de la utilización de cortadoras de disco. No se permite el uso de equipos de impacto para el formado de la caja. El concreto a ser empleado en la reparación deberá ser del tipo que no presente contracción ni cambio volumétrico alguno por las reacciones de hidratación del cemento.

**09.03.09 Junta pavimento – bordillo.** La junta entre el pavimento de concreto con el bordillo no es considerada como parte de la estructura del pavimento, por lo que no se requiere de algún refuerzo de amarre. Sin embargo, es probable que se pudiera producir cierta separación entre ambos con el paso de los años. Para evitar esta separación, se colocará una varilla de amarre del #4 de 90 cm de longitud a cada 120 cm y se sellará esta junta con el mismo material empleado en las juntas del pavimento. Las varillas de acero de amarre deberán ser de grado 40 ( $f_y=3250 \text{ kg/cm}^2$ ) pudiéndose doblar a  $90^\circ$  en caso de ser necesario. La construcción del bordillo se realizará posteriormente.

**09.03.10 Apertura al tránsito.** El pavimento se abrirá al tránsito cuando el concreto haya alcanzado una resistencia a flexo-tracción del ochenta por ciento (80%) de la especificada a veintiocho (28) días. A falta de esta información, el pavimento se podrá abrir al tránsito sólo después de transcurridos catorce (14) días desde la colocación del concreto.

**09.03.11 Defectos en las juntas a causa del aserrado.** Si a causa de un aserrado prematuro se presentan descascaramientos en las juntas, deberán ser reparados por el Contratista, a su costa, con un mortero de resina epóxica aprobado por el Ingeniero.

**09.03.12 Conservación.** El pavimento de concreto hidráulico deberá ser mantenido en perfectas condiciones por el Contratista, hasta el recibo definitivo de los trabajos.

**09.03.13 Tolerancias.** Para dar por recibida la construcción de las losas de concreto hidráulico se verificarán el alineamiento, la sección en su forma, espesor, anchura y acabado, de acuerdo con lo fijado en el proyecto y/o ordenado por la Supervisión, con las siguientes tolerancias:

**Tabla 9-6**

**Tolerancias – Generales**

Caso	Tolerancia
Pendiente transversal con respecto a la del proyecto	$\pm 0.5\%$

#### **09.03.14 Espesor de la losa del concreto**

a. *Extracción de Núcleos.* Se deberán extraer núcleos del pavimento de concreto en los lugares especificados por el Supervisor después de que se hayan llevado a cabo todas las correcciones requeridas y antes de que se efectúe la aceptación final del pavimento. El espesor del pavimento se deberá determinar siguiendo los lineamientos de la especificación ASTM C 42 y ASTM C 174.

Para el propósito de establecer un precio unitario ajustado del pavimento, se considerarán unidades de 500 metros de longitud en cada carril de circulación comenzando por el extremo del pavimento con el cadenamamiento menor. La última unidad en cada carril de circulación será de 500 metros más la fracción restante para el final del pavimento.

El Ingeniero Residente, solicitará la extracción de un núcleo del pavimento por cada unidad de 500 metros en cada carril de circulación en el lugar especificado o seleccionado aleatoriamente. Cuando el espesor del pavimento medido según los lineamientos de la especificación ASTM C 174 no sea deficiente en más de 5 milímetros con respecto al especificado en los documentos de construcción, se efectuará el pago completo de la unidad. Cuando el espesor del pavimento sea deficiente en más de 5 milímetros, pero en menos de 20 milímetros, se deberán obtener dos núcleos adicionales dentro de la unidad en estudio a costo del contratista. Los dos núcleos adicionales para cualquier unidad de 500 metros deberán ser obtenidos a intervalos no menores que 150 metros. Si el promedio del espesor de losa obtenido de los tres núcleos no es deficiente en más de 5 milímetros, se efectuará el pago completo de la unidad. En el caso de que el promedio del espesor de losa obtenido a partir de los tres núcleos sea deficiente en más de 5 milímetros, pero no menos que 20 milímetros, se pagará un precio ajustado de la unidad según se indica más adelante, empleando para esto el espesor de losa promedio obtenido a partir de los tres núcleos de concreto.

Para el cálculo del espesor de losa promedio, aquellos espesores que sean mayores que el espesor indicado en los documentos de construcción por más de 5 milímetros serán considerados como el espesor indicado más 5 milímetros. De la misma forma, aquellos espesores de losa que sean menores que el espesor indicado en los documentos de construcción en más de 20 milímetros serán considerados como el espesor indicado menos 20 milímetros.

Cuando el espesor de cualquier núcleo de concreto sea deficiente por más de 10 milímetros, el espesor del pavimento en esta área se determinará por medio de la extracción de núcleos a intervalos de 5 metros paralelos al eje del camino en ambas direcciones a partir del núcleo que se encontró deficiente hasta que se obtenga en cada una de las direcciones un núcleo que no sea deficiente por más de 10 milímetros. Estos núcleos de exploración no serán incluidos para el cálculo del espesor promedio de la losa con el fin de obtener un precio ajustado. Los núcleos de exploración serán empleados solamente para determinar la longitud de pavimento dentro de la unidad en estudio que será removida sin que el contratista reciba pago alguno por esa área.

Cualquier área del pavimento que sea deficiente por más de 10 milímetros, pero no por más del valor mayor de entre 25 milímetros o 1/8 del espesor indicado en los documentos de construcción no será sujeta de pago al contratista. Cualquier área de pavimento que se encuentre deficiente en más de 20 milímetros o 1/10 del espesor indicado de la losa en los documentos de construcción, lo que sea mayor, deberá ser removida y remplazada, a solicitud del Ingeniero Residente, con concreto de resistencia y espesor indicado en los documentos de construcción sin que el contratista reciba pago alguno por los trabajos adicionales.

(b) *Ajuste de Precio*. El pago de la losa de concreto para cada unidad de análisis de 500 metros por carril se efectuará de acuerdo a la siguiente tabla de tolerancias. La deficiencia en espesor determinada por núcleos será el resultado de aplicar los procedimientos anteriormente descritos para cada unidad de análisis de 500 metros por carril de circulación.

**CUADRO 9-7**

**Tolerancias – Espesor de losa de concreto**

Deficiencia en espesor de losa determinada por cada sección de 500 m	Factor de ajuste aplicable sobre el precio unitario contratado
De 0.0 a 5.0 mm	1.00
De 5.1 a 7.5 mm	0.85
De 7.6 a 10.0 mm	0.75
Mayor que 10.0 mm	SUBSTITUIR

**09.04 Medición:** El pavimento de concreto de cemento Pórtland, aceptado por el Ingeniero Residente de la Supervisión, habiendo cumplido los requisitos de calidad establecido, **será medido en metros cúbicos**. El ancho se medirá horizontalmente incluyendo el sobre ancho permitido en las curvas. La longitud debe medirse horizontalmente a lo largo de la línea de centro de la carretera. Los espesores son los especificados en los planos para cada caso en particular.

**09.05 Pago:** El pago se hará al **precio unitario del contrato** ajustado de acuerdo a lo establecido en las tolerancias de los espesores, por toda obra ejecutada de acuerdo con esta especificación y aceptada a satisfacción del Ingeniero Residente de la Supervisión.

El precio unitario deberá cubrir todos los costos de adquisición, obtención de permisos y derechos de explotación o alquiler de las fuentes de materiales y el descapote y la preparación de las zonas por explotar. Deberá cubrir, también, todos los costos de explotación de las fuentes de materiales; la selección, trituración, eventual lavado y clasificación de los materiales pétreos; el suministro, almacenamiento, desperdicios, cargues, transportes, descargues y mezcla de todos los materiales constitutivos de la mezcla cuya fórmula de trabajo se haya aprobado, incluidos los aditivos; el suministro, almacenamiento, desperdicios, cargues, transportes, descargues y colocación de los pasadores de transferencia de carga (pasajuntas), varillas de unión, elementos para separación del pavimento o curado y materiales para el sello de todas las juntas según lo contemple el proyecto; el transporte del concreto al sitio de los trabajos, su colocación y vibrado, la ejecución de juntas, el acabado superficial y el curado requerido; las instalaciones provisionales; los costos de arreglo o construcción de las vías de acceso a las fuentes de materiales; la adecuación paisajística de las fuentes para recuperar las características hidrológicas superficiales al terminar su explotación; la fase de experimentación; la señalización preventiva de la vía y el ordenamiento del tránsito público durante la realización de las obras y el período de curado, la demolición, retiro y disposición de las losas rechazadas y, en general todo costo relacionado con la correcta ejecución de los trabajos especificados.

No se efectuará ningún pago adicional por pavimento que tenga un promedio de espesor en exceso del especificado para la obra en particular

**ETC-10 CONCRETO ASFÁLTICO EN CALIENTE CON LIGANTE ASFALTICO NO MODIFICADO**

**10.01 Generalidades.** Esta especificación complementaria estará regida por la Sección 401 de las Especificaciones Generales de SOPTRAVI, edición diciembre/1996. Por tanto, las especificaciones generales serán aplicables, salvo lo aquí expresamente modificado.

**10.02 Descripción.** Este trabajo consiste en la construcción de una o más capas de concreto asfáltico para un pavimento. Se debe usar concreto asfáltico compuesto de piedra o grava triturada, y ligante asfáltico, mezclados en una planta aprobada para la producción de mezcla procesada en caliente. La mezcla se colocará sobre una fundación preparada para ello, que puede ser una capa de base, estabilizada o no, o bien otra capa de mezcla asfáltica. No se trabajará bajo amenaza de lluvia, ni en la planta, ni el tramo de trabajo. No se trabajará de noche bajo ninguna circunstancia.

**10.03 Materiales**

10.03.01 No serán procesados en las plantas trituradoras bajo amenaza inminente de lluvia, para evitar la formación de bolsones de arcilla, ni pelotas de materiales finos los agregados para concreto asfáltico en caliente. Prevalecen las especificaciones establecidas en la sub-sección 703.5 Agregados para Concreto Asfáltico de las Especificaciones Generales, exceptuando las modificaciones y/o adiciones siguientes:

- a. Agregado fino. (Pasando la malla 4.75 milímetros).
- b. Equivalente de arena, AASHTO T 176, 45 % mínimo
- c. Granulometría de agregados mezclados.

Para el proyecto se especifica la granulometría D4, correspondiente a la capa intermedia según la designación ASTM D 3515, la cual se expone en la tabla siguiente:

**Tabla 10-1**

Rangos requeridos de granulometría de agregados para concreto asfáltico en caliente

Tamaño de Malla		Porcentaje por peso que pasa la malla estándar AASHTO T 27 y T 11
pulg	mm	D-4
1"	25	100
¾"	19	90 - 100
½"	12.5	-
3/8"	9.5	56 - 80
No.4	4.75	35 - 65
No.8	2.36	23 - 49
No.30	600 µm	-
No.50	300 µm	5 -19
No.200	75 µm	2 - 8

d. Agregados Escoria triturada

livianos (escorias). que debe cumplir con

los parámetros de calidad requeridos en AASHTO M 195. No se usará ningún otro tipo de agregado liviano como se define en AASHTO M 195.

10.03.02 Mástique asfáltico. De conformidad con AASHTO M 243.

10.03.03 Cemento asfáltico sin modificantes.

- (a) Definición de cemento asfáltico sin modificantes. Material bituminoso, producto más pesado en el procesamiento de petróleo para crudos en refinerías; constituido principalmente por hidrocarburos. No contiene adiciones de naturaleza no hidrocarburada, salvo aquellos materiales minerales propios del crudo de petróleo.
- (b) Requisitos de especificación para la aceptación de cementos asfálticos sin modificantes. Prevalecen los requisitos establecidos en la sub-sección 702.01 Cementos Asfálticos, de las Especificaciones Generales.

El tipo de cemento asfáltico a utilizar en el proyecto es AC-20 graduado por viscosidad a 60 °C (140 °F). Las exigencias de aceptación son las que aparecen en la Tabla 2 de la Sección 702, debiéndose cumplir con los requisitos siguientes que modifican los originales o que se adicionan a ellos.

**Tabla 10-2**

Requisitos de aceptación para el cemento asfáltico

Requisito de aceptación	Condición	Cemento Asfáltico AC-20
Viscosidad cinemática a 135°C (máximo, cStoke)	Original	3000 máx.
Penetración a 25°C (1/100 cm)	Original	60 mín.
Gravedad específica a 25°C	Original	1.0 – 1.05
Índice de susceptibilidad térmica VTS (1)	Original	3.90 máx.
Pérdida de peso por calentamiento en el horno de película delgada RTOF (%)	Original	1.0 máx.
Viscosidad absoluta a 60°C (Poise)	Residuo RTFO	9600 máx.

**Notas:** (1)  $VTS = 11.3358 * [\log [\log (\text{viscosidad absoluta a } 60^{\circ}\text{C (cPoise)})] - \log [\log (\text{viscosidad absoluta a } 135^{\circ}\text{C (cPoise)})]]$

10.03.04 Relleno mineral. Debe estar de acuerdo con AASHTO M 17.

10.03.05 Cal hidratada. De acuerdo con Especificaciones Generales, sub-sección 714.03.

#### 10.04 Requerimientos para la construcción

10.04.01 Composición de la mezcla asfáltica (dosificación de diseño). La dosificación de diseño debe ajustarse a las siguientes propiedades:

- a. Mezcla asfáltica diseñada por la metodología Marshall. Las mezclas asfálticas a utilizarse en el proyecto deberán ser dosificadas de acuerdo con diseños establecidos siguiendo el método Marshall, como se establece en el Manual MS-2 del Instituto del Asfalto (edición 1995 o posterior). Los parámetros de diseño, para el nivel de tráfico del proyecto, son los establecidos en la Tabla 10-3.

**Tabla 10-3**

Requerimientos para mezclas de concreto asfáltico diseñadas por el Método Marshall

Parámetros de Diseño	Mezcla Marshall
a) Marshall (AASHTO T 245)	

Parámetros de Diseño	Mezcla Marshall
(1) Estabilidad (libras) (2) Flujo (1/100 cm) (3) Vacíos en la mezcla (%) (2) (4) Vacíos en el agregado mineral (%), min (5) Compactación, número de golpes en cada extremo de los especímenes de prueba	2,000 a 3,000 20 – 40 3.0 -5.0 Ver Tabla 35.4 75
<b>b) Inmersión-Compresión (AASHTO T 165 / AASHTO T 167)</b> (1) Resistencia a la compresión (MPa), min (2) Resistencia retenida (%), min (3) Vacíos en los especímenes de prueba (%)	2.1 (1) 75 (1) 6.0 – 8.0
<b>c) Tensión indirecta (AASHTO T 283)</b> (1) Resistencia retenida (%), min (2) Saturación en los especímenes de prueba (%) (3) Vacíos en los especímenes de prueba (%)	75 (1) 55-80 6.0 – 8.0
d) Razón de polvo / asfalto efectivo (3) y (4)	0.6 – 1-3

### Requisitos

- (1) Los requisitos se deben cumplir para todo el rango de contenido de vacíos en los especímenes de prueba.
- (2) El porcentaje de vacíos se basa en los procedimientos de ensayo AASHTO T 166, AASHTO T 209 y AASHTO T 269. La determinación de la densidad máxima teórica se basa en AASHTO T 209.
- (3) La razón de polvo/asfalto efectivo se define como la razón entre el porcentaje de material, incluyendo aditivos no líquidos y relleno mineral pasando el tamiz No. 200, y el porcentaje de asfalto efectivo (por peso total de mezcla).
- (4) El porcentaje de asfalto efectivo se define como el porcentaje de asfalto total (por peso total de mezcla) menos el porcentaje de asfalto absorbido por el agregado (por peso total de mezcla).

**Tabla 10-4**

Vacíos en el agregado mineral (VMA) Según métodos de diseño de mezcla Marshall

Tamaño Nominal (1)	Porcentaje mínimo de vacíos (2) Marshall
9.5 mm	16.0
12.5 mm	15.0
19 mm	14.0
25 mm	09.0

- (1) Tamiz de menor tamaño que no retiene más del 10% del agregado de diseño (por peso).

La determinación del VMA corresponde a la mezcla dosificada de acuerdo con el diseño de mezcla, incluyendo la adición correspondiente del relleno mineral o agente mejorador de adherencia no líquido, en caso de que alguno de estos, o ambos, se incluyan en la dosificación de diseño.

- a.1 Vacíos llenos de Asfalto VFA. Los vacíos llenos de asfalto para el proyecto deberán ser estar entre 65 a 75%.
- a.2 Mejoramiento de adherencia. Se deberá incluir en la dosificación de la mezcla la participación de 1.5% de Cal hidratada por peso total de la mezcla, para mejorar la adherencia del asfalto al agregado y el desempeño de la mezcla asfáltica en el largo plazo.
- b. Entrega de la dosificación de diseño a la Supervisión. La dosificación de diseño debe ser presentada por escrito, con una anticipación por lo menos de 21 días, incluyendo la información descrita en la Especificaciones Generales.

Luego de aprobada la fórmula de trabajo de la mezcla asfáltica, y hasta que ésta no sea variada con la aprobación de la Supervisión, todas las mezclas provistas para el proyecto deberán encontrarse dentro del siguiente rango de tolerancia, respecto a dicha fórmula de trabajo, para cada ensayo individual:

**Tabla 10-5**  
**Tolerancias de mezcla Marshall**

Material	Tolerancia
Material que pasa el Tamiz # 4 y mayores	+/- 5%
Material que pasa los tamices # 8 al 100	+/- 4%
Material que pasa el tamiz # 200	+/- 2%
Contenido de asfalto	+/- 0.30
Temperatura de la mezcla	+/- 10°C

10.04.02 Plantas procesadoras de mezcla asfáltica en caliente. Deberán cumplir con los requisitos de AASHTO M 156, además de lo siguiente:

- a. Retorno de finos. Además de las especificaciones de AASHTO M 156 referentes a control de emisiones, se deben cumplir las siguientes condiciones:

Equipar la planta con un colector de polvo. Se usará el material recolectado o se retornará de manera uniforme. Cuando se use material fino retornado, en plantas de dosificación (de bache) o continuas, se deberá depositar el material de retorno en el fondo de la torre elevadora, cuantificando su dosificación por volumen o masa dentro de la cámara de mezclado. El retorno directo a la torre elevadora será permitido sólo cuando el flujo pueda controlarse a una tasa uniforme. En plantas con tambor secador y mezclador o plantas continuas, el retorno del material al tambor se hará en el mismo punto donde se alimenta el flujo de asfalto (punto de descarga).

10.04.03 Pavimentadoras y Rodillos. Según lo establecido en las Especificaciones Generales.

10.04.04 Preparación de la superficie. Se establece como riego de liga, la aplicación de un riego de emulsión catiónica 60-40, de rompimiento lento CSS-1h, a una tasa de 0.20 a 0.40 litros/m<sup>2</sup>. No se permitirá el tráfico sobre la superficie ligada. La tasa de riego deberá estar en una tolerancia de  $\pm 10\%$  de la tasa establecida. El asfalto deberá cumplir con las especificaciones de la sub-sección 702.03 de las Especificaciones Generales.

10.04.05 Limitaciones ambientales. La capa asfáltica debe aplicarse sobre una superficie de apoyo seca, cuando la temperatura del aire en la sombra esté al menos sobre 4°C, y con tendencia a aumentar.

**Tabla 10-6**  
**Temperatura de Colocación de Mezcla de Concreto Asfáltico**

Espesor de Capa Compactada	< 50 mm	50-75 mm	> 75 mm
Temperatura de la Superficie de la Vía (°C)	Temperatura Mínima de Colocación (1) °C		
10 -14.9	146	138	132
15 -19.9	141	135	129
20 -24.9	138	132	129
25 -29.9	132	129	127
>30	129	127	124

(1) En ningún caso, la mezcla de concreto asfáltico podrá ser calentada a una temperatura superior a la especificada en el diseño de la mezcla aprobada

10.04.06 Preparación del ligante asfáltico no modificado. Se calentará cemento asfáltico de manera uniforme de tal manera que se supla, de manera uniforme, la demanda de cemento asfáltico en condiciones de flujo, del tanque de almacenamiento al mezclador. El tanque de almacenamiento para el cemento asfáltico debe tener recirculación, de manera que sólo el volumen de cemento asfáltico homogenizado sea aplicado en la operación de la planta. No se debe calentar el cemento asfáltico no modificado arriba de 175°C.

Si la dosificación de diseño requiere la adición de un aditivo de mejoramiento de adherencia líquido, el cual deberá mantenerse estable durante el calentamiento, se deberá conducir dentro de las líneas de transmisión del ligante asfáltico, hacia una terminal de dosificación o hacia la planta de mezclado. Se debe inyectar el aditivo, por lo menos, durante un 80 % del tiempo de transferencia o mezcla, para obtener uniformidad.

10.04.07 Preparación del agregado. Al usarse Cal hidratada como aditivo de mejoramiento de adherencia, incorporado por vía húmeda (mezcla con el agregado en una condición de humedad), se debe ajustar la humedad del agregado a por lo menos 4 % del peso total de agregado. Se mezclará el aditivo de mejoramiento de adherencia de manera uniforme con el agregado, antes de la introducción del agregado dentro del sistema de secado. Se deben utilizar dispositivos de dosificación calibrados para medir la cantidad de aditivo de mejoramiento de adherencia y humedad incorporado al agregado.

Se debe calibrar la llama del secador para que el proceso de secado y calentamiento no produzcan daño o contaminación del agregado.

Se debe controlar la operación de la planta de manera que el contenido de humedad de la mezcla muestreada durante las obras de pavimentación, antes de su compactación, sea de 0.5 % o menos, de acuerdo con AASHTO T 110.

10.04.08 Mezclado. Se deben dosificar el agregado y el ligante asfáltico incorporados dentro del mezclador de acuerdo con el diseño. Se debe revolver hasta que las partículas estén completa y uniformemente recubiertas con ligante asfáltico, de acuerdo con AASHTO M 156. Se mantendrá la temperatura de mezcla dentro del rango aprobado para el diseño de mezcla propuesto. El tiempo de mezcla deberá ser tal que no se produzca envejecimiento excesivo en el ligante asfáltico, evaluado de acuerdo con el criterio que establezca el Supervisor.

10.04.09 Transporte. Se deben usar vagonetas o camiones con firmes, limpios y lisas góndolas metálicas.

Se debe aplicar un recubrimiento delgado con un material aprobado por la Supervisión para prevenir que la mezcla asfáltica se adhiera a la góndola de la vagoneta. No pueden utilizarse derivados del petróleo (diesel, por ejemplo) u otros materiales de recubrimiento no autorizados, que contaminen o alteren las características de la mezcla. Se debe eliminar cualquier acumulación de sustancias en la góndola de la vagoneta antes de su carga.

Cada vagoneta o camión debe estar equipado con un mantedo de lona u otro material adecuado, de tamaño suficiente para proteger la mezcla de la intemperie. Cuando se requiera mantener la temperatura de la mezcla asfáltica en la vagoneta, se deben usar camiones con góndolas aisladas y cobertores firmemente asegurados. Cada vagoneta o camión de transporte debe contar con un puerto u hoyo de acceso para el monitoreo de la temperatura de la mezcla asfáltica cargada.

10.04.10 Procedimiento para el inicio de labores en una planta de producción de mezcla asfáltica. Se requiere una notificación, al Supervisión, con al menos 7 días antes del inicio de la producción.

En el primer día de operaciones se deberá producir suficiente mezcla asfáltica para construir un tramo de prueba de 300 m, aplicando el espesor de capa contratado para el proyecto; se usarán 100 m para la compactación a tres distintas temperaturas (con diferencias de 5°C). Se debe construir la franja de control en el proyecto de pavimentación, en una posición aprobada por aquel.

La construcción del tramo de prueba requiere la aplicación de los mismos procesos de mezcla, colocación y compactación que se aplicarán en la ejecución del proyecto. Se iniciará la producción después de que la mezcla asfáltica producida y el tramo de prueba sean evaluados y aceptados, por la Supervisión.

a. Contenido de asfalto y granulometría. Se deben tomar al menos tres muestras de mezcla asfáltica durante la producción de mezcla para el tramo de prueba, las cuales serán evaluadas de acuerdo con los ensayos y las especificaciones. La mezcla asfáltica será aceptable si todos los resultados de evaluación están dentro de los límites de especificación y dentro de los rangos de tolerancia para la dosificación del diseño de mezcla aprobado.

b. Compactación. Se debe cuantificar la densificación de la mezcla asfáltica después de cada pasada de compactador, con el fin de determinar el patrón de compactación necesario para lograr la densidad requerida, sin deterioro en la mezcla asfáltica.

En un mínimo de 5 posiciones sobre la franja de control, se tomarán mediciones de densidad con un densímetro nuclear y se extraerán y analizarán núcleos de acuerdo con los límites de densidad establecidos más adelante. La densidad es aceptable si todos los resultados de ensayo están dentro del límite de especificación. Las magnitudes de densidad en sitio, deberán ser correlacionadas con las mediciones de densidad a partir del análisis de los núcleos extraídos.

Se debe repetir la construcción del tramo de prueba hasta que se obtenga una densificación satisfactoria, al menos para una de las temperaturas evaluadas. Los tramos de prueba con densificación dentro de especificaciones, pueden permanecer en el sitio de obras y serán aceptados y pagados considerándolos como parte de la estructura de pavimento. Cuando una franja de control es aceptada, la producción en gran escala se puede iniciar.

Se debe usar este mismo procedimiento para el reinicio de labores, cuando se reanuden labores luego de una suspensión por calidad no satisfactoria.

10.04.11 Colocación y terminación. En un mismo frente de obra no deben usarse mezclas asfálticas de dos diferentes plantas, a menos que las mezclas sean producidas de acuerdo con la misma dosificación de diseño, materiales de las mismas fuentes y que tal práctica haya sido autorizada por la Supervisión. Se debe construir tramos de prueba de acuerdo para la producción de cada planta asfáltica involucrada.

La mezcla de concreto asfáltico se debe colocar a una temperatura conforme con los resultados de densificación determinados en el tramo de prueba. Se debe medir la temperatura de la mezcla en el vehículo de transporte justamente antes de ser depositada en el mecanismo de distribución, o en un apilamiento inmediatamente antes de su aplicación.

La mezcla asfáltica se colocará utilizando los equipos y procedimientos correspondientes. Se controlará el alineamiento horizontal mediante una línea de referencia. Las pendientes longitudinal y transversal serán controladas a partir de líneas de referencia, mediante métodos automatizados, tales como esquís o dispositivos de control de pendiente. Los esquís deberán tener una longitud mínima de 6 metros.

En áreas donde la distribución y acabado por medios mecanizados no resulta práctica, se deberán aplicar equipos alternativos tales que la uniformidad en la superficie terminada sea comparable con la uniformidad lograda cuando se usan equipos mecanizados.

Se requiere un traslape en la junta longitudinal de una capa de mezcla asfáltica de al menos de 150 mm, a partir de la junta longitudinal con la capa inmediatamente inferior. Se debe construir la junta longitudinal en la capa de superficie a lo largo de la línea de centro en carreteras de dos carriles o en las líneas de demarcación de carriles en carreteras con más de dos carriles.

10.04.12 Compactación. Se deberán disponer suficientes compactadores para cumplir con los requisitos de densificación definidos a partir del tramo de prueba. Se utilizará un rodillo compactador para cada una de las etapas de asentamiento, compactación intermedia y compactación final. Se debe contar con al menos dos rodillos compactadores, equipado con llantas de hule, para la compactación final. Las dimensiones de los rodillos compactadores deben corresponder con los resultados deseados. Los rodillos compactadores deben ser operados de acuerdo con las recomendaciones de los fabricantes.

La superficie asfáltica deberá ser compactada en forma uniforme. Deberá compactarse de manera que no haya desplazamiento lateral, agrietamiento o corrugación de la superficie. Se compactará hasta que las marcas de rodillo sean eliminadas y la densidad requerida sea obtenida. No se permitirá la compactación cuando la temperatura en la mezcla descienda de 100°C; en cuyo caso se deberá retirar del sitio de las obras.

El proceso de compactación será monitoreado con densímetros nucleares calibrados de acuerdo con los resultados de compactación en los tramos de prueba. Se compactará con la meta de obtener

densidades en sitio de no menos del 94 %, y no más del 98 % (2% a 6% vacíos en la posición final), respecto a la densidad máxima teórica determinada de acuerdo con AASHTO T 209, 98% mínima de la densidad máxima bulk AASHTO T275. La densidad máxima teórica o Bulk de referencia para el cálculo de densidad en sitio corresponderá a un muestreo de mezcla asfáltica de la producción en el mismo día que la colocación, con la misma dosificación de diseño y seleccionado de manera aleatoria.

A lo largo de cunetas, alcantarillas, muros y otros elementos donde el acceso de los compactadores se dificulte, se deberá compactar con equipo alternativo tal que se logre cumplir con la compactación requerida. El Supervisor evaluará la aprobación de tal equipo de compactación alternativo, antes de su aplicación.

Se deberá usar un equipo liviano de compactación para los bordes de capas asfálticas no confinadas, que permita compactar el borde y el ángulo de reposo de la mezcla asfáltica.

La compactación de la mezcla asfáltica en las juntas longitudinales deberá tener un traslape de 150 mm sobre la capa adyacente ya compactada.

10.04.13 Juntas, bordes y limpieza. Se deberá completar la construcción de carriles de tránsito adyacentes, al mismo nivel de rasante, dentro de un plazo máximo de 24 horas. Diferencias de nivel de 50 mm o menos, sobre el nivel de rasante del pavimento, dejados durante el transcurso de una noche, requerirán la rotulación como zonas de Alerta por carril disparejo. Diferencias de nivel dejadas en el transcurso de una noche con dimensiones de más de 50 mm, requerirán la construcción de rampas temporales, con una relación longitud / espesor de 3:1.

En juntas transversales, con pavimentos existentes y capas previamente colocadas, las juntas serán verticales. Se construirán estas juntas transversales mediante cortes verticales, de manera que se abarque el espesor total de capa.

Las juntas longitudinales de construcción serán cortadas verticalmente con sierra u otro dispositivo, en toda la profundidad de la capa, a menos que la capa adyacente sea colocada el mismo día.

Se aplicará un riego de adherencia en los bordes de las juntas, tanto transversales como longitudinales. De preferencia, se deberá utilizar un equipo de calentamiento de la junta para asegurar la adherencia.

Se colocará la mezcla de concreto asfáltico de manera continua. Los bordes no confinados de capas asfálticas recién colocadas serán compactados con equipo alternativo a rodillos, a proponer por el contratista para consideración del Supervisor.

El material que sea eliminado de los bordes de capa será retirado del sitio, así como cualquier otro elemento sobrante.

#### 10.04.14 Control de Calidad

a. Concepto de Lote: Para los efectos de control de calidad y evaluación de los trabajos de colocación de la mezcla asfáltica, se considera como lote, que se debe aprobar o rechazar en bloque, al menor que resulte de aplicar los siguientes criterios:

- 500 toneladas
- La producción de un día (cuando es menos de 500 toneladas)

Se evaluará la mezcla producida por lote de acuerdo con los ensayos establecidos, mediante parámetros Marshall, granulometría y contenido de asfalto.

Se evaluará la mezcla colocada por medio de ensayos de densidad en sitio, debiéndose realizar 10 mediciones por lote. Los lugares de chequeo serán escogidos de forma aleatoria cubriendo el área delimitada a 50 cm de los bordes laterales y a 3 m de los extremos longitudinales.

b. Aceptación.

(b.1) Contenido de asfalto. Los límites de tolerancia, a partir de la dosificación de diseño aprobada, serán de  $\pm 0.20$  %.

(b.2) Granulometría del agregado. Los límites de tolerancia a partir de la dosificación de diseño aprobada se presentan en la Tabla 10-1.

(b.3) Densidad en sitio. El límite inferior de tolerancia para la densidad en sitio es de 94% de la densidad máxima teórica determinada a partir de AASHTO T 209 y el límite superior de tolerancia es de 98 % de la densidad máxima igualmente determinada y el límite inferior con relación a la densidad Bulk AASHTO T 275 será de 98%. En ambos casos se usará, como referencia para el cálculo del porcentaje de densificación, la densidad máxima teórica correspondiente a un muestreo aleatorio, para la producción de mezcla asfáltica correspondiente a la producción evaluada. La densidad en sitio será medida, para efectos de aceptación, en un plazo no mayor de 2 semanas posterior a la compactación, extrayendo núcleos de pavimento compactado de acuerdo con AASHTO T 230. Los huecos resultantes se deberán rellenar en un plazo no mayor de 48 horas.

Se aceptará el lote cuando el promedio de los vacíos con aire calculados para todo el lote esté dentro de los límites especificados y no más de un núcleo presente valores fuera de estos límites.

En los casos que se presenten valores individuales fuera de los establecidos, el Contratista podrá solicitar a la Supervisión la autorización para extraer y ensayar al menos tres (3) testigos en las proximidades de los que presenten estos valores. Estos sectores así definidos representan sub-lotes que pueden ser aprobados o rechazados según los resultados si no cumplieran con los valores especificados.

(b.4) Espesores. Los espesores de la capa colocada serán medidos por medio de los núcleos extraídos. El promedio de los espesores de cada lote será mayor o igual al espesor nominal de la capa menos 5 mm. En todo caso, no se aceptarán núcleos con espesores menores que el espesor nominal menos 10 mm.

Por la contaminación de materiales blandos, grumos o piedras de cal o de sobre tamaño de la grava en el tramo, debe ser éste retirado de inmediato. Las remociones de material o reparaciones que deba realizar el Contratista por incumplimiento de los criterios de aceptación aquí establecidos, serán por su propia cuenta sin ningún costo para el Propietario.

**10.05 Medición:** La unidad de medida de la mezcla asfáltica en caliente procesada en planta central será la tonelada métrica. - La cuantificación de las toneladas a pagar se efectuará mediante el empleo de balanzas para camiones ubicadas adyacentes a la planta de producción, dotadas con sistemas electrónicas automáticas de registro e impresión de los pesos, debidamente calibrados y a prueba de manipuleos inadecuados. Las balanzas deberán ser calibradas periódicamente o cuando el Supervisor lo solicite.- Las boletas con los registros de los pesos netos de la mezcla asfáltica transportada por cada camión al sitio de colocación deberá ser emitidas en original y copia, conservando el Contratista la copia y entregando el original al Supervisor en el sitio de trabajo. La mezcla asfáltica rechazada o sobrante no será reconocida para pago.

- 10.06 Pago.** Las cantidades aceptadas por la Supervisión, serán pagadas por tonelada métrica al precio unitario de contrato, lo cual será plena compensación por todos los costos relacionados con la correcta ejecución de los trabajos especificados, incluyendo el relleno mineral de aporte (cal hidratada), conforme a las Especificaciones Generales y las presentes, ETCs.  
Si además del polvo mineral de aporte, se requiere la incorporación de un compuesto adhesivo antidesnudante, este se pagará por separado, dentro de la modalidad de Administración Delegada.

### **ETC-11 HORMIGÓN CICLÓPEO**

- 11.01 Definición:** a) Concreto Ciclópeo. Es una combinación de concreto estructural y de piedra grande de tamaño no mayor de 300 mm.

- 11.02 Descripción.** Este trabajo consiste en la fabricación, suministro y la colocación de una combinación de concreto de 180 kg/cm<sup>2</sup>, tal como se indica en la Sección 551, y de piedra grande, no mayor de 300 milímetros. El volumen total de piedra adicional no debe exceder de un tercio del volumen total del concreto ciclópeo.

Como alternativa y a su solicitud, el Contratista puede usar concreto de 140 kg/cm<sup>2</sup>, sin agregarle piedra grande.

#### **11.03 Materiales para Concreto.**

- (a) Cemento. El cemento será cemento hidráulico que cumpla con los requisitos de la sección 701.01 de las Especificaciones Generales.

- (b) Agregados Fino y Grueso para el Concreto. Deben cumplir con los requisitos de 703.01 de las Especificaciones Generales.

- (c) Agua. El agua debe estar de acuerdo con los requisitos de 714.01 de las Especificaciones Generales.

- (d) Aditivos. Deben cumplir con los requisitos de 709.01 de las Especificaciones Generales.

- 11.04 Piedra.** Esta puede consistir en piedra partida o canto rodado, de buena calidad, de preferencia en su estado natural (con caras sin labrar), limpia, dura, sana, durable, libre de segregaciones, fracturas, grietas u otros defectos estructurales que tiendan a reducir su resistencia a la intemperie.

Se conservará libre de suciedad, aceite, mortero seco y otras sustancias que afecten su adhesión con el concreto.

- 11.05 Preparación del Concreto.** Se ajustará a lo prescrito por la Sección 703 de las Especificaciones Generales.

#### **11.06 Requisitos de Construcción**

- a) Colocación del Concreto Ciclópeo. La piedra debe colocarse cuidadosamente, de preferencia a mano, sin dejarla caer o tirarla, para no causar daño a las formaletas, a las tuberías transversales en el caso de cabezales o al concreto adyacente parcialmente fraguado.

Podrá usarse piedra estratificada, siempre que sea colocada horizontalmente con relación a su plano de ruptura. Toda la piedra antes de ser colocada, debe limpiarse y mojarse con agua limpia, a modo de evitar que la piedra absorba agua del concreto. Cada piedra debe estar rodeada de por lo menos 80 mm de concreto y no debe colocarse ninguna, a menos de 250 mm de cualquier superficie superior ni a menos de 80 mm de cualquier otra superficie de la estructura que se está construyendo.

Si se interrumpe la fundición, al dejar una junta de construcción, debe dejarse piedras sobresaliendo no menos de 100 mm para formar llave. Antes de continuarse la fundición, debe limpiarse la superficie donde se colocará el concreto fresco y mojarse la misma con agua limpia.

El concreto ciclópeo no se debe usar en estructuras cuya altura sea menor de 600 mm y/o en las que el espesor sea menor de 300 mm.

**11.07 Medida.** La medida se debe hacer del número de metros cúbicos, con aproximación de dos decimales, de concreto ciclópeo satisfactoriamente terminados y aceptados de acuerdo con estas Especificaciones Especiales.

**11.08 Pago.** El pago se debe hacer por el número de metros cúbicos medidos como se indica en 11.07, al precio unitario de contrato, correspondiente a Concreto Ciclópeo o a Concreto de 140 kg/cm<sup>2</sup> (2000 PSi) sin agregarle piedra, si se optare por esta alternativa. Debe entenderse que el aceptar el cambio de alternativa, no conlleva ningún cambio en precio unitario.

#### **ETC-12 DEFENSA DE CONCRETO (180 Kg/cm<sup>2</sup>) SIN REFUERZO (MEDIA NEW JERSEY)**

Esta especificación complementaria estará regida por las Secciones 601 y 700 de las Especificaciones Generales de SOPTRAVI, edición diciembre/1996, en lo concerniente al uso del concreto hidráulico.

**12.01 Definición.** Esta Defensa de Concreto, está integrada por dispositivos cuya acción es la protección del usuario al impedir el paso del tráfico fuera de la carretera. El concepto de la media New Jersey es complementar medidas de seguridad en el tope de los muros de concreto que servirán para la ampliación de la sección de la carretera.

**12.02 Descripción.** Este trabajo consiste en el suministro y colocación de defensas de concreto y/o de concreto prefabricado (tipo New Jersey), de acuerdo con los planos y estas Especificaciones Técnicas Complementarias Especiales y de acuerdo con las alineaciones y rasantes indicadas en los planos o establecidas por el Ingeniero Residente.

#### **12.03 Materiales**

##### **12.03.01 Requisitos de los Materiales.**

(a) Concreto. Debe cumplir con los requisitos establecidos en las Secciones 601 Estructuras de Hormigón y 700 Materiales de las Especificaciones Generales.

(b) *Defensas de concreto (media New Jersey).* Las unidades deben fundirse en formaletas de acero in situ, si no cuentan con acero de refuerzo, debido a que no resisten el manejo de las mismas. El concreto debe tener una resistencia mínima a los 28 días de 180kg/ cm<sup>2</sup>. El contenido de aire por volumen, cuando requerido, debe ser de 5 por ciento mínimo cuando el tamaño máximo del agregado sea de 9.5 milímetros y de 4 por ciento mínimo cuando el tamaño máximo del agregado sea mayor de 9.5 milímetros. Las unidades de concreto deben ser curadas según lo indicado en AASHTO M 170M.

(d) *Ganchos y pasadores.* Los ganchos y pasadores para las juntas, deben estar de acuerdo con lo establecido en ASTM A 36 y deben ser galvanizados de acuerdo con lo establecido en ASTM A 153.

(f) *Material Reflectivo.* Las defensas elementos reflectivos para visibilidad nocturna que consistirán en láminas galvanizadas calibre 16 con tener material reflectivo de color blanco o amarillo adherido, según corresponda, y un tamaño de 50 x 100 milímetros, firmemente montados sobre centros mediante tornillos con taco Fisher o clavos con pistola de aire a cada 3 metros, en la parte de la defensa expuesta al tránsito, a aproximadamente 600 milímetros por encima de la superficie del pavimento.

## 12.04 Requisitos de Construcción

**12.04.01 Defensas de Concreto (Media New Jersey).** Las defensas de concreto pueden ser preferentemente fundidas en el sitio, pero pueden ser prefabricadas o construidas con formaletas deslizantes. Todos los trabajos deben ser ejecutados de acuerdo con las disposiciones aplicables de la Sección 601 de las Especificaciones Generales.

(a) *Fundidas en el lugar.* Se deben formar juntas de contracción de 5 milímetros de ancho y de 50 milímetros de profundidad a intervalos de 6 metros, a mano o con sierra. El aserrado se debe efectuar tan pronto como sea posible después de que el concreto haya fraguado lo suficiente para que no se desmoronen las esquinas del aserrado, pero antes de que ocurran grietas de encogimiento. La profundidad del aserrado debe disminuirse en la orilla adyacente al pavimento para evitar daños en el pavimento.

Se debe colocar relleno preformado (Durapac) para juntas de 19 milímetros en todas las juntas de construcción. Se debe cortar el relleno de manera que se ajuste al área transversal de las estructuras y de las juntas de construcción de las defensas. Se deben construir juntas longitudinales de 6 milímetros de ancho a los lados de las defensas.

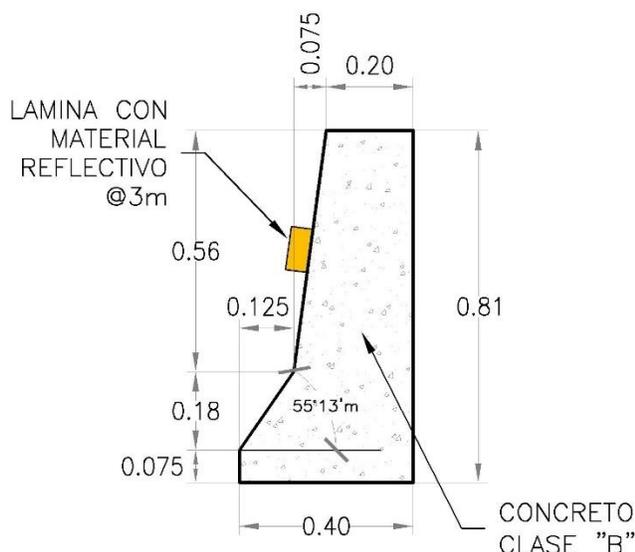

A la parte superior y lateral de la defensa se le debe dar un acabado superficial común de acuerdo con lo establecido en la Sección 601. Las defensas y sus juntas deben presentar un aspecto liso y uniforme en su posición final.

(b) *Fundidas con formaleta deslizante.* No se debe tocar la superficie del concreto de la defensa mientras sale de la máquina de formaleta deslizante, excepto para remover inmediatamente las rebabas o efectuar rebajas utilizando una rastra aplicada cuidadosamente.

Se deben efectuar los ajustes necesarios durante la operación para corregir cualquier condición que cause marcas en la superficie mayores de 13 milímetros. No se debe utilizar agua para reparar las defensas ya terminadas.

(c) *Prefabricadas.* Se debe preparar el lecho de cimentación de la defensa de manera que no varíe más de 6 milímetros cuando se coloque un escantillón de 3 metros a lo largo de la línea central de la defensa. Se deben alinear y conectar las secciones adyacentes de la manera indicada en los planos.

El Contratista debe proveer los ganchos y pasadores necesarios para unir las unidades prefabricadas.

- 12.05 Medida.** La medida debe ser el número de metros lineales, con aproximación de dos decimales de Defensa de Concreto (180) sin Refuerzo (media New Jersey), aceptados satisfactoriamente por el Ingeniero Residente, de acuerdo con estas Especificaciones Generales.
- 12.06 Pago.** El pago se debe hacer por el número de metros lineales medidos como se indica en 12.05, al precio unitario de contrato, correspondiente a *ETC-12 Defensa de Concreto (180) sin Refuerzo (media New Jersey)*, cuyo precio incluye el trabajo estipulado en esta ETC.

### ETC-13 SUB-DRENAJE PVC Ø= 6" PERFORADO

Esta especificación estará regida por lo indicado en la Sección 605 de las Especificaciones Generales de SOPTRAVI.

**13.01 Definición:** a) *Sub-Drenaje.* Es el drenaje de aguas subterráneas, que se construye de tuberías perforadas, geotextil y materiales pétreos para filtro, geocompuestos o simplemente de materiales pétreos (Drenaje Francés).

b) *Geocompuesto.* Consiste en dos planchas interceptoras del agua subterránea conformadas por geotextiles no tejidos y georedes de polietileno. La geored es el medio drenante encargado de transportar el agua que pasa a través del filtro (geotextil). El agua interceptada por las planchas interceptoras desciende y es interceptada en el fondo por una tubería envuelta en geotextil que la conduce a una caja o cabezal para sacarla al exterior. En algunos casos no se usa la tubería, sino que el agua es conducida directamente por el todo el sistema del geocompuesto.

**13.02 Descripción:** Este trabajo consiste en la fabricación o suministro, transporte y colocación de tubería perforada; en la extracción, elaboración y transporte de todos los materiales pétreos necesarios; en la colocación, compactación y acabado final de la capa impermeable, donde ésta se requiera, hasta la superficie del terreno original donde se ejecutó la excavación estructural; y en la colocación del geotextil o geocompuesto en la forma que se indique en los planos, en estas Especificaciones Técnicas Suplementarias Generales y en la Sección 605 de las Especificaciones Generales de SOPTRAVI. El Contratista instalará los sub-drenajes indicados en los planos y aquellos ordenados por el Ingeniero Residente.

**13.03 Tela Geotextil:** La Tela Geotextil será del tipo NO TEJIDO, adecuada para uso en Subdrenajes de carreteras, que exceda los requerimientos de la especificación AASHTO M 288, debiendo cumplir con los requisitos que se detallan a continuación:

a.	PROPIEDADES FÍSICAS	Norma ASTM	VALOR
•	Ruptura a la Tensión "Grab"	D-4632	810 N
•	Elongación a la Ruptura "Grab"	D-4632	60%
•	Resistencia al Estallido "Mullen"	D-3786	2540 kPa
•	Resistencia a la Punzonado	D-4833	500 N
•	Resistencia al Rasgado Trapezoidal	D-4533	360 N
•	Resistencia a los Rayos Ultravioletas	D-4355	70/500 @ hrs
b.	PROPIEDADES HIDRÁULICAS		
•	Abertura Aparente de Poros (AOS)	D-4751	0.150-0.212 mm
•	Permisividad	D-4491	1.0-3.6 sec-1
•	Flujo de Agua	D-4491	50-183 lt/sec/m <sup>2</sup>

**13.04 Tubos de PVC:** Deberán ser del diámetro indicado en los planos, cumplir con la norma AASHTO M 304 y tener agujeros del diámetro, disposición y separación que se muestran en los planos. La tubería perforada plástica debe ser de pared exterior e interior lisa de cloruro de polivinilo (PVC), corrugada de cloruro de polivinilo (PVC) con pared interior lisa, corrugada de polietileno o de acrilonitrilo-butadieno-estireno (ABS).

Las tuberías de pared lisa de cloruro de polivinilo (PVC) deben cumplir con los requisitos de la norma AASHTO M 278.

Pueden utilizarse otros materiales como: la tubería corrugada de polietileno, la cual debe cumplir con los requisitos de la norma AASHTO M 252 o M 294 o la tubería de acrilonitrilo-butadieno-estireno (ABS), la cual debe cumplir con los requisitos de la norma AASHTO M 264.

Las perforaciones de la tubería corrugada de PVC y de polietileno deben estar localizadas en la mitad inferior y deben consistir de ranuras que llenen los requisitos de tamaño y de área indicados en AASHTO M 252. El diámetro interior y las tolerancias en el diámetro deben cumplir con AASHTO M 252 o AASHTO M 278. Las perforaciones de la tubería de ABS deben cumplir con los requisitos de AASHTO M 278.

La tubería de PVC debe ser conectada con extremos de campana y espiga o con anillos de acoplamiento o de tope que cumplan con AASHTO M 278. La tubería de polietileno debe ser conectada con accesorios y acoples de traba, de rosca o encamisada que cumplan con AASHTO M 252 o AASHTO M 294.

El Contratista debe suministrar al Ingeniero Residente un Certificado de Calidad emitido por el fabricante de las tuberías.

**13.05 Agregado Grueso:** Debe consistir en piedra o grava trituradas, o simplemente grava zarandeada. Las partículas deben estar limpias, libres de arcillas, con no más del 5.0 % de partículas alargadas y la graduación debe estar dentro de los límites indicados en la sección 605 de "Las Especificaciones Generales", excepto en el tamiz 3/8", donde el material pasante deberá estar entre el 0.0 y el 5.0 %, no admitiéndose mayores porcentajes para el mencionado tamiz. El agregado debe cumplir con cualquiera de las graduaciones indicadas en la siguiente tabla.

**TABLA 19.05-1 GRADUACIÓN PARA AGREGADO GRUESO**

TAMICES AASHTO M 92	PORCENTAJE TOTAL QUE PASA		
	Tipo 1	Tipo 2	Tipo 3
1 1/2" (38.1 mm)	100		
1" (25.0 mm)	95-100	100	
3/4" (19.0 mm)		90-100	100
1/2" (12.5 mm)	25-60		90-100
3/8" (9.50 mm)		20-55	40-70
N° 4 (4.75 mm)	0-10	0-10	0-15
N° 8 (2.36 mm)	0-5	0-5	0-5

### 13.06 Lineamientos para la Construcción

**13.06.01** La cota superior del filtro de piedra coincidirá con el plano de fundación de las cunetas revestidas, es decir que aproximadamente tendrá el nivel de rasante de borde de la capa de subbase.

**13.06.02** La distancia entre la cota superior del filtro de piedra y el eje del sub-drenaje (tubo de PVC) será como mínimo de 1.15 m.

**13.06.03** La cama de apoyo de los tubos de PVC estará conformada por 5.0 cm de agregado fino (arena).

**13.06.04** Los traslapes de la tela geotextil serán de 0.60 m en el sentido longitudinal y en la parte superior del filtro, de 0.30 m.

**13.06.05** Para detalles adicionales, ver la Hoja 12/62 Planos de Obra Tipo, Tomo 7 del Manual de Carreteras de la República de Honduras.

**13.07 Salidas y sifones para sub-drenaje.** Las salidas y los sifones terminales para sub-drenaje, los sifones de 90° y los de 45° consistentes en cubiertas, tubería, bandas de acoplamiento, codos, T's y Y's, deben ser suministrados e instalados de acuerdo con los detalles mostrados en los planos, según estas Especificaciones Especiales y Especificaciones Generales de SOPTRAVI.

Las salidas y sifones deben ser fabricados con el mismo material que la tubería de sub-drenaje. Las salidas y sifones y sus accesorios no deben ser perforados. Se debe colocar y fijar inmediatamente sobre los extremos de las salidas y de todos los tubos expuestos una malla de alambre galvanizado de 1.4 mm de diámetro con aberturas de 13 x 13 mm.

**13.08 Perforaciones:** Tubería perforada de material plástico. Las perforaciones deben ser circulares con un diámetro entre 4.8 y 9.5 mm, arregladas en filas paralelas al eje de la tubería. Las perforaciones deben estar espaciadas 76 mm centro a centro a lo largo de la fila. Las filas de perforaciones deben estar arregladas en dos grupos iguales colocados simétricamente a cualquier lado del segmento inferior no perforado, correspondiente a la línea de flujo. El espaciamiento de las filas debe ser uniforme. La distancia entre centros de filas no debe ser menor de 25 mm. El número mínimo de filas, la altura máxima de las líneas centrales de las filas superiores medidas desde la parte inferior del invert (H) y las longitudes de la cuerda interior de los segmentos no perforados (L) deben ser los indicados en la siguiente tabla 13.08-1.

Diámetro interno (mm)	Filas de perforaciones	H, máx. (mm)	L, mín. (mm)
100	2	46	64
150	4	69	96
200	4	92	128
250	4	115	160
300	6	138	192
375	6	172	240



Figura 13.08-1 Requerimientos de las Perforaciones (AASHTO M 36, M 196 y M 252)

**13.09 Excavación.** La excavación de las zanjas para los sub-drenajes debe hacerse de conformidad con los planos o como lo ordene el Ingeniero Residente y de acuerdo con las disposiciones aplicables de la Sección 205. Donde haya que colocar sub-drenaje dentro o abajo de un terraplén, el terraplén debe ser construido hasta la altura de la parte superior del sub-drenaje, antes de hacer la excavación de la zanja.

**13.10 Colocación del Sub-Drenaje con Geotextil (con tubería perforada).**

a) *Geotextil.* El geotextil para filtro debe ser colocado después de haber sido terminada la excavación, recubriendo el fondo y las caras laterales de la zanja hasta una altura igual a la altura del filtro de agregado grueso y cubriendo totalmente la parte superior del mismo. La superficie donde se colocará la tela debe estar libre de materiales extraños y sueltos y de objetos cortantes que puedan dañar el geotextil durante su instalación. El geotextil se debe colocar suelto (no tenso), sin arrugas ni pliegues. Se debe tener especial cuidado para evitar que queden espacios vacíos entre el geotextil y la zanja. Los rollos adyacentes de geotextil deben ser traslapados un mínimo de 500 mm. El nuevo rollo siempre deberá ir por debajo del antiguo, en el sentido del flujo. Si se daña el geotextil durante la colocación, la sección rota o punzonada debe ser reemplazada totalmente o reparada colocando un parche lo suficientemente grande para cubrir el área dañada y que llene los requisitos de traslape.

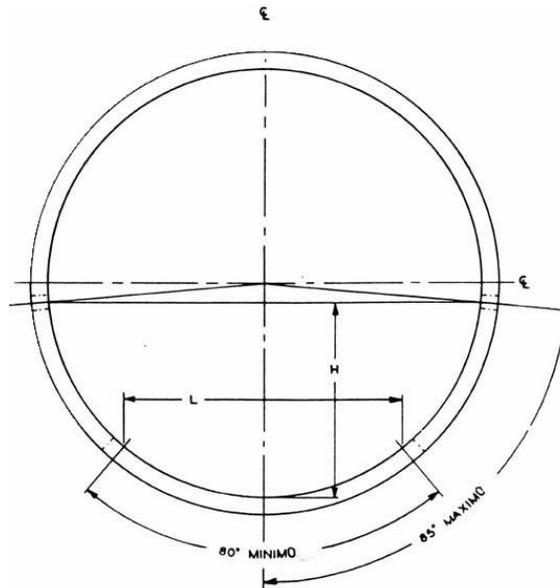
Los daños hechos al geotextil, resultantes de las operaciones del Contratista, de sus vehículos o de su equipo, deben ser reparados o el geotextil reemplazado, a su costa.

b) *Tubería Perforada.* La tubería perforada se debe colocar después de colocar el geotextil y sobre una cama, de 50 milímetros de espesor, de material granular. La capa de material granular servirá para acuar perfectamente el geotextil al fondo y paredes de la zanja para evitar que queden espacios vacíos entre el geotextil y la zanja.

La colocación se debe principiar en el extremo de aguas abajo, con los extremos de campana ó ranura en la dirección aguas arriba. La tubería perforada se debe colocar de tal manera, que no haya perforaciones en la mitad superior de ella.

La tubería de metal corrugado se debe asegurar, sujetándola con fajas ó pernos de acoplamiento.

La tubería perforada se debe conectar a los pozos de visita, tragantes y similares, según lo requieran los planos o lo ordene el Ingeniero Residente; y se debe hacer la conexión o salida construyendo un cabezal apropiado.

En los casos en que se requiera sub-drenajes de tubería perforada con ramales, en el centro de la carretera, las conexiones de éstos entre sí se deben hacer con los accesorios apropiados, los cuales el Contratista debe proporcionar como parte de este trabajo.

Para los sub-drenajes laterales de 100 y 150 milímetros de diámetro, la pendiente mínima debe ser de 0.2 á 0.3%. Normalmente para todos los sub-drenajes, la pendiente debe ser 0.5% mínimo y 1.00% máximo.

c) *Material Granular.* El material granular se colocará en capas con el espesor autorizado por el Ingeniero Residente y empleando un método que no de lugar a daños en el geotextil o en las paredes de la zanja. Para las condiciones normales de colocación, la altura máxima de caída del material no debe exceder de 1.0 metro. El relleno se llevará a cabo hasta la altura indicada en los planos o autorizada por el Ingeniero Residente.

Completado el relleno del filtro con el material granular, se harán los traslapes del geotextil. El geotextil debe ser cubierto inmediatamente con el suelo proveniente de la excavación, si éste no es inadecuado. Este material se debe compactar en capas sucesivas con un espesor no mayor de 100 milímetros hasta alcanzar la altura requerida en los planos. Si el material es inadecuado, se deberá obtener material de relleno de otro lugar.

Se utilizará como material de relleno de la zanja el mismo suelo de la excavación. Si este suelo presenta un índice de plasticidad mayor a 7, se reemplazará por otro material de mejor calidad. El resto del relleno debe ser colocado y compactado de acuerdo con lo indicado en las especificaciones correspondientes.

**13.11 Medida:** La medida será el número de metros lineales con aproximación de dos decimales, de tubería perforada de los diámetros especificados, medidos según su alineamiento, suministrados y colocados satisfactoriamente, de acuerdo con estas Especificaciones Técnicas. La medida de este trabajo incluye todos los accesorios necesarios, como material granular para filtro, geotextil y la excavación para la colocación del drenaje hasta una profundidad máxima de 3.00 metros. Únicamente se considerará como ítem de pago por separado cuando la excavación exceda los 3 metros de profundidad (excavación > 3 metros).

**13.12 Pago:** El pago será el número de metros lineales medidos conforme 13.11 por el precio unitario establecido en el contrato.

## ETC-14 CONTROL DE EROSIÓN Y ESTABILIZACIÓN DE TALUDES CON VETIVER

**14.01 Descripción** La parte de la obra que se especifica comprende el suministro de toda la mano de obra, materiales, transporte, equipo y la ejecución de todos los trabajos necesarios, para llevar a cabo la siembra del VETIVER, con el fin de estabilizar, conservar y mantener taludes de terraplenes, cortes y otras áreas del proyecto, en los sitios indicados en los planos o determinados por el supervisor. El trabajo incluye, además, la conservación de las áreas sembradas hasta el recibo definitivo de los trabajos.

**14.02 Materiales.** El control de erosión y estabilización de taludes con VETIVER, deberá efectuarse con haces enraizados de VETIVER y demás insumos para su desarrollo como tierra orgánica, agua, fertilizantes, urea, hidratantes y enraizados. Es importante resaltar que los estolones de Vetiver procedan de un vivero cercano a la Zona de influencia del proyecto. La tierra orgánica provendrá de áreas localizadas fuera del proyecto o, preferiblemente del descapote del proyecto y deberá estar libre de raíces, troncos, palos, piedras y cualquier otro elemento extraño y nocivo. Por cada tres partes de tierra negra, debe mezclarse una parte de abono orgánico (gallinaza, lombricompost, etc.). El material para la siembra debe estar certificado por el vivero en el cual se compra y debe detener cada haz enraizado con mínimo tres macollas, para garantizar su efectividad. Para efectuar los riegos periódicos de las gramíneas Vetiver se empleará agua que en el sitio de los trabajos se considere aceptable para esta actividad. Deberá emplearse los fertilizantes e insecticidas adecuados y necesarios para el establecimiento de las Gramíneas Vetiver. Estos productos químicos deben estar acordes con las normas ambientales, supervisados y aprobados por el Ingeniero.

**14.03 Equipo.** El constructor deberá disponer de los equipos y herramientas necesarias para asegurar que la siembra de la gramínea Vetiver utilizada para la protección de los taludes tengan la calidad exigida, y se garantice el cumplimiento del programa de ejecución de los trabajos. En general, los equipos requeridos básicamente están conformados por herramientas menores.

**14.04 Ejecución de los Trabajos.** El ejecutor deberá realizar los trabajos de Control de Erosión y Estabilización de Taludes en el sector indicado, u ordenados por el supervisor, para el desarrollo de este proyecto.

**14.04.01 Métodos de sistema de siembra y manejo posterior.** El trabajo deberá ser ejecutado por personal profesional que cuente con uno de los títulos que a continuación se describen: Ingeniero Forestal, Biólogo, Agrónomo o Ingeniero Agrícola.

En los dos (2) primeros meses se plantará la gramínea Vetiver y se le dará el manejo agronómico, y durante el mes siguiente se realizará la reposición de la gramínea Vetiver que no se hubiese adaptado al medio. La siembra se hará en curvas de nivel separadas de acuerdo a los pendientes, tipos de suelo y severidad del caso o el diseño presentado por el supervisor. Se deberán sembrar por lo menos diez macollas de cuatro a siete haces por metro lineal, con una separación de 10 cm entre macollas y 1.0 m entre líneas, siembra que puede variar si se considera que hay una saturación de plantas, de tal manera que la sobrepoblación afecte el crecimiento de las mismas, caso en el que, se debe conciliar dicha separación entre el ingeniero y el contratista. (Esta separación puede llegar hasta 15 cm con la venia del Ingeniero) Para determinar la distancia entre los surcos se debe hacer mediante el cálculo resultante de dividir el intervalo vertical por la pendiente. En áreas en donde se presenten frecuentes lluvias, se sembrará el vetiver en surcos dobles separados a veinte centímetros de distancia y luego a la distancia determinada. Si la superficie presenta irregularidades que excedan las tolerancias determinadas en las especificaciones respectivas tales como inclinación de taludes, el ejecutor hará las correcciones previas, a satisfacción del ingeniero. La siembra de las gramíneas sólo será autorizada, si la superficie a cubrir presenta la uniformidad requerida para garantizar el éxito del trabajo.

**14.04.02 Conservación** El área protegida contra erosión y/o estabilización de taludes deberá conservarse, durante la ejecución de los trabajos y hasta la recepción definitiva de los trabajos por parte del supervisor. El contratista deberá, durante el periodo crítico (primeros tres meses), proveer

todos los insumos necesarios para garantizar el crecimiento de la planta y para que tenga un buen arraigue, tales como fertilizantes, hidratantes, promotores de enraizamiento; igualmente deberá efectuar las podas técnicas hasta el recibo definitivo y en los tres meses siguientes deberá realizar la reposición de la gramínea Vetiver que no se haya adaptado al medio. Todas las gramíneas Vetiver que se mueran deberán ser reemplazadas por el constructor. En caso de deslizamientos y/o derrumbes durante los tres meses siguientes a la siembra de las Gramíneas de Vetiver y que ocasionen la destrucción de la protección, el constructor deberá efectuar, a costo propio, nuevamente la siembra y deberá adoptar las medidas pertinentes para la protección del trabajo hasta la recepción final del supervisor. El contratista deberá sembrar cercas vivas, lo cuales deberán tener como mínimo tres meses de sembrados y perfectamente cerrados dentro del surco y haber recibido por lo menos una poda antes de la recepción de los trabajos.

**14.05 Medida.** La unidad de medida será el metro cuadrado (m<sup>2</sup>) aproximado al entero de siembra perfectamente cerrado, de la zona protegida de acuerdo con los planos y demás documentos del proyecto, a plena satisfacción del supervisor.

**14.06 Forma de Pago.** El pago de la protección contra erosión y/o estabilización de taludes, se hará al respectivo precio unitario del contrato, por todo trabajo ejecutado de acuerdo con estas especificaciones y aceptado a satisfacción por el supervisor. Se pagará por metro cuadrado recibido satisfactoriamente el cual deberá cubrir todos los costos desde el transporte del material al sitio de labor, su siembra, aplicación de insumos necesarios, riego si es necesario, y el mantenimiento mínimo durante tres meses posteriores a la realización de los trabajos.

## ETC-15 SIEMBRA DE ÁRBOLES

### 15.01 DESCRIPCIÓN

Esta partida consiste en la provisión y plantación de pinos y árboles de hoja ancha para cobertura de terreno y en general aplica a la siembra de otras plantas. La aplicación de este trabajo de acuerdo a lo indicado en los planos y documentos del proyecto o determinados por el Supervisor, se producirá en los casos de:

- Restauración de áreas de vegetación que hayan sido alteradas por el proceso de construcción de carreteras.
- Revegetación en terraplenes y en readecuación del paisaje, se debe considerar la revegetación de las laderas adyacentes para evitar la erosión pluvial.
- Restauración de la superficie exterior de los depósitos de desechos y en las zonas aledañas donde se haya dañado y perdido la vegetación inicial, para permitir readecuar el paisaje a la morfología inicial.
- Construcción de barreras naturales de sonido en los cruces de carreteras con centros poblados.

### 15.02 MATERIAL

El Contratista deberá proveer todos los materiales e insumos para la ejecución de esta partida, tales como:

- Fertilizante
- Tierra Vegetal
- Cubierta retenedora de humedad (paja, aserrín).
- Plantas

- Agua

El tipo de fertilizante deberá ser aprobado por la Supervisión en conformidad a lo que al respecto este estipulado por la Secretaria de Agricultura y Ganadería.

Las plantas se pueden presentar bajo las siguientes formas:

- Con raíces al descubierto sin masa de tierra que las rodee.
- Con bases de tierra con masa de tierra que rodeo a las raíces.
- Crecidas en recipientes: raíces y masa de tierra confinadas por el recipiente.

Algunas de las especies a plantar pueden ser Cortés (Tabebuia guayacán), Pino (Pinus oocarpa), Llama del bosque (Spadodea campanulata), Laurel blanco (Cordia alliodora), pino australiano (Casuarina equisetifolia), napoleón (Bougainvillea s. p), Llama del bosque (Spadodea campanulata), acacia roja (casia velonis regia) y acacia amarilla (casia siamea).

Las especies latifoliadas deben de plantarse en calidad de ornamentales en sitios donde haya población a lo largo de la vía.

En lo pertinente al caso de material deberán cumplir las siguientes normas vigentes de calidad y/o de uso:

**(a)** De producción de compuestos químicos, según Norma Internacional de Productos Químicos y Sanidad de Vegetación de la Asociación Americana de Control de Alimentos y Plantas.

**(b)** De sanidad de vegetación de viveros, según Norma Internacional de Productos Químicos y Sanidad de Vegetación de la Asociación Americana de Control de Alimentos y Plantas.

**(c)** De extracción y uso de agua: de conformidad a lo establecido en la Ley General de Aguas, y la Ley General del Ambiente.

### **15.03 REQUERIMIENTOS DE CONSTRUCCIÓN**

El Contratista asegurará la participación de un profesional Forestal en la ejecución de esta partida, quien determinará el método de siembra apropiado a la región. No obstante, se recomienda realizar la siembra en el mes de junio o al inicio de la temporada de lluvia.

El grupo de plantas será suministrado mediante un sistema de sostenimiento de raíz de tipo fibroso y cohesivo. No está permitido el suministro de plantas cuyo crecimiento en recipiente muestre evidencias de confinamiento forzado, reconocible cuando la parte superior de la planta está fuera de proporción (más largo) a la dimensión del recipiente o cuando tiene sus raíces crecidas fuera de él.

### **15.04 INSPECCIÓN Y DISTRIBUCIÓN**

El Contratista notificará al Supervisor con 30 días de anticipación respecto a la fecha de despacho del material en obra, con el fin de que el Supervisor esté presente en el proceso de selección en el vivero del material de plantas que hará el Contratista de conformidad a lo indicado en el proyecto. El Contratista proporcionará al Supervisor los certificados comerciales e información escrita completa del proveedor del material de plantas, por lo menos 15 días previos al despacho de las plantas hacia el lugar de la obra.

### **15.05 PROTECCIÓN Y ALMACENAMIENTO TEMPORAL**

Guardar todo el material de plantas, convenientemente húmedo y protegido (cubierto) tanto si está en tránsito, en almacenamiento temporal o en el lugar de espera de plantación del proyecto. Protéjase las plantas puestas en el lugar de la obra, pero no programadas para inmediata plantación, tal como sigue:

(a) En el caso de plantas con raíces al descubierto, separar las plantas y cubrir las raíces provisionalmente con tierra en zanjas con agua.

(b) Cubrir las bases de tierra de las plantas con maleza y paja u otro material apropiado y mantenerlo húmedo.

Instalar en su sitio definitivo y en el término de 30 días, todo el material de plantas puesto en obra.

#### **15.06 EXCAVACIÓN DE HOYOS Y FONDOS PARA PLANTAS**

Remover todo el material inapropiado que exista en el lugar donde se va a plantar. Excavar el hoyo para planta como sigue:

(a) Ancho de excavación

(1) Para raíces ramificadas o diámetros de bases de tierra de las plantas hasta de 1 m., cavar los hoyos siguiendo un trazo circular en función al esparcido de las raíces más 0,50 m.

(2) Para raíces ramificadas o diámetros de bases de tierra de las plantas superior a 1 m., excavar 1,5 veces el tamaño del esparcido de raíces.

(b) Profundidad de excavación

Excavar los hoyos hasta una profundidad que permita un mínimo de 150 milímetros de relleno por debajo de las raíces o bases de tierra de las plantas o cavar los hoyos a las siguientes profundidades, la que sea más profunda:

(1) Árboles de hoja caduca

- Por debajo de 38 milímetros de grosor de raíz, 0,5 m. de profundidad.
- Por encima de 38 milímetros de grosor de raíz, 1,0 m. de profundidad.

(2) Arbustos de hoja caduca y de hoja perenne

- Por debajo de 0,5 m. de altura, 0,3 m. de profundidad.
- Por encima de 0,5 m. de altura, 0,5 m de profundidad.

(3) Árboles de hoja perenne

- Por debajo de 1,5 m. de altura, 0,2 m. más la altura de la base de tierra.
- Por encima de 1,5 m. de altura, 0,3 m. más la altura de la base de tierra.

Soltar el suelo de empaque tanto hacia las paredes como al fondo del hoyo de la planta hasta una profundidad de 150 milímetros antes de fijar la planta misma en el hoyo.

#### **15.07 FIJACIÓN DE LAS PLANTAS**

El Contratista no debe plantar hasta no contar con la inspección y aprobación del Supervisor. Las plantas del "stock" en espera de plantación que no cumplan las especificaciones, o que lleguen al lugar de la obra en condición insatisfactoria o que demuestre alguna señal de manipulación inapropiada serán rechazadas, se dispondrán inmediatamente fuera del lugar de la obra y se reemplazarán con nuevas plantas. Colocar tierra vegetal o suelo seleccionado en el fondo del hoyo.

Fijar la planta de forma vertical y al mismo nivel o ligeramente por debajo de la profundidad hasta la cual crecieron en el vivero o al momento de recolectarlas del campo. Fijar las plantas como sigue:

(a) Stock de plantas con raíces al descubierto

Colocar la planta de raíces limpias en el centro del hoyo con las raíces apropiadamente dispuestas en su posición natural. Recortar aquellas raíces dañadas o quebradas para asegurar un crecimiento sólido de la raíz. Acomodar la mezcla de relleno alrededor y por encima de las raíces y apisonar.

(b) Stock de plantas con bases de tierra

Manipular y mover las plantas a través de los empaques de bases de tierra. Colocar las plantas en los hoyos preparados sobre mezcla de relleno apisonado. Rellenar alrededor de la base de tierra hasta la mitad de la profundidad de la misma. Apisonarla y regarla profusamente con agua. Cortar el recubrimiento de la base de tierra y retirarlo deslizándolo por la mitad superior de la misma o bien soltarlo y doblarlo hacia afuera.

(c) Stock de plantas crecido en recipientes

Retirar la planta del recipiente justo antes de plantar. Colocar las plantas en los hoyos preparados y sobre mezcla de relleno apisonado. Rellenar la parte restante de la planta con mezcla de relleno y apisonar.

### **15.08 FERTILIZACIÓN**

Fertilizar usando cualquiera de los siguientes métodos:

(a) Mezclar el fertilizante en la tierra de relleno al momento de preparar esta última.

(b) Esparcir uniformemente el fertilizante alrededor del área del hoyo de plantas individuales o encima de los asientos. Aplicar y mezclar el fertilizante en los 50 milímetros superiores de tierra de relleno.

### **15.09 REGADO**

Construir una fosa de agua de 100 milímetros de profundidad alrededor de los árboles. Hacer el diámetro de la fosa igual al del hoyo de la planta. Regar las plantas durante e inmediatamente después de plantarlas y a lo largo del período de establecimiento de la planta. Saturar el suelo alrededor de cada planta en cada regado.

### **15.10 PERÍODO DE ESTABLECIMIENTO DE LA PLANTA**

El período de establecimiento de la planta es de un año contado a partir de la finalización de la plantación. Emplear en este tiempo todos los medios que sean necesarios para preservar las plantas en una condición saludable de crecimiento. El cuidado durante este período comprende el regado, cultivo, podaje, reparación, ajuste de estacas y tirantes de sostenimiento y control de insectos y de enfermedades.

El Contratista será responsable de la ejecución del cuidado de las áreas en que se ha efectuado la plantación hasta la fecha de la entrega de la obra al Propietario.

### **15.11 ACEPTACIÓN**

El material de plantación (que incluye las plantas, el fertilizante, cubierta retenedora de humedad y suelo de cobertura superficial) será evaluado mediante inspección visual hecha por el supervisor durante el cumplimiento de ejecución de esta partida y mediante certificación de calidad del material de parte del proveedor.

Se hará una inspección del material de plantación 15 días antes del término del período de establecimiento de la planta para identificar aquellas plantas muertas, agonizantes o enfermas, para su remoción y reemplazo. Durante la siguiente estación de plantación remover y reemplazar todas aquellas plantas identificadas de acuerdo a esta sección. Una inspección final de todo el material de plantas dentro de los 15 días después de completar la plantación de reemplazo será la base para aceptación final.

### 15.12 MEDICIÓN

Se cuantificarán las plantas por unidad.

### 15.13 PAGO

Las cantidades aceptadas, medidas tal como anteriormente se indica, serán pagadas a precio de contrato por unidad de medida para la partida de pago tal como se consigne en el presupuesto oferta. El pago de esta partida será compensación total por el trabajo prescrito en esta sección en el que se incluye la provisión de las plantas, fertilizantes, tierra vegetal, cubiertas retenedoras de humedad, riegos periódicos, transporte, período de establecimiento de la planta hasta la fecha de la entrega de obra y en general todo trabajo ejecutado a satisfacción del Supervisor. Los pagos parciales por plantas serán hechos como sigue:

(a) 70 % del precio oferta será pagado a continuación de la plantación inicial

(b) El 30 % restante del precio oferta será pagado en la última valorización de obra, previa verificación que se ha cumplido con lo estipulado en el inciso 15.10.

## ETC-16 CORTE DE MADERA

La información proporcionada en esta Sección es meramente indicativa, y por lo tanto el Contratista tendrá la responsabilidad de verificar y complementar la misma, de ser necesario, a fin de contar con toda la información pertinente y poder cumplir con los requerimientos establecidos por la Legislación Nacional en regulación de esta actividad.

El Corte de Madera está regulado de conformidad con lo establecido en la Legislación Nacional, particularmente los Artículos 81, inciso c), de la Ley Forestal 167, literal C; 168 y 169 del Reglamento General.

### 16.01 Consideraciones generales:

El corte de madera solo procederá cuando se haya concluido el proceso de expropiación de terrenos, a fin de evitar conflictos de propiedad.

De las actividades que se ejecutarán *in situ* para llevar a cabo el proyecto, el corte de árboles debe ser priorizada de manera que no se afecten las tareas críticas de la obra.

### 16.02 Marco Regulatorio Aplicable:

- Ley Forestal.
- Ley de Instituto de Conservación Forestal
- Reglamento General Forestal.
- Ley para la Modernización y Desarrollo del Sector Agrícola.
- Reglamento al Título VI, Aspectos Forestales del Decreto 31-92.
- Ley de Simplificación Administrativa
- Ley de Procedimiento Administrativo.
- Aranceles Profesionales.
- Cualquier otra norma aplicable o modificación a alguna de las indicadas anteriormente al momento de la ejecución de la obra.

### 16.03 Procedimiento:

1. Contratación, por parte del Contratista, de un profesional forestal colegiado y solvente, para el levantamiento en detalle del bosque a cortar (inventario forestal). El producto deberá ser entregado al Contratista o a INVEST-H, según quién contrate al profesional forestal.
2. Los siguientes documentos deberán acompañar a la solicitud:
  - a) Fotocopias de los Títulos de Propiedad debidamente registrados a favor del Estado. Estos se obtendrán como consecuencia del procedimiento de expropiación.
  - b) Copia de Escritura de Constitución de Sociedad del Contratista.
  - c) En el caso de una Sociedad extranjera, presentar la Certificación de la Autorización de la Secretaría de Finanzas para ejercer actos de comercio en Honduras.
  - d) Solvencia Municipal del Contratista.
  - e) Constancia de la Unidad Municipal Ambiental.
  - f) Fotocopia de la Licencia Ambiental del Proyecto.

### **Presentación de Solicitud de Corte de Árboles Indispensable para el Paso y Construcción de Camino**

- a. Que el Secretario de Estado en los Despachos de Obras Públicas, Transporte y Vivienda por medio de la Procuraduría General de la República presente ante la Gerencia de ICF la **Solicitud de Corte de Árboles Indispensable para el Paso y Construcción de Camino**, aplicable a lo largo de todo el proyecto (entendiendo que será en los segmentos en los que exista bosque), explicando en la misma que el corte será efectuado por El Contratista encargado del Proyecto. En la Solicitud se deberá sugerir que la madera y leña sean circunscritas al Sistema Social Forestal.
- b. Presentada la Solicitud ante la Secretaría General de la ICF, la misma seguirá el procedimiento administrativo correspondiente.
- c. ICF hará la inspección de campo a través de su personal de las Regionales para verificar los extremos de la información que acompaña a la Solicitud de mérito, marcando los árboles sujetos a corte. El Contratista acompañará esta inspección a través del Profesional Forestal que hizo el Inventario a que se refiere el numeral 1 anterior.
- d. Los resultados de la Inspección anterior se remitirán al Departamento de Desarrollo Productivo para dictamen y luego ésta última instancia remitirá el expediente con su dictamen a la Gerencia General.
- e. La Gerencia General de ICF emitirá una Resolución mediante la cual autoriza el corte de madera durante la duración del Proyecto. Es de notar que la autorización es otorgada generalmente con fecha específica.
- f. En caso de que una extensión en el tiempo de ejecución del Proyecto y no se haya ejecutado la totalidad del corte, la autorización para corte de madera deberá igualmente ser extendida.
- g. El corte procederá bajo la supervisión de la ICF, propietaria de la leña y la madera. El contratista entregará *in situ* el producto de la corta a los representantes de ICF y deberá exigir a éstos el acta de recepción y entrega del producto.
- h. Las actas deben estar en cada plantel.

### **ETC-17 CERCAS DE ALAMBRE DE PÚAS:**

Son las vallas colocadas en ambos lados de la carretera, a lo largo de los linderos del derecho de vía y construidas de postes de madera, y alambre espigado.

**17.01 Descripción.** Este trabajo consiste en la fabricación, transporte y colocación de los postes; y del suministro, transporte y colocación del alambre. Se incluyen en este trabajo las puertas, la excavación y el relleno para la colocación de los postes. Las dimensiones, calidades y sitios de ubicación de las cercas y puertas deben ser, las indicadas en los planos o por el Ingeniero Residente.

**17.02 Materiales:** los materiales a emplear básicamente son: postes, alambre de púas, malla y grapas.

#### **17.02.01 Postes de madera**

La madera para los postes debe cumplir con los requisitos de la norma AASHTO M 168 y puede ser de cualquier especie siempre que sea la más recomendable para este uso (Quercus Pedunculares u otro similar tipo madreado). Preferentemente se debe usar la madera de más abundancia en la región y que ofrezca la menor dificultad para su obtención, siempre que no contradiga las estipulaciones de protección del medio ambiente.

Los postes deben cortarse de madera sana y ser rectos, libres de nudos, hendiduras, rajaduras u otros defectos que los afecten e inhabiliten para el uso propuesto. Tal y como los planos lo indican, los postes de línea deben de tener de 1.95 metros de longitud total y un diámetro o lado no menor de 150 milímetros. Los postes esquineros, terminales y de puertas deben de tener un mínimo de 180 milímetros de diámetro y 2.50 metros de largo.

#### **17.02.02 Alambre espigado.**

Debe ser galvanizado y que cumpla con los requisitos de la norma AASHTO M 280, o con revestimiento de aluminio que cumpla con AASHTO M 305, Tipo I. Debe consistir de dos hilos de alambre de 2.67 milímetros (Calibre 12) de diámetro retorcidos, con púas de dos puntas de alambre de 2.0 milímetros de diámetro, o calibres equivalentes iguales o mayores en su espesor

#### **17.02.03 Grapas.**

Las grapas para sujetar el alambre espigado o la malla de alambre a los postes de madera, deben ser mayores de 40 milímetros de largo y el alambre de que están hechas debe ser galvanizado y de conformidad con los requisitos para alambre espigado o malla especificados anteriormente.

### **17.03 Colocación.**

Se debe efectuar la limpia, chapeo y destronque de una franja a lo largo de la cual se colocará el cerco. Estos trabajos deben efectuarse de acuerdo con lo indicado en la Sección 202 de las Especificaciones Generales de SOPTRAVI. Se debe limpiar un área con un ancho mínimo de 1,000 milímetros.

La instalación de la cerca se debe programar de manera de evitar que el ganado entre dentro del derecho de vía del proyecto, paso de servidumbre o a propiedades adyacentes. De lo contrario se debe proveer una cerca temporal u otro medio adecuado para evitar que esto ocurra.

En los puentes, pasos subterráneos de ganado y alcantarillas se debe conectar la nueva cerca de la estructura, para permitir el libre paso del ganado debajo o a través de la estructura.

(a) Postes. Los postes se deben colocar firmemente en el suelo, enterrando su extremo inferior una profundidad de 600 milímetros y a intervalos de 3 metros, colocando para la cerca viva un brotón de madiado o similar intermedio, según detalle de planos.

Antes de colocar el poste se debe hacer una excavación de 300 milímetros de diámetro y 600 milímetros de profundidad. El espacio entre el poste y la excavación se debe rellenar y compactar con material adecuado y en capas con un espesor máximo de 150 milímetros que garantice que los postes queden bien anclados al suelo.

Los postes de madera pueden ser hincados si el método utilizado no daña el poste. Los postes esquineros, de puertas y terminales deben ser empotrados en concreto.

Si se encuentra roca debajo de la capa superficial del suelo, se deberá perforar agujeros para la colocación de los postes. Estos agujeros deben tener una profundidad mínima de 350 milímetros y los agujeros para los postes de las puertas, los postes terminales y los esquineros deben profundizarse hasta 600 milímetros.

El ancho o el diámetro del agujero, deberá ser por lo menos 25 milímetros más ancho que el diámetro o ancho del poste. Los postes deben ser cortados a la longitud especificada antes de ser instalados. Se debe colocar el poste a plomo y llenar el agujero con mortero. El mortero se debe trabajar de tal forma que se eliminen los vacíos. Se le deberá dar forma a la corona del mortero de manera que el agua drene hacia afuera del poste. Los postes metálicos colocados de esta manera no requieren de planchas de anclaje ni de zapatas de concreto.

Cuando la roca sólida esté cubierta por suelo o por roca sueltas, los postes se deben colocar a la profundidad especificada o al empotramiento mínimo dentro de la roca, indicada en el párrafo anterior, el que sea menor. Cuando el espesor de la capa de suelo sea mayor de 300 milímetros, se deben utilizar planchas de anclaje en los postes metálicos y se deben rellenar con concreto los agujeros de los postes esquineros, terminales y de las puertas, desde la roca hasta el nivel del terreno. Cuando el espesor de la capa de suelo sea de 300 milímetros o menos, la colocación de las planchas de anclaje y el relleno con concreto no serán necesarios. Se debe colocar mortero en la parte del poste que esté dentro de la roca.

Se deben colocar postes esquineros en los cambios de alineación de más de 30°. Cuando una nueva cerca se junte con una existente, se deben colocar postes esquineros o terminales, según sea necesario y realizar la unión de una manera satisfactoria al Ingeniero Residente.

(b) Embreizado. Los tramos de la cerca se deben limitar a longitudes no mayores de 200 metros entre embreizados esquineros adyacentes, de puertas, esquineros o a lo largo de la línea de la cerca. El embreizado de la línea se debe instalar a intervalos uniformes de manera que la distancia entre cualquiera dos embreizados sea de 200 metros o menos. Se debe construir el embreizado antes de colocar el alambre en los postes.

El embreizado consistirá en la colocación de tirantes de alambre para fijar los postes. Se debe anclar el tirante al poste instalando los alambres como se indique en los planos y retorciéndolos hasta que todo el montaje esté tenso y firme.

El alambre se debe estirar y dejar tenso y asegurado a cada poste por medio de grapas. Se debe aplicar la tensión de acuerdo con las recomendaciones del fabricante utilizando un tensor mecánico u otro dispositivo diseñado para este efecto. No se deben utilizar vehículos motorizados para tensar el alambre. El alambre espigado o la malla se deben engrapar del lado del tráfico.

Después que se ha engrapado el alambre a los postes, éstos deben recortarse a una altura uniforme sobre el suelo. No se permitirán empalmes del alambre espigado entre postes. Los alambres deben ser engrapados firmemente al poste de madera.

En los postes de madera, se deben hincar grapas en forma de U diagonalmente a través de las vetas de la madera de manera que ambas puntas no entren dentro de la misma veta. En las depresiones en las cuales se eleve el alambre, las puntas de las grapas se deben inclinar ligeramente hacia arriba al ser hincadas. En el terreno a nivel, las grapas se deben inclinar hacia abajo. Las grapas se deben hincar hasta que casi tengan contacto con los alambres, de manera que se permita el libre movimiento longitudinal de la línea para evitar daños en el recubrimiento protector.

En las hondonadas, curvas y demás ubicaciones donde se produzcan esfuerzos que tiendan a halar los postes fuera de su cimentación o fuera de la alineación, se deben tensar con un alambre en la cerca. Dicho alambre se debe fijar a los postes sujetos a esfuerzos adicionales para que toda la cerca mantenga su forma normal.

El alambre tensor debe ser fijado a un muerto enterrado a no menos de 600 milímetros dentro del terreno o a un anclaje aprobado colocado en un punto tal que resista eficientemente el hale del alambre de la cerca. Si es necesario anclar el alambre tensor dentro de roca, éste se debe colocar en un agujero de 50 milímetros de diámetro y de 250 milímetros de profundidad y con mortero.

Cuando una cerca existente intercepte la nueva, se debe construir un empalme adecuado utilizando materiales nuevos.

**17.04 Medición:** La medida se debe hacer del número de metros lineales, con aproximación de dos decimales, de cercos suministradas satisfactoriamente, fabricadas y colocadas, de acuerdo con estas Especificaciones Suplementarias indicadas en el numeral 07.04. La medida se debe hacer paralelamente a la superficie del terreno. En caso de remoción y recolocación de las cercas se pagará con este mismo ítem.

**17.05 Pago:** El pago se debe hacer por el número de metros lineales medidos como se indica en a.) Medición, al precio unitario de contrato correspondiente a Cercos de Alambre de Púas, cuyo precio incluye el trabajo estipulado en esta ETC y de conformidad con lo indicado en lo numeral 17.

## ETC-18 SEÑALES DE TRANSITO DE METAL

Las Señales de Tránsito de Metal serán de las dimensiones y características que se indican en los planos, debiendo cumplir con la sección 634 de las Especificaciones Generales de SOPTRAVI y la Sección 718 del Manual Centroamericano en el tomo “Especificaciones para la Construcción de Carreteras y Puentes Regionales” denominado en adelante “Especificaciones del Manual Centroamericano” y con estas Especificaciones Técnicas Complementarias especiales.

### 18.01 SEÑALES VERTICALES BAJAS

#### a. SEÑALES RESTRICTIVAS (Código R)

Estas señales serán fabricadas en lámina galvanizada calibre 16 (1.52 mm), con fondo de película reflectante grado de ingeniería color blanco e impresión de símbolos o leyendas en tinta serigráfica y/o película reflectante grado de ingeniería, según sea el caso. Serán de Tipo charola con doblez perimetral de 2.5 cm, para darle rigidez y evitar el marco posterior. Se complementará con la sub-sección 718.04 de las Especificaciones del Manual Centroamericano

El poste debe ser de perfil tubular galvanizado calibre 14 (1.90 mm), cuyo tamaño permita una altura libre a la parte baja de la señal de 1.50 m, instalado en una base de concreto simple  $f_c = 100 \text{ Kg/cm}^2$  con dimensiones de  $30 * 30 * 40 \text{ cm}$ , con sistema de anclado con una base de varilla, ángulo o deformación de la base por troquel. Se complementará con la sub-sección 718.08 (b) de las Especificaciones del Manual Centroamericano.

#### **b. SEÑALES INFORMATIVAS (Código I)**

Estas serán fabricadas en lámina galvanizada calibre 16 (1.52 mm), con un fondo de película reflectante grado de ingeniería color verde, símbolos o leyendas en Papel Reflectante de alta intensidad, serán de uno o dos tableros, del tipo charola con doblez perimetral de 2.5 cm para darle mayor rigidez y evitar el marco posterior. Se complementará con la sub-sección 718.04 de las Especificaciones del Manual Centroamericano

Estas requieren de dos postes de perfil tubular galvanizado calibre 14 (1.90 mm), cuyos tamaños permitan una altura libre a la parte baja de la señal de 1.50 m, instalado en una base de concreto simple  $f_c = 100 \text{ kg/cm}^2$  con dimensiones de  $30.0 * 30.0 * 40.0 \text{ cm}$ , con un sistema de anclado basado en varilla, ángulo o deformación de la base por troquel. Se complementará con la subsección 718.04 de las Especificaciones del Manual Centroamericano

#### **c. SEÑALES PREVENTIVAS (Código P)**

Estas serán fabricadas en Lámina galvanizada calibre 16 (1.52 mm), con fondo de película reflectante grado de ingeniería color amarillo, impresión de símbolos o leyendas en tinta serigráfica y/o película reflectante grado de ingeniería, según sea el caso. Serán del tipo charola, con doblez perimetral de 2.5 cm para darle rigidez y evitar el marco posterior. Se complementará con la sub-sección 718.04 de las Especificaciones del Manual Centroamericano.

El poste deberá ser de un perfil tubular galvanizado calibre 14 (1.90 mm), cuyo tamaño permita una altura libre a la parte baja de la señal de 1.50 m, instalado en base de concreto simple  $f_c = 100 \text{ kg/cm}^2$  con dimensiones de  $30.0 * 30.0 * 40.0 \text{ cm}$ , con sistema de anclado basado en varilla, ángulo o deformación de la base por troquel. Se complementará con la subsección 718.04 de las Especificaciones del Manual Centroamericano.

#### **d. SEÑALES INFORMATIVAS DE KILOMETRAJE (Código IK)**

El marcador II-4 deberá tener 30 cm de ancho por 1.2 m de altura, tal como se detalla en los planos.

Las señales de la serie II-4 se deberán colocar cada kilómetro de las rutas a rehabilitar y en los tramos nuevos.

**d.1 Tableros de acero.** Se usará acero comercial en láminas. Para estos rótulos pequeños (hasta de 61 cm en su dimensión mayor), se podrá usar, como mínimo, el calibre 18. Las láminas serán galvanizadas por medio de una capa continua que llenará los requisitos de la ASTM A 525. El recubrimiento de zinc será el designado como G 90 y, además, toda la lámina será fosfatada en fábrica en un espesor de  $1.1 + 0.5 \text{ gramos/m}^2$  de superficie.

**d.2 Postes de acero.** Estos llenarán los requisitos de la Norma ASTM A499, galvanizados de acuerdo con ASTM A 123. El peso mínimo por metro lineal de poste o el calibre, será el indicado en los planos. Los agujeros de 10 mm, serán perforados o punzonados antes de ser galvanizados.

**d.3 Accesorios.** Los pernos corrientes, pernos de ensanche y las clavijas pueden ser de acero medio. Se usarán arandelas de fundición de hierro gris o hierro maleable, a menos que se hayan especificado arandelas estructurales.

Se deberá usar pernos y tuercas de cabeza cuadrada, un tipo comercial estándar de clavo cortado o redondeado y tirafondos cortados, redondeados o del tipo para botes, según sea especificado.

Se deberá galvanizar todos los accesorios de acuerdo con ASTM A 153.

## 18.02 COLOCACIÓN DE LAS SEÑALES VERTICALES.

La fabricación de los paneles, incluyendo el corte, perforación y taladrado de agujeros, se tiene que completar antes de la preparación final de la superficie y de la aplicación de las láminas reflectivas excepto cuando se requiera la fabricación de letras cortadas a troquel o aserradas sobre señales procesadas y montadas. Los paneles de metal se tienen que cortar del tamaño y forma correctos y tienen que estar libres de pandeo, abolladuras, arrugas, rebabas y defectos que resulten de la fabricación. La superficie de todos los paneles de señales tiene que ser plana.

No se permitirá el taladrado de agujeros en la obra en cualquier parte del montaje de la estructura sin la previa autorización del Ingeniero Supervisor.

Las letras, números, flechas, símbolos, bordes y otras características del mensaje de la señal tienen que ser del tipo, tamaño y serie indicados en los planos o especificados en el Manual de Señalización MS-01.

Cuando se monten las señales antes de que su mensaje deba ser expuesto, el Contratista tiene que cubrir la cara de la señal en forma aceptable para el Ingeniero Supervisor, de modo que el mensaje no pueda ser leído y tiene que mantener dicha cubierta en buen estado hasta que el Ingeniero Supervisor ordene el retiro de la misma o hasta la aceptación final, lo que corresponda.

El material de cobertura tiene que ser duradero y resistente a los efectos de la exposición a la intemperie durante el período de uso.

La cimentación para las señales se tiene que construir de acuerdo con los detalles y dimensiones indicados en los planos o como sea aprobado por el Ingeniero Supervisor.

La excavación, asiento, relleno y compactación tiene que ser llevada a cabo de acuerdo con los requisitos correspondientes de la Sección 2.3 de las Especificaciones Generales.

Los materiales excavados que no se utilizaron en la construcción de la cimentación tienen que ser retirados y eliminados en forma aceptable para el Ingeniero Supervisor y conforme lo indicado en el PMA.

Los postes de las señales de tránsito deben enterrarse por lo menos 500 milímetros, para lo cual se debe hacer una excavación por lo menos de 300 x 300 x 500 milímetros; y el espacio entre las paredes de la

excavación y pie del poste se debe llenar con material adecuado, bien compactado para que el poste quede bien anclado en el terreno y no pueda ser removido fácilmente. La distancia y la altura de la señal sobre el pavimento debe ser la indicada en el reglamento de señales aprobado por la SEOPC (Manual MS-01).

Como alternativa, los postes pueden ser hincados mediante un cabezal de hincar adecuado o colocados dentro de agujeros guía taladrados o perforados. Las unidades dañadas como resultado de estas operaciones serán rechazadas y reemplazadas por cuenta del Contratista.

Los postes colocados en los agujeros taladrados o perforados tienen que ser rellenados con material aprobado hasta el nivel de la superficie circundante, compactados y el área acondicionada en forma aceptable.

Se tienen que tomar las precauciones del caso durante todas las operaciones de fabricación, transporte y montaje para evitar ralladuras, raspaduras y abolladuras de cualquiera de las piezas. Las estructuras tienen que ser manipuladas en forma tal de evitar todo daño a las mismas.

Las piezas dañadas tienen que ser reparadas o reemplazadas sin costo para el Propietario y en forma aceptable para el Ingeniero Supervisor. Los paneles para señales tienen que ser asegurados firmemente a los postes como se indica en los planos.

Los elementos de sujeción tienen que ser antirobo cuando ello sea posible. Los paneles para señales tienen que ser montados con la leyenda horizontal.

Para reducir el reflejo del sol en el panel de señales en dirección a los conductores, éste tiene que ser ligeramente desviado de la dirección del tránsito. Además, se tiene que colocar un material aislante de 1.6 milímetros de espesor para evitar el contacto entre el material de aluminio y el de acero.

Después de la instalación de las señales sobre sus soportes, se deben pintar todas las cabezas de los pernos, las cabezas de los tornillos, las arandelas, etc. que estén expuestas en la cara trasera de las señales. El tipo de pintura tiene que ser aceptable para el Ingeniero Supervisor y el color de la pintura tiene que combinar, en lo que sea posible, con el color del fondo o área del mensaje en el punto en el que el accesorio esté expuesto.

## **18.03 SEÑALES VERTICALES ELEVADAS**

### **A. SEÑALES INFORMATIVAS DE DESTINO TIPO BANDERA SENCILLA O BANDERA DOBLE**

Estas señales serán fabricadas con lámina galvanizada calibre 18, bastidor de PTR de 4.0" x 3.0" y perfil tubular calibre 14 de 2.0" x 2.0". Toda la estructura deberá ser galvanizada por inmersión en caliente. Con fondo de película reflectante grado ingeniería, para letras, símbolos, números y filetes, en película reflectante de grado de alta intensidad. Postes de monten comercial (perfil tipo "U"), o especial, en cualquier caso, el material será completamente galvanizado por inmersión en caliente, con tornillos galvanizados por proceso electrolítico. La colocación se realizará con zapata de concreto reforzado  $f'c = 150 \text{ kg/cm}^2$ .

#### **a.1 Poste para Señal Tipo Bandera**

Será fabricado con monten comercial 12MT10 galvanizado, placa base de acero de 3/4" y placa de unión de 1/2" galvanizadas.

#### **a.2 Bastidor para Señal Tipo Bandera**

Será fabricado con perfil tubular calibre 14 de 2.0" x 2.0" galvanizado y PTR de 4.0" x 3.0" galvanizado, llevará lámina galvanizada calibre 16 para textos.

### **B. SEÑALES ELEVADAS (INFORMATIVAS DE DESTINO TIPO PUENTE)**

Estas señales tipo ID serán fabricadas en Lámina galvanizada calibre 18, con un bastidor de PTR de 4.0" x 3.0" galvanizado y perfil tubular calibre 14 de 2.0" x 2.0".

Toda la estructura será galvanizada por inmersión en caliente. Llevará un larguero de monten comercial acabado con galvanizado por inmersión en caliente. El fondo del tablero será de película reflectante grado ingeniería, con letras, símbolos, números y filetes en película reflectante grado alta intensidad. Postes de monten comercial o especial completamente galvanizados por inmersión en caliente, con tornillos galvanizados por proceso electrolítico. La colocación se realizará con zapatas de concreto reforzado  $f'c = 150 \text{ kg/cm}^2$ .

#### **b.1 Postes para Señal Tipo Puente**

Los Postes para las Señales Tipo Puente serán fabricados con monten especial calibre 10, con una sección de 10.0" x 10.0", placa base de 35.0 x 35.0 cm y de 3/4" de espesor, cartabones y placas de sujeción de 1/2".

#### **b.2 Larguero para Señal Tipo Puente**

Los Largueros para Señal Tipo Puente serán fabricados con monten comercial 6MT10 galvanizados y placas de unión de acero galvanizado de 1/2" de espesor.

#### **b.3 Bastidores para Señal Tipo Puente**

Serán fabricados con perfiles tubulares calibre 14 de 2.0" x 2.0" galvanizados y llevarán Láminas para texto galvanizada calibre 16.

**18.04 Medición y Forma de Pago:** La medición será por tipo de señal, como lo indica el Formulario de Oferta y con las dimensiones establecidas en los planos de "Detalles de Señales". El pago será el número de señales correspondientes establecidas en el Formulario de Oferta al precio unitario indicado en el mismo.

### **ETC-19 PINTURA TERMOPLÁSTICA PARA SEÑALIZACIÓN HORIZONTAL**

Las Señales de Tránsito Horizontal serán de las dimensiones y características que se indican en los planos, debiendo cumplir con la sección **634** de las Especificaciones Generales de SOPTRAVI y la Sección 718 del Manual Centroamericano en el tomo "Especificaciones para la Construcción de Carreteras y Puentes Regionales" denominado en adelante "Especificaciones del Manual Centroamericano" y con estas Especificaciones Técnicas Complementarias especiales.

**19.01 Suministro de Materiales y Personal Técnico** Bajo este ítem el Contratista suministrará los materiales y personal técnico, para realizar a cabo todas las operaciones necesarias para concretar la Señalización Horizontal sobre el nuevo pavimento.

La demarcación horizontal consistirá en la ejecución de líneas, símbolos y letras.

Las líneas serán de 10.0 cm de ancho y de 3.0 mm de espesor, del color indicado en los planos, serán continuas o discontinuas según lo indicado para cada caso por el *"Manual Centroamericano de Dispositivos Uniformes para el Control del Tránsito"* de la SIECA.

Las líneas laterales serán continuas, pero no se pintarán en las intersecciones con otras carreteras, caminos, accesos a las poblaciones y a las propiedades. En las zonas de retorno, la línea interna continua se transformará en discontinua.

Las líneas separadoras de carriles serán discontinuas. Las mismas se concretarán mediante segmentos de 4.50 metros y separaciones de 7.50 metros. El Ingeniero Residente deberá aprobar la forma de marcar cada tramo, sobre la base de una propuesta presentada por el Contratista.

**19.02 Marcas en Pavimento:** Esta operación se hará en las zonas de paso peatonal y la pintura a utilizar será igual a la indicada en 19.03 y el equipo y procedimiento será el mismo indicado en 19.04 y 19.05 de esta ETC, y se efectuarán las marcas conforme lo indicado en los planos. Para efectos de medición, estas marcas se efectuarán por metro cuadrado.

**19.03 Materiales:** El material termoplástico deberá cumplir con la especificación AASHTO M 249. El contenido de esferas reflectantes deberá ser no menor de 0.50 kilogramos por metro cuadrado (10 lbs/100 pies<sup>2</sup>), de modo tal, que la línea pueda reflejar la luz baja de un vehículo a una distancia de 100.00 metros o más.

**19.04 Equipo:** El equipo para la aplicación de la pintura termoplástica deberá garantizar la agitación continua del material y proveer la mezcla a la temperatura de colocación especificada. Todas las partes que transporten el material hasta la zapata de extrusión o boquilla de rociado deben evitar la acumulación y obstrucción, además de ser fácilmente accesibles para la limpieza y el mantenimiento. Todas las partes del sistema de mezclado y transporte hasta la zapata de extrusión o boquilla, incluyendo a estas, deberán mantener el material a la temperatura requerida.

El equipo deberá asegurar uniformidad en la aplicación y deberá tener dispositivos para cortar en forma precisa y perpendicular el extremo de los segmentos de línea.

Deberá contar con un aplicador de tipo caída para las esferas reflectantes, capaz de integrarlas a la pintura termoplástica en cantidades controladas y uniformes. Se activará automáticamente antes del flujo del material termoplástico para asegurar que toda la línea tenga la reflexión necesaria.

La unidad de aplicación móvil deberá tener un caldero para un mínimo de 2.70 toneladas métricas de material termoplástico, capaz de calentar el material entre 195 y 220 grados centígrados. El mecanismo de

calentamiento será indirecto, es decir, por transferencia de calor. No se permitirá el calentamiento por llama directa. La unidad deberá tener uno o más aplicadores de línea que podrán ser:

- a. Zapata de extrusión cerrada con camisa de aceite de calentamiento que mantenga el material entre 195 y 220 grados centígrados, capaz de estrujar una línea de un espesor mínimo de 3.0 mm y máximo de 5.0 mm.
- b. Sistema rociador con camisa de aceite para calentamiento que mantenga el material entre 195 y 220 grados centígrados, capaz de rociar una línea de un espesor uniforme de 2.5 mm.

La unidad móvil deberá estar equipada con un control electrónico que se pueda programar para líneas continuas o discontinuas en cualquier secuencia. También deberá tener un mecanismo automático de medición y registro de longitud de línea aplicada, con exactitud del 0.5%.

**19.05 Aplicación:** Para la aplicación de la pintura termoplástica, el pavimento deberá estar limpio, seco y a una temperatura mayor de 5.0 grados centígrados. Se rociará el material termoplástico a una temperatura entre 190 y 220 grados centígrados, con aplicación inmediata de las esferas reflectantes para que estas queden sujetas y embebidas en el material fundido, a razón de no menos de 0.5 kilogramo por metro cuadrado de línea.

Más allá de lo dispuesto en la presente ETC, el Contratista deberá respetar las recomendaciones del fabricante del material termoplástico respecto a la temperatura, equipo de aplicación, espesores a ejecutar y cantidad de esferas de vidrio a distribuir.

**19.06 Medida. a)** La medida se hará por metro, con aproximación de tres decimales, de la *línea central y de cada una de las líneas laterales*, según se especifica en la sección 634 de las Especificaciones Generales de SOPTRAVI. **b)** Para el caso de *las marcas de pavimento* será por unidades, a entera satisfacción del Ingeniero Residente.

**19.07 Pago. a)** El pago se hará por el número de metros de línea central y de líneas laterales, a los precios unitarios que se indican en el Contrato y de acuerdo a la sección 634 de las Especificaciones Generales de SOPTRAVI. **b)** En el caso de las marcas de pavimento será el número de unidades por el precio unitario establecido en el Formulario de Oferta.

## ETC-20 DISPOSITIVOS DE SEÑALIZACIÓN NOCTURNA (VIALETAS)

Los Dispositivos de Señalización Nocturna serán de las dimensiones y características que se indican en los planos, debiendo cumplir con la sección 634 de las Especificaciones Generales de SOPTRAVI y la Sección 718 del Manual Centroamericano en el tomo "Especificaciones para la Construcción de Carreteras y Puentes Regionales" denominado en adelante "Especificaciones del Manual Centroamericano" y con estas Especificaciones Técnicas Complementarias especiales.

### 20.01 Viales

Bajo este renglón el Contratista suministrará y colocará los dispositivos reflectores para orientar a los conductores por la noche a través del reflejo de la luz de los vehículos.

Los dispositivos serán colocados en las líneas separadoras de carriles y en las laterales. En las líneas separadoras de carriles, los dispositivos se ubicarán en el centro de las separaciones entre bastones, serán de color blanco y amarillo en la central. La distancia entre las vialetas será de 12.00 metros lineales (Long. de bastones: 4.50 m, Long. de espacios: 7.50 m). En las líneas laterales serán de color blanco y amarillo, se colocarán en coincidencia con los dispositivos de las líneas separadoras de carriles.

Los Dispositivos de Señalización Nocturna (vialetas) deberán ser especialmente diseñados para su utilización en carretera, unidireccional y resistente a la acción del tránsito.

Estos dispositivos serán de material ABS con plástico estabilizado para contrarrestar el deterioro producido por los rayos ultravioletas, de sección cuadrada de 10.0 cm de lado.

El área reflectante tendrá como mínimo 21.27 cm<sup>2</sup>, serán de material acrílico (noreciclado) de alto impacto y tendrán forma trapezoidal con un ángulo de inclinación entre 28° y 30°, con un mínimo de 42 esferas reflectantes de cristal de alta resistencia y reflexión, las cuales estarán incrustadas en el plástico del dispositivo en tres hileras con un mínimo de 14 esferas por hilera. La luminosidad promedio será de 700 mCD/LX.

Para la colocación se utilizará resina epóxica (recomendada por el fabricante) aplicada en frío (100 gr como mínimo).

La resistencia al impacto deberá ser como mínimo de 2,000 PSI, conforme la prueba ASTM-D4280 (presentar certificación).

Las recomendaciones del fabricante se deberán presentar con la debida anticipación al Ingeniero Residente, para la aprobación del dispositivo, el pegamento y el procedimiento de colocación.

#### **20.02 Medida. Vialeta**

La medida se hará del número de Dispositivos de Señalización Nocturna satisfactoriamente colocados, de acuerdo a lo indicado en esta ETC y la sección 634 de "Las Especificaciones Generales".

#### **20.03 Pago. Vialeta**

El pago se hará del número de dispositivos satisfactoriamente colocados, medidos según 19.02, aprobados por el Ingeniero y al precio unitario del Contrato.

### **ETC-21 IMPLEMENTACIÓN DEL PLAN DE GESTIÓN AMBIENTAL (PGA)**

El cumplimiento de las Disposiciones Especiales Ambientales conexas con los renglones ejecutados en un determinado período, es una condición ineludible para la aprobación, por parte del Ingeniero Residente, de la estimación respectiva y su presentación en INVEST-Honduras. Estarán regidas estas disposiciones de manera general por el numeral 1.4.12 Medidas de Mitigación, Prevención y Protección del Medio Ambiente del Tomo 5, Capítulo I de las Especificaciones Generales de Construcción de Carreteras del Manual de Carreteras de SOPTRAVI, edición diciembre/1996 y de forma particular en el PGA del tramo carretero Ruta CA4-Veracruz. Volumen III, Sección X.

## 21.1 Supervisor ambiental

Atendiendo las directrices generales, el Ingeniero Residente debe designar un Supervisor Ambiental. Este último debe suministrar los instrumentos aplicables para las actividades de supervisión ambiental generales y específicas para el proyecto. El Supervisor Ambiental tendrá que aplicar los instrumentos de supervisión, control y vigilancia requeridos para el proyecto. Deberá velar porque se cumplan los requerimientos ambientales por parte del Ejecutor del Proyecto quien a su vez puede ser el Contratista de la totalidad de la obra.

El supervisor será responsable de asegurar que el Contratista cumpla con la aplicación de las medidas ambientales en las actividades que correspondan, por medio de la verificación de la implantación de especificaciones técnicas y soluciones incluidas en las diferentes fichas que conforman el Plan de Gestión Ambiental (PGA) para este mismo tramo. Particular atención deberá prestar el Supervisor a la Ficha DAGA-001: Creación de la Capacidad de Gestión y Control de los Programas Socio ambientales.

## 21.2 Contratista y Subcontratistas

El Contratista y subcontratistas estarán obligados a implementar las siguientes medidas de mitigación de impactos ambientales, a fin de asegurar el total cumplimiento del PGA del tramo carretero antes mencionado y consecuentemente con el Contrato de Medidas de Mitigación para el Desarrollo del Proyecto, que será firmado entre la Secretaria de Recursos Naturales y Ambiente (Mi Ambiente) e Inversión Estratégica de Honduras (INVEST-H).

### 21.2.1 Campamentos

**El campamento** deberá ubicarse en un sitio que se encuentre a una distancia mínima de 200 m de casas de habitación, y a una distancia prudente de los ríos o correderos intermitentes, temporales y permanentes. La Ficha PMME-001: Instalación, funcionamiento y desmantelamiento de campamentos y sitios de acopio temporal, especifica dentro de sus objetivos, prevenir, minimizar y controlar los impactos generados por la instalación, operación y desmantelamiento del campamento y áreas de acopio temporal, así como otras acciones a ser consideradas para la instalación de dicha infraestructura.

**21.2.1.1** Para la disposición de los desechos sólidos producidos en los campamentos, se deberá dotar a cada sitio de instalaciones adecuadas y dotar de dispositivos temporales para su eliminación. Los desechos sólidos no deben ser arrojados a los drenajes naturales, y se prohíbe su quema. Ver más especificaciones al respecto en la sección de Manejo de Residuos Sólidos durante la Operación de las Instalaciones del Campamento, que se encuentra en la Ficha PAC-007 Manejo y disposición final de residuos sólidos, líquidos, convencionales y especiales.

**21.2.1.2** Después de ser desocupado el campamento, se asegurará que el área sea integrada nuevamente al paisaje natural, tal como se indica en el Programa de manejo de instalaciones temporales de maquinaria y equipos y la Ficha PMME-001: Instalación, funcionamiento y desmantelamiento de campamentos y sitios de acopio temporal.

**21.2.1.3** Se procurará instalar el campamento en un área en la cual no sea necesaria la tala de vegetación arbórea (tal como se especifica en la sección de selección del sitio del campamento especificada anteriormente de la Ficha PMME-001: Instalación, funcionamiento y desmantelamiento de campamentos y sitios de acopio temporal. De presentarse el caso, el contratista solicitará el permiso en la UMA de la Alcaldía Municipal correspondiente y en el Instituto de Conservación Forestal (ICF). La Ficha PBSE-001 Manejo de descapote y cobertura vegetal, presenta las acciones a ejecutar en este caso.

**21.2.1.4** Se recogerán todos los desperdicios que resulten de la construcción de la obra, escombros de concreto, tuberías, latas, etc. Estos desechos deberán depositarse en áreas de relleno adecuadas y aprobadas por la Supervisión e INVEST-H. Las especificaciones para cumplir con esta medida se presentan en la Ficha PAC-006 Manejo y disposición final de escombros y lodos.

**21.2.1.5** El área del taller mecánico deberá estar provista de un piso impermeable para impedir el derrame de aceites, lubricantes u otras sustancias en el suelo. Se recomienda que el Contratista mantenga las facilidades correspondientes al almacenamiento de las diferentes sustancias o derivados del petróleo, adoptando las medidas preventivas necesarias para evitar acciones y accidentes de derrame directos al suelo, corrientes o depósitos de agua. Para más especificaciones sobre el cumplimiento de esta medida, favor referirse a la Ficha PMME-001 Instalación, funcionamiento y desmantelamiento de campamentos y sitios de acopio temporal y la Ficha PAC-007 Manejo y disposición final de residuos sólidos, líquidos, convencionales y especiales.

## **21.2.2 Biota**

De ser imprescindible la tala de vegetación arbórea en el área donde se mejorará la carretera, el proponente solicitará al representante de la Supervisión e INVEST-Honduras en esa región, a la Alcaldía Municipal a la que corresponda su jurisdicción o al ICF, la autorización correspondiente. El procedimiento necesario para obtener dicha autorización se especifica en La Ficha PBSE-001 Manejo de descapote y cobertura vegetal, la cual presenta las acciones a ejecutar en este caso.

**21.2.2.1** El Contratista se comprometerá a proteger, en la medida de lo posible, la vegetación arbustiva, arbórea y gramínea adyacente a la vía y a los sitios de préstamo. En caso que se necesiten árboles para utilizar su madera, deberá hacerse utilizando criterios de manejo (raleo, poda), con el apoyo de la Unidad Municipal Ambiental a la que corresponda, en el momento de pasar el proyecto por su jurisdicción. El contratista está comprometido a evitar los incendios forestales en su área de acción. A fin de cumplir con esta medida, el Contratista debe prestar especial atención a las especificaciones brindadas en la Ficha PBSE-001 Manejo de descapote y cobertura vegetal y la Ficha PBSE-002 Protección de fauna.

**21.2.2.2** Queda prohibida tanto la caza, captura y extracción de fauna, así como la introducción de especies exóticas al sitio, que podrían realizar los trabajadores. Asimismo, dicha restricción es aplicable a la extracción e introducción de especies exóticas vegetales. A este respecto, debe prestarse especial atención a las especificaciones mencionadas en la Ficha PBSE-002 Protección de fauna.

## **21.2.3 Hidrología**

**21.2.3.1** A fin de evitar derrumbes y afectación a la calidad del agua de cuerpos superficiales, se recomienda la instalación de alcantarillas y alerones, cuando corresponda, tal como se especifica en la Ficha PAC-007 Manejo y disposición final de residuos sólidos, líquidos, convencionales y especiales y la Ficha PAC-006 Manejo y disposición final de escombros y lodos

**21.2.3.2** La evacuación de las aguas superficiales que se efectuará en un solo punto, deberá poseer las estructuras hidráulicas necesarias, como ser dissipadores de energía, para evitar la erosión hídrica e inestabilidad de taludes y, por consiguiente, la afectación de cuerpos de agua, cauces de ríos, correderas intermitentes, temporales o permanentes, tal como se especifica en la Ficha PAC-007 Manejo y disposición final de residuos sólidos, líquidos, convencionales y especiales

**21.2.3.3** El Contratista no deberá proceder a la extracción de material selecto, ni a usar agua de cursos naturales, sin el permiso de la entidad a la que le corresponde su otorgamiento (Municipalidades, INHGEOMIN, INVEST-Honduras). Tampoco deberá depositar sus aguas de lavado y de desecho a los cursos naturales de agua, ni en predios que puedan afectar la vegetación existente y la salud humana. La selección de los sitios de uso y de descarga deberá ser aprobada por el supervisor de la obra. Es importante que el Contratista tome el alineamiento natural del cauce, o por lo menos el existente antes del ajuste de las obras a él. Ver las especificaciones dispuestas en la Ficha PAC-002 Explotación de Fuentes de Materiales (Canteras y aluviales) y la Ficha PAC-007 Manejo y disposición final de residuos sólidos, líquidos, convencionales y especiales.

#### **21.2.4 Geología**

Se prohíbe el vertido de combustibles y desechos de aceites sobre el suelo o a cuerpos de agua superficiales. Estos desechos deberán ser tratados en lo posible, o comercializados para la reutilización o transformación de sus componentes. Como se mencionó anteriormente, el manejo de desechos de hidrocarburos y sustancias nocivas, está mayormente establecido en la Ficha PAC-007 Manejo y disposición final de residuos sólidos, líquidos, convencionales y especiales, la Ficha PMME-001 Instalación, funcionamiento y desmantelamiento de campamentos y sitios de acopio temporal.

**21.2.4.1** A fin de evitar la compactación del suelo en áreas que poseen un valor productivo apreciable, quedará prohibida la circulación de la maquinaria y de los vehículos, fuera de los límites del camino. La observación de las especificaciones del Programa de manejo de instalaciones temporales de maquinaria y equipos, cobra particular importancia en el cumplimiento de esta medida.

**21.2.4.2** Se recomienda la siembra de árboles nativos de la zona, en el área seleccionada para reforestar conjuntamente con la UMA de la Alcaldía correspondiente. Dicha actividad contribuye a la estabilidad y conservación del suelo; asimismo, evita el arrastre de partículas hacia los cuerpos de agua cercanos, así como se especifica en la Ficha PBSE-001 Manejo de descapote y cobertura vegetal.

**21.2.4.3** Como primera alternativa para el control de la erosión, se preferirán las obras de bioingeniería (técnicas “suaves” de ingeniería) en vez de estructuras construidas, que podrán ser empleadas para la estabilización del suelo y de taludes u orillas. Algunas medidas y obras sugeridas para el cumplimiento de esta medida, se mencionan en la Ficha PBSE-001 Manejo de descapote y cobertura vegetal.

**21.2.4.4** Selección de sitios de bancos de material: la aprobación de estos sitios deberá incluir la verificación que, en los mismos, no existan riesgos para el patrimonio cultural, la población vecina y la biodiversidad. En bancos de material en ríos se deberán implementar medidas para reducir la turbidez, la alteración del perfil del cauce y el derrame de otras sustancias al mismo, adicionalmente, deberán deshacer las estructuras levantadas en los ríos y amoldar el lecho natural. En los sitios de montaña o topografía quebrada, el Contratista deberá introducir las medidas para reducir la escorrentía, la erosión y el proceso de sedimentación, estableciendo entre otras, canaletas y trampas de sedimentación. Cobra importancia el conjunto de disposiciones establecidas en la Ficha PAC-002 Explotación de Fuentes de Materiales (Canteras y aluviales).

### **21.2.5 Bancos de Préstamo**

**21.2.5.1** La capa de suelo superior (mantillo) deberá ser cuidadosamente removida y almacenada en un lugar seguro hasta la restauración final del área. El suelo superior no debe ser mezclado con subsuelos, y deberá ser sembrado o estabilizado si es almacenado por más de cuatro meses. Para el cumplimiento de todas las medidas establecidas en esta sección, se deberán seguir las disposiciones establecidas en la Ficha PBSE-001 Manejo de descapote y cobertura vegetal y la Ficha PAC-002 Explotación de Fuentes de Materiales (Canteras y aluviales).

**21.2.5.2** La segunda capa de suelo (Horizonte B) también debe ser removida y almacenada separadamente en un lugar seguro hasta la restauración final del lugar. En caso de que el horizonte B exceda 20 cm de profundidad, los 20 cm superiores deberán ser recolectados y almacenados, tal como se especifica en la Ficha PBSE-001 Manejo de descapote y cobertura vegetal y la Ficha PAC-002 Explotación de Fuentes de Materiales (Canteras y aluviales).

**21.2.5.3** Un plan de manejo de suelos deberá ser preparado con volúmenes de tierra y áreas de almacenamiento identificadas previo a la construcción. Este plan deberá ser parte del plan de extracción de material pétreo que se menciona en la Ficha PAC-002 Explotación de Fuentes de Materiales (Canteras y aluviales).

**21.2.5.4** Los bancos de préstamo excavados del subsuelo deberán ser capaces de contener agua indefinidamente, o deberán ser restaurados de la misma manera que los bancos de préstamo por encima del suelo, según se especifica en la Ficha PAC-002 Explotación de Fuentes de Materiales (Canteras y aluviales).

**21.2.5.5** La construcción de alcantarillas temporales es necesaria cuando el banco de préstamo se encuentre en funcionamiento (la Supervisión y la INVEST-Honduras deberán verificar si es necesario o no).

Ver las medidas dispuestas en la Ficha PAC-002 Explotación de Fuentes de Materiales (Canteras y aluviales).

**21.2.5.6** Los bancos de préstamo de subsuelo no deben interceptar el cauce de aguas subterráneas, tal como establecen las medidas definidas en la Ficha PAC-002 Explotación de Fuentes de Materiales (Canteras y aluviales). Guía No.7: “Manejo de Aguas” y la Guía No.11: “Manejo de Bancos de Préstamo”.

**21.2.5.7** En los bancos de préstamo secos, uno de los aspectos importantes es el control de la erosión es el corte resultante. Dependiendo de la pendiente y de la estructura geológica, la restauración final podrá tener diferentes conformaciones. Ver las medidas de restauración establecidas en la Ficha PAC-002 Explotación de Fuentes de Materiales (Canteras y aluviales).

**21.2.5.8** La estructura de conformación más recomendada es la terraza o gavión, porque disminuye los niveles de resistencia del material base que sirve como contrafuerte. Para esta y otras medidas de control de erosión, observar las especificaciones establecidas en la Ficha PAC-002 Explotación de Fuentes de Materiales (Canteras y aluviales).

**21.2.5.9** Debe realizarse la restauración del sitio, a través del corte de talud en gradientes o en terrazas, o dejando el terreno con una pendiente suave, que pueda ser utilizado para ganadería o agricultura, tal como se especifica en la Ficha PAC-002 Explotación de Fuentes de Materiales (Canteras y aluviales).

**21.2.5.10** Implementar un Programa de Mantenimiento Preventivo en todo equipo y maquinaria de extracción, tal como se establece en el Programa de manejo de instalaciones temporales de maquinaria y equipos.

**21.2.5.11** Implementar un Plan de Tratamiento de Desechos de Combustibles y Lubricantes, que incluya las medidas especificadas en la PAC-007 Manejo y disposición final de residuos sólidos, líquidos, convencionales y especiales.

**21.2.5.12** Para evitar accidentes por caída de material del equipo de acarreo durante su traslado, las volquetas deberán medirse para que trabajen al límite de su capacidad, medidas que se complementan con las establecidas en la Ficha PAC-001 Manejo Integral de Materiales de Construcción.

**21.2.5.13** Facilitar a los empleados los implementos necesarios de protección como cascos, anteojos, mascarillas, etc., con las especificaciones establecidas en la Ficha PAC-004 Higiene y Seguridad Ocupacional.

**21.2.5.14** Implementar un Programa de Seguridad Laboral, el cual debe incluir la iluminación de los sitios de trabajo, mismo que comprende la Ficha PAC-004 Higiene y Seguridad Ocupacional.

**21.2.5.15** Señalizar las vías con instrucciones para evitar accidentes, tal como establecen las medidas definidas en la Ficha PAC-003 Señalización de obras y sitios temporales.

## **21.2.6** Calidad del Aire y Control del Ruido

**21.2.6.1** Efectuar un plan de mantenimiento preventivo de la maquinaria, debiendo portar cada vehículo el certificado que amerite o compruebe que sus emisiones no sobrepasan los límites permitidos de contaminación establecidos en el Reglamento para la Regulación de Emisiones de Gases Contaminantes y Humo de los Vehículos Automotores (Acuerdo No.000719), según se establece en el Programa de manejo de instalaciones temporales de maquinaria y equipos.

**21.2.6.2** Al momento de efectuar la limpieza del derecho de vía, quedará terminantemente prohibido la utilización de fuego, a fin de evitar contaminación de aire por humo, olores desagradables, y afectación a comunidades por problemas de carácter respiratorio, de acuerdo a los establecido en la Ficha PBSE-001 Manejo de descapote y cobertura vegetal.

**21.2.6.3** Establecer límites prudentes de velocidad en el frente de trabajo. Asimismo, se deberán utilizar lonas durante el acarreo de los materiales y efectuar el riego periódico correspondiente de los frentes de trabajo. No se permitirá la utilización de aceite quemado para prevenir este impacto, así como se especifica en la Ficha PAC-003 Señalización de obras y sitios temporales.

**21.2.6.4** El proponente deberá cumplir lo establecido en el Reglamento para la Instalación y Funcionamiento de Estaciones y Depósitos de Combustible, emitido por la Dirección General de Transporte de la Secretaria de Infraestructura y Servicios Públicos (INSEP). Para lo anterior, el proponente deberá solicitar a la Dirección General de Transporte la Certificación que acredite que ha cumplido con la Normativa. Más disposiciones para el mejor cumplimiento de esta medida, se establecen en la Ficha DAGA-003 Cumplimientos de Requerimientos legales.

**21.2.6.5** La constructora deberá ejercer las actividades correspondientes a la etapa de construcción, de manera tal que garantice no alterar la salud de las personas, dañar infraestructuras existentes y no ocasionar daños a los recursos naturales en forma parcial o total, más allá de los límites establecidos en los reglamentos y normas técnicas ambientales. Caso contrario, se procederá conforme a lo establecido en las leyes. Todas las medidas ambientales conducentes al cumplimiento de esta cláusula se encuentran detalladas en las Fichas que conforman el Plan de Gestión Ambiental.

## **21.2.7** Salud y Seguridad Laboral

**21.2.7.1** El proyecto garantizará el cumplimiento de la Normativa del Código de Trabajo y Reglamentos, mediante un certificado que el proponente solicitará al representante de la Secretaria de Trabajo y Seguridad Social. Dicho cumplimiento podrá lograrse al cumplir con el Programa de Higiene,

Seguridad Ocupacional, que comprende la Ficha PAC-004 Higiene y Seguridad Ocupacional del Plan de Gestión Ambiental.

**21.2.7.2** Implementar un Programa de Higiene y Seguridad Ocupacional, mismo que, como ya se mencionó, comprende la Ficha PAC-004 Higiene y Seguridad Ocupacional del Plan de Gestión Ambiental.

**21.2.7.3** Etapa de Abandono o Cierre. El Contratista está obligado a entregar la obra completamente acabada. Esto incluye la eliminación de rocas que presenten riesgos por desprendimiento y pueda afectar la salud de los usuarios de la vía. Deberá haber inducido el establecimiento de la vegetación natural y artificial requerida para la protección de los taludes que hayan sido afectados durante la construcción del tramo carretero, ésta y otras medidas se especifican en el Plan de Gestión Ambiental.

### **21.3 Forma de Pago.**

El pago de la Implementación del PGA, se hará progresivamente, de acuerdo al avance físico de la obra certificada en las estimaciones periódicas aprobadas por El Propietario, distribuyendo el monto global contratado según se ejecute la obra, siempre y cuando el Supervisor constate o apruebe que El Contratista ha cumplido con implementar las medidas incluidas en el Documento Contractual del Plan de Gestión Ambiental (PGA)

## **ETC-22 RELOCALIZACIÓN DE LÍNEAS DE TRANSMISIÓN ELÉCTRICA**

**22.01 Descripción** El trabajo incluye el suministro e instalación de los materiales y equipos de las Instalaciones Externas que comprenden las líneas de distribución de energía eléctrica en 34.50 KV, transformadores de distribución, líneas secundarias de distribución.

**22.02 Requerimientos Técnicos para la Construcción e Instalación de Líneas y Sistemas de Distribución de Energía Eléctrica.** Todos los materiales de este ítem, así como las líneas secundarias y el alumbrado público reubicados o instalados, deberán cumplir con las normas de la ENEE los cuales le serán trasladados con todos los bienes, y quedarán bajo propiedad y responsabilidad de ésta.

La construcción e instalación de líneas de Distribución de energía eléctrica en 34.5 KV, consiste en la ubicación de las estructuras (replanteo), tendido e instalación y montaje de postes, conductores, cables, herrajes, equipo y accesorios, estructura que deberá ser diseñada por el subcontratista especializado y registrado en la ENEE, quien desarrollará los planos para las líneas primarias y secundarias de distribución en las secciones que se requieren en este proyecto.

También incluirá la mano de obra y actividades colaterales asociadas a los trabajos.

Los trabajos en detalle cubrirán la construcción de las líneas conforme los requerimientos de las especificaciones técnicas de la ENEE y el trabajo se harán de acuerdo con las técnicas de construcción; indicadas en la última edición del Código Nacional de Electricidad y Seguridad (NESC) de los Estados Unidos de Norte América. Estas normas, deberán ser observadas por los subcontratistas.

Los materiales y equipos deberán ser cuidadosamente estudiados y manejados de tal forma que el montaje y el mantenimiento puedan ser hechos de una manera segura, tanto para el personal que ejecute la obra como para la misma confiabilidad de las líneas.

A continuación, se describen algunas especificaciones a ser consideradas en el diseño del traslado de las líneas de transmisión eléctrica y las nuevas estructuras que se instalarán en la zona fuera de la plataforma de la carretera.

*22.02.01 Requerimientos para los Postes*

a. Materiales: Los postes deberán ser de concreto centrifugado, reforzados con varillas para los de la red de alta tensión, y de 30 pies de madera clase 5, para los de la red secundaria de distribución. Pueden emplearse los postes removidos de su posición existente hasta su nueva ubicación, si al momento de su extracción y manipuleo conserva excelentes sus condiciones estructurales.

b. Erección de Postes: Al momento de la colocación de los postes, estos deberán ser manejados cuidadosamente e instalados mediante grúa, los postes que sean golpeados, "desvichinados", rajados, etc. estos no serán aceptados por la supervisión. Se harán inspecciones antes y después del acarreo de los mismos al sitio de la obra.

c. Colocación de Postes: El agujero del poste deberá ser de suficiente diámetro para permitir que el poste se asiente libremente hasta el fondo del agujero sin desbatar el fondo y aun tener suficiente espacio entre el poste y las paredes del agujero para permitir una buena compactación del terreno, en cada punto alrededor del poste y en toda la profundidad del agujero.

La profundidad de los agujeros para postes de diferentes longitudes deberá ser tal como indica en la tabla 22.01:

**Tabla 22.01: Profundidad de Empotramiento para postes**

LONGITUD DEL POSTE		PROFUNDIDAD DE EMPOTRAMIENTO			
		En Suelo		En Roca Sólida	
Metro	Pie	Metro	Pie	Metro	Pie
7.62	25	1.52	5.0	1.22	4.0
9.10	30	1.68	5.0	1.37	4.5
10.65	35	1.83	5.5	1.52	5.0
12.20	40	1.83	6.0	1.52	5.0
13.72	45	1.98	6.5	1.52	5.0
15.24	50	2.13	7.0	1.68	5.5
16.77	55	2.29	7.5	1.68	5.5
18.29	60	2.44	8.0	1.83	6.0

Se considera "Erección en Suelo" en aquellos sitios en donde:

- Los postes serán asentados en el suelo.
- Existen capas de suelo de más de 600 mm de profundidad sobre roca sólida.
- El agujero en roca sólida no es sustancialmente vertical o el diámetro del agujero en la superficie de la roca excede aproximadamente el doble del diámetro del poste al mismo nivel.

Se considera como "Erección en Roca Sólida" donde:

- La roca sólida se encuentra en la línea de tierra.
- Donde el agujero es esencialmente vertical, aproximadamente de diámetro uniforme y suficientemente largo para permitir el uso de barras apisonadoras en la profundidad total del agujero.

- Donde hay una capa de suelo de 600 mm o menos de profundidad sobre roca sólida, la profundidad del hoyo debe ser la profundidad del suelo más la profundidad especificada en "erección roca sólida", previendo sin embargo que tal profundidad no exceda la profundidad especificada en "erección de suelo".
- En tierra inclinada la profundidad del agujero debe ser medida desde el lado bajo del agujero.
- Donde un poste será asentado al lado de una grada donde hay erosión del suelo, el agujero debe ser de 300 mm más profundo que lo especificado en "erección de suelo".
- Cuando se use una máquina perforadora para hacer los hoyos, el fondo del agujero debe ser apisonado, compactando así la tierra suelta, y compactar cualquier perdida de tierra que se pueda presentar.
- Todos los agujeros deberán ser rellenados con capa de tierra y capas de rocas sólida de tamaño pequeño, alternadamente comenzando con una capa de tierra y terminando también con capa de tierra de aproximadamente 300 mm. de espesor.

Todos los agujeros de poste deberán ser inspeccionados y aprobados por escritor por la ENEE antes de ser rellenados. No deben ser usados materiales orgánicos para relleno.

- Cuando sea encontrado material orgánico, debe ser reemplazado por relleno limpio aprobado por la ENEE. Si el material que salió al excavar el agujero no es apropiado para una buena compactación, el contratista tendrá que obtener material apropiado para poder tener en los agujeros un grado óptimo de compactación.
- Para zonas con nivel fríatico alto la ENEE exige el uso en el agujero de un revestimiento consistente en dos barriles por cada poste a utilizar. Si fuera necesario, se pedirá la fundición del poste con concreto.
- El relleno debe ser apisonado fuertemente durante el proceso de rellenado. La tierra deberá ser regada alrededor del poste a una altura mínima de 150 mm sobre el nivel del suelo natural. El exceso de tierra debe ser retirado o regado en la manera aprobada por la ENEE.

d. Alineación de Postes: El contratista es responsable por la colocación y la alineación de los postes entre los ángulos diseñados dentro de los dibujos. En ciertos casos cuando se considere necesario, se usara teodolito para la alineación de los postes.

Los postes serán puestos a "plomo", excepto en las esquinas donde ellos serán instalados inclinados contra la carga, de tal forma que la punta del poste estará en línea después de que la carga sea aplicada. La inclinación en el poste no excederá 150 mm por cada 3 metros de la longitud del poste después de que los conductores sean instalados a la tensión requerida.

Los postes terminales serán colocados, aplomados y alineados y permanecer así, aun después que las condiciones de carga sean aplicadas.

e. Montaje de Crucetas y Aisladores: Los pernos de máquina a través de los postes, pernos de rosca corrida y todos los demás equipos y herrajes, para el montaje de los accesorios serán de una longitud suficiente para enroscar plenamente la tuerca con arandela, así como la contratuerca, pero no se extenderá más de 50 mm detrás de la tuerca, luego de que la tuerca haya sido enroscada.

Todas las crucetas serán taladradas en fábrica de acuerdo con los dibujos incluidos en este documento. Si fuese necesario taladrar nuevos agujeros porque el montaje de algún aislador tipo espiga, o el montaje de algún equipo así lo requiera, el contratista deberá hacerlo en el campo. Estos agujeros taladrados en el campo serán pintados con los preservantes adecuados.

Las crucetas deberán ser instaladas horizontalmente con una variación permisible de dos pulgadas (2") a partir de la horizontal que pasa por el perno que fija la cruceta al poste.

Toda cruceta de construcción tangente será instalada siempre perpendicular al eje central de la línea de distribución, y toda cruceta en construcción en ángulo deberá ir exactamente entre los puntos de inflexión de la poligonal de la línea y orientadas de tal forma que bisecten exactamente los ángulos internos de la poligonal. En el caso de existir una tangente muy prolongada, las crucetas deberán colocarse intercaladamente, con respecto a la cara del poste. Las dimensiones de las crucetas, serán las proporcionadas en los dibujos, no se admiten otras dimensiones diferentes debido al espesor de la sierra de corte.

En el ensamble de aisladores de suspensión y aisladores sobre horquillas, también debe tenerse cuidado para asegurar que todos los pernos, pasadores y espigas estén en su lugar.

Los aisladores de espiga deben ser ajustados a las espigas. En construcciones tangenciales los surcos del extremo superior deben estar alineados con el conductor después del amarrado.

#### *22.02.02 Instalación de Líneas Aéreas Primarias*

Los conductores de fases para líneas de distribución deben ser instalados y conectados de tal forma que las fases sean arregladas sobre la estructura o cruceta en el orden A, B, C de Norte a Sur, Oeste a Este.

Los conductores deben ser tendidos por cualquier método convencional aprobado, cuidando que no se arrastre ni roce, ni se formen encorvamientos. Deberá ser mantenida suficiente tensión continua para tener los conductores libres de tierra u obstrucciones que los puedan dañar o puedan ser dañados por él. Las poleas serán diseñadas y usadas para que el halado de las líneas no las dañe ni depositen material que pueda dañar el conductor. Para no arrastrar el cable por el suelo, se recomienda el uso de cortinas de Manila, que tendrán que ser tendidas antes que el cable, evitando de esta manera que los conductores toquen el suelo.

Debe tenerse cuidado para no quebrar, retorcer o desgastar el conductor de cualquier ramal a instalar. Los conductores no deben ser seccionados, jalados por vehículos o arrastrados sobre ningún material o superficie, tierra o roca. El conductor de cada carrete debe ser inspeccionado para verificar la existencia de cortes u otros daños. Las porciones dañadas o imperfectas deben ser cortadas del conductor y no se permitirá la utilización del mismo.

Los conductores deben ser halados en poleas (rodillos) del tamaño, adecuadamente montados sobre el poste o cruceta para evitar empalmes innecesarios durante el tendido.

La instalación de conductores y accesorios debe ser hecha de acuerdo con las recomendaciones del fabricante.

En los aisladores de espiga, los conductores deben ser fijados o amarrados en el surco de la parte superior del aislador en postes tangenciales y al lado superior del aislador lejos de los tirantes en los ángulos. Los aisladores de espiga deben ser fijados a las espigas en condiciones tangenciales.

No debe hacer más que un empalme por conductor en cada vano, en ningún caso el empalme debe estar localizado dentro de los 3 metros del punto de soporte del conductor.

Antes de unir los extremos o los puentes o cuellos del conductor, deben ser limpiados con una escobilla de alambre y cubiertos con un antioxidante. Al efectuar las uniones de cable, los bordes de cada extremo deben de estar, circularmente simétricos, sin ningún tipo de deformaciones, de no ser así, se tendrá que cortar el cable nuevamente hasta lograr lo requerido.

Debe tenerse mucho cuidado en la instalación de grapas paralelas y conectores de pernos, en la superficie de contacto de la grapa y el conductor deben estar limpios y brillantes. Un antioxidante

aprobado debe ser usado según sea recomendado por el fabricante. Una escobilla metálica debe ser el medio principal de limpieza. Los pernos deben ser duramente apretados, pero la rosca no debe ser dañada o barrida. Estos mismos cuidados deben aplicarse para limpieza al conductor antes de hacer uniones.

Los conductores deben ser flechados de acuerdo con las tablas de flechado aprobadas por la ENEE. Bajo ninguna circunstancia habrá decremento en la flecha permitida. Debe ser determinada por un termómetro certificado de vidrio grabando la temperatura del aire en el tiempo y lugar de instalación del tendido.

Deberán usarse dinamómetros para lectura de la tensión a que está siendo sometido el cable.

La flecha deberá ser controlada en varios vanos en cada sección de tensado, eligiendo un vano en medio y uno cada extremo de la sección. La cantidad total de vanos que deban ser controlados será de por lo menos uno (1) para dos (2) vanos, tres (3) para una sección de seis (6) a diez (10) vanos, y en proporción para secciones más largas. Además, deberá verificar la flecha en todos los vanos que excedan el vano promedio en más de treinta por ciento (30%), y en todos los vanos con declive pronunciado.

Cuando haya daños repetidos en el mismo vano o en varios consecutivos, se deberá cambiar todo el conductor de esos vanos, para lo cual se deberá obtener la aprobación del supervisor.

La máxima tensión de jalado no debe exceder el 100% de la tensión final del conductor a 15.5° C. Los aisladores de cables, tensores y máquinas de jalar deben ser localizados preferentemente lo más cerca posible de la mitad del vano.

El lapso de tiempo entre el tendido y flechado de conductores no debe ser mayor de 72 horas.

#### *22.02.03 Instalación de Retenidas y Anclajes*

Las retenidas serán instaladas en la dirección de la bisectriz del ángulo y en línea (colineales) con el conductor para estructuras terminales.

Las retenidas y los anclajes serán colocados antes que los conductores sean tensados. Las retenidas serán colocadas en ángulos de 45° con la línea vertical y el poste mismo, en aquellos lugares en donde no sea aplicable se deberá usar retenidas descritas en estos documentos.

Todos los anclajes y varillas deberán ser instalados en línea con la carga, bajo ninguna circunstancia deberá ser cubierta la totalidad de la varilla de anclaje, el ojo de la varilla quedara encubierto. No más de 150 mm de la varilla permanecerá fuera de la tierra después de que la carga ha sido aplicada.

En campos cultivados la proyección de la varilla de anclaje arriba del nivel del suelo puede ser incrementada a un máximo de 300 mm para prevenir enterramiento del ojo de la varilla.

La varilla de anclaje deberá ser enterrada en forma inclinada, nunca en forma vertical.

Cuando se necesite usar un anclaje tipo expansión, deberá ser expandido dentro de tierra que no haya sido removida antes del relleno del agujero de la retenida.

Cuando se necesite usar un anclaje tipo cónico, el agujero será rellenado a una profundidad de 600 mm sobre el anclaje con piedra quebrada, esta será apisonada durante el relleno.

El guarda retenida será instalado en cada una de las retenidas que lleven los diferentes postes.

Para no perder el centro del agujero de cada retenida, durante se estén abriendo los agujeros, se recomienda marcar con estacas o puntos de referencia para no perder el centro del agujero.

Cuando se considere que el terreno es rocoso o pobre, el contratista instalará anclajes especiales siguiendo las instalaciones o procedimientos acordados con la supervisión del proyecto. Cuando ocurran fallas en los cables de retenida por parte de los contratistas, él asumirá toda la responsabilidad y reparara todos los daños por su propia cuenta.

#### *22.02.04 Instalación de Varillas y Alambre de Aterrizaje*

Las varillas de aterrizaje de acero galvanizado de 5/8 pulgada (16 mm) de diámetro y de 7 pies (2.15 m) de longitud serán enterradas y conectadas a cable %" EHS de las retenidas y al cable de tierra de los transformadores; bajada que será fijada en el poste de concreto usando las abrazaderas de soporte especiales para ello.

Se requerirá que el contratista mida la resistencia de tierra en cada localidad. Todas las medidas de las resistencias de tierra serán aprobadas y ejecutadas en presencia de la supervisión antes de la instalación del neutro.

Las varillas de aterrizaje deben ser colocadas completamente en tierra sin disturbios a una distancia de la base del poste de un pie. Las abrazaderas para poste en el alambre de tierra deben ser instaladas alejadas entre ellas con un mínimo de 200 mm.

Todo el equipo debe tener por lo menos 2 conexiones desde la carcasa o tanque al neutro multi-aterrizado.

Todo el equipo de aterrizaje de pararrayos debe ser conectado a un aterrizaje. Todos los aterrizajes usados en el poste deben ser interconectados y fijados a un alambre común de aterrizaje.

#### *22.02.05 Instalación de Equipo y Aparatos de Protección*

Los transformadores, cuchillas porta-fusibles y otros equipos deben ser manejados cuidadosamente para evitar daños a los aisladores y partes operantes. los aparatos de protección deberán estar localizados de acuerdo a las normas de ENEE y deberán ser instalados de acuerdo con las especificaciones del fabricante.

El contratista debe tener cuidado para asegurar que el calibre correcto y valores nominales de los apartados de protección incluyendo fusibles sean instalados en localizaciones adecuadas como se indica en las normas de construcción o como sea indicado por la ENEE.

#### *22.02.06 Instalación de Secundarios*

Los conductores del secundario serán todos de aluminio instalados en aisladores de carrete acorde con las normas ENEE. Los secundarios deberán ser instalados de tal manera que no obstruyan el espacio de alturas mínimas. No deberá de haber más que un empalme por conductor en cualquier vano y los empalmes deben de estar localizados por lo menos a 3 m del punto de soporte del conductor.

Donde se unen conductores cubiertos para el secundario, deben ser Instalados en forma continua. Todos los requerimientos para el manejo de los conductores primarios deben ser aplicados para la instalación de secundarios donde sea aplicable.

Deberán de observarse todos los requisitos establecidos para el tendido de conductores primarios, descrito anteriormente.

### **22.03 Unidades de Construcción**

La unidad de construcción en general, comprende el Suministro e Instalación de Poste 40' con Línea Primaria Trifásica Incluida [Conductores 3#1/0 ACSR +N y Estructuras desde A-III-1, A-III-2, A-III-4, hasta A-III-5 y otras]

- Unidad Poste: La unidad de poste consiste en un poste debidamente hincado y aplomado, y no incluye ninguna pieza aplicada al poste. El contratista deberá proveer los materiales requeridos para el relleno. Para el caso de los postes existentes, el contratista únicamente cobrará su remoción, manipuleo y nueva ubicación.

Por efecto de cotización y posterior certificación, se considerará un solo tipo de suelo para la unidad de poste por lo cual el precio unitario de aplicación será uniforme para toda la obra, y no se reconocerá ninguna variación de precio por excavación en roca o cualquier otro tipo de terreno.

La actividad comprende también, cuando éstos aplican, los siguientes elementos:

- Estructuras Primarias: Comprende el montaje de los elementos destinados a formar la parte superior de una estructura que soportara los conductores de fase de la línea.
- Estructuras Secundarias y Neutro: Comprende el montaje de los elementos destinados a fijar los conductores secundarios y neutros al poste.
- Conductor Aéreo (Primario, Secundario y Neutro): Comprende la instalación de 1 metro de línea debidamente tendida, flechada, amarrada y realizado de los puentes de conexión.
- Retenidas: Comprende la instalación del cable de la retenida y sus accesorios de fijación. Incluye la varilla y el ancla, el protector para retenida y los accesorios correspondientes.
- Cuchillas Cortacircuitos: Comprende la instalación de una estructura de una cuchilla, incluyendo todo el material y conexión que sean requeridos para la operación de las mismas.

#### **22.04 Pruebas de Aceptación**

Después de la instalación de conductores, accesorios de conductor, cables, accesorios de cable y equipo, transformadores, etc., y de la aceptación preliminar de la ENEE, deben hacerse pruebas por el contratista. El contratista deberá corregir cualquier deficiencia y las pruebas deberán ser repetidas hasta que todo el equipo y materiales pasen las pruebas.

#### **22.05 Medición y Forma de Pago**

El pago de este subcontrato se efectuará por Unidad de *Suministro e Instalación de Poste 40' con Línea Primaria Trifásica Incluida [Conductores 3#1/0 ACSR +N y Estructuras desde A-III-1, A-III-2, A-III-4, hasta A-III-5 y otras]* conforme a lo especificado en el numeral 22.03 de esta ETC.

Este precio incluirá la compensación total por el pago del diseño eléctrico que se deberá realizar para la desinstalación de los cables y la reinstalación de los mismos, diseños de la iluminación de la carretera, el desmontaje y la nueva colocación de las líneas de transmisión eléctrica (posteo y cables), todos los materiales, accesorios, equipo y mano de obra necesarios para completar el trabajo.

Los diseños y la dirección de los trabajos, deberán ser realizados por un ingeniero eléctrico inscrito y habilitado en el banco de consultores de la Empresa Nacional de Energía Eléctrica (ENEE) y con la aprobación del Invest-Honduras.

### **ETC-23 LIMPIEZA DE ALCANTARILLAS**

#### **23.01 Descripción:**

Este ítem consistirá en la limpieza de las alcantarillas existentes, que de acuerdo con el proyecto deba eliminarse el asolvamiento y retirar el material producto del arrastre de lluvias que obstruya el área hidráulica. Incluye la limpieza de los canales de entrada y salida de cada una de las alcantarillas existentes hasta por los menos el límite del derecho de vía. El material a retirar podrá estar constituido, sin ser limitativo, por troncos, malezas, raíces, árboles caídos, madera podrida, hojarasca y cualquier otra materia vegetal, basura o material indeseable, de manera satisfactoria, y transportado a un área o zona de depósito de material de desperdicio, alejada de las alcantarillas y donde indique el Ingeniero Residente.

El Contratista efectuará el trabajo de limpieza para quitar los materiales que se encuentran dentro de las alcantarillas, como suelo, arrastre de sólidos, materiales vegetativos, basura y todo tipo de material

indeseable que obstruya el área de descarga, empleando tanto el equipo como personal de trabajo que sea necesario para removerlo.

**23.02 Forma de Pago:**

Para fines de pago, se considerará por metro lineal la limpieza del interior en cada alcantarilla. Los materiales extraídos producto de esta actividad, se transportarán en zonas determinadas de depósito de materiales de desperdicio. El contratista deberá considerar el transporte de estos materiales fuera de la zona de las alcantarillas. No se permitirá el depósito o riego de los materiales de las excavaciones, colocados en los laterales de las zanjas de salida y entrada a las alcantarillas.

# Planos

**TRAMO : SIGUATEPEQUE - OTORO**  
**ALTERNATIVA DE REHABILITACION 3 ( 20 AÑOS )**

( Bacheo, Reconstrucción de Hombros y Whitetopping)

Costo por Kilometro Estructura de Pavimento USD\$ 603,158.92

Longitud 32.00 Kms.

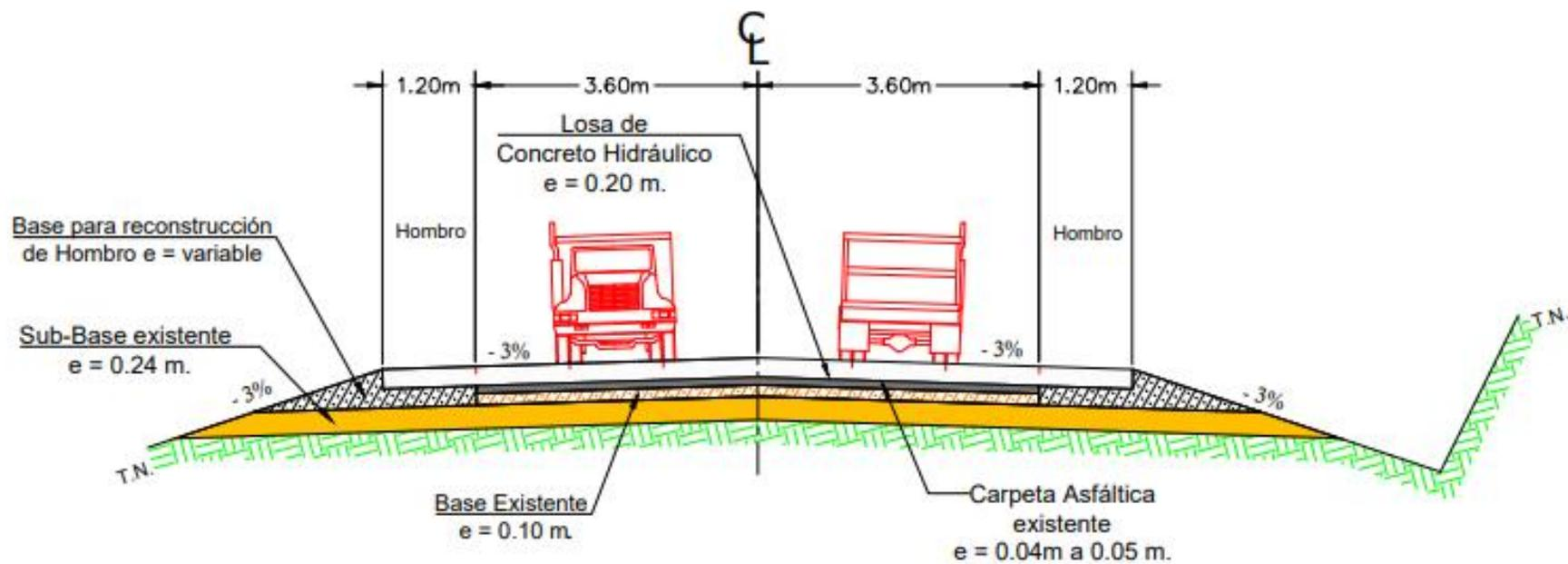

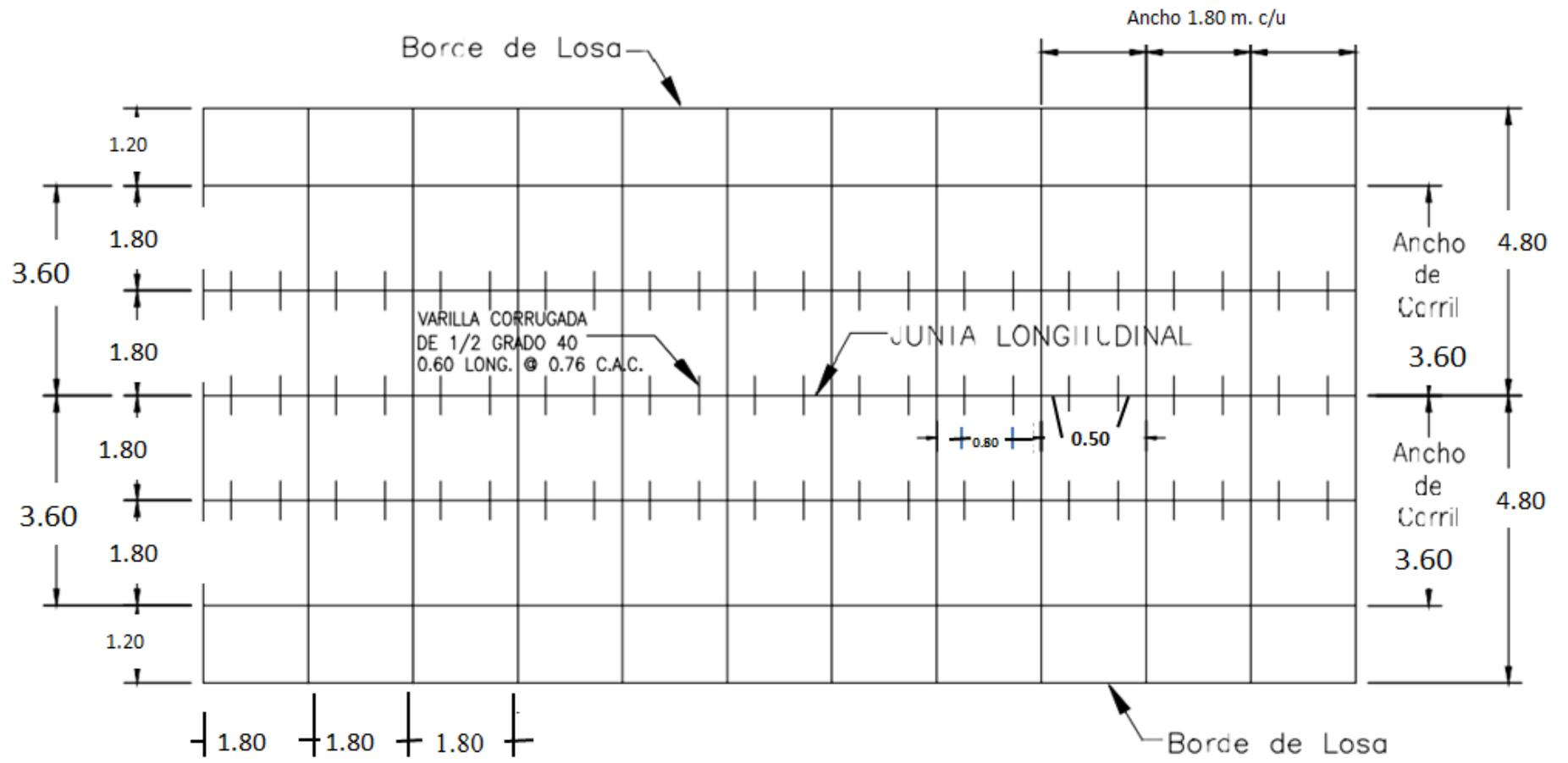

***PLANTA DE JUNTAS***

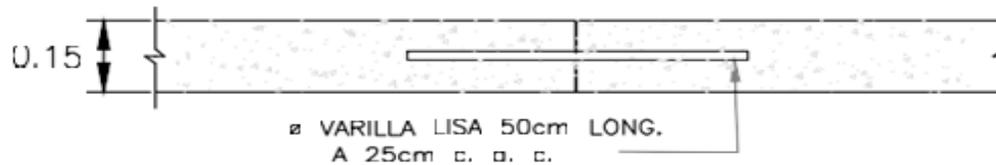

**JUNTA TRANSVERSAL DE CONSTRUCCION (TIPO A)**

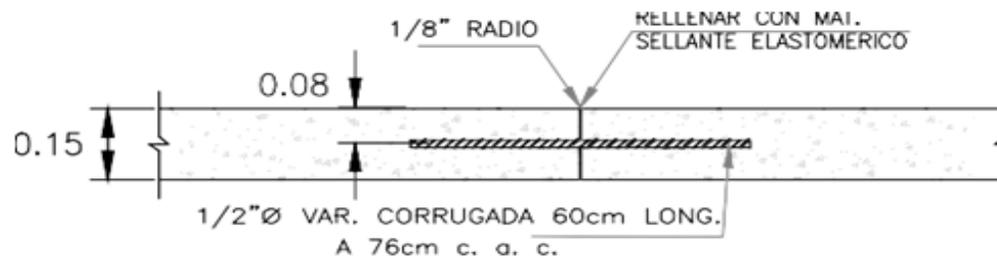

**JUNTA LONGITUDINAL (TIPO B)**

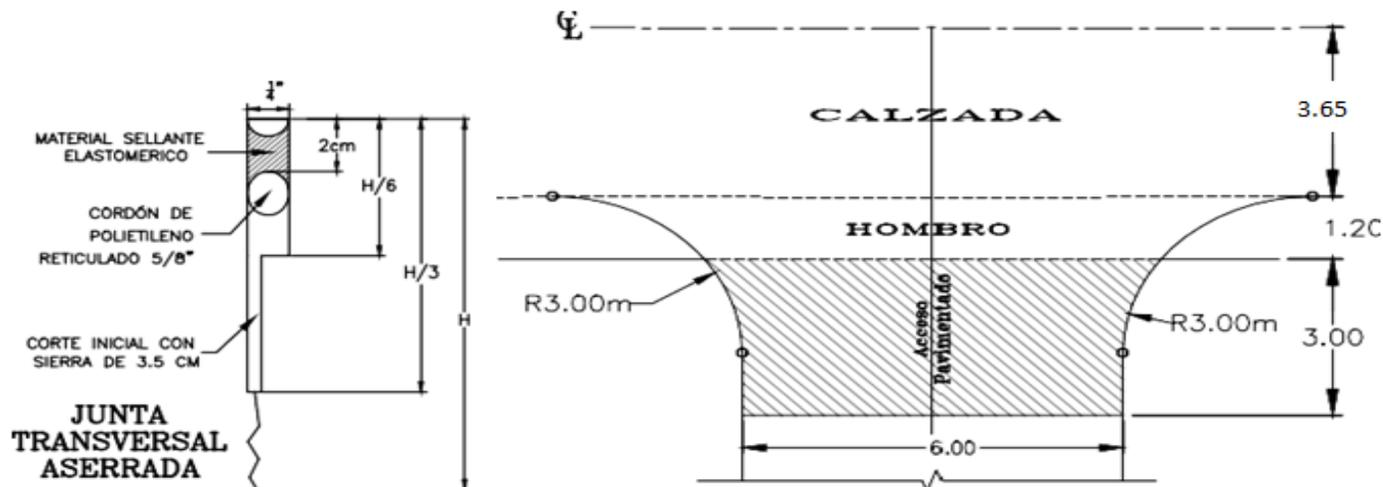

**ACCESO PAVIMENTADO**

# PLANO DE UBICACIÓN PROYECTO

tografías :

Coord.:  
X:393,233.00  
Y:1,601,564.00



Coord.:  
X:409,878.00  
Y:1,611,768.00

## Sección IX. Formularios de Garantía

Se adjuntan en esta sección modelos aceptables de formularios para la Garantía/Fianza de Mantenimiento de la Oferta, la Garantía/Fianza de Cumplimiento, la Garantía/Fianza por Pago de Anticipo y la Garantía / Fianza de Calidad. Los Oferentes no deberán llenar los formularios para la Garantía/ Fianza de Cumplimiento ni para la Garantía/Fianza de Pago de Anticipo en esta etapa de la licitación. Solo el Oferente seleccionado deberá proporcionar estas dos Garantías/ Fianzas.

## Garantía de Mantenimiento de la Oferta

### FORMATO [GARANTIA/FIANZA] MANTENIMIENTO DE OFERTA [NOMBRE DE ASEGURADORA/BANCO]

[GARANTIA / FIANZA]

DE MANTENIMIENTO DE OFERTA N°: \_\_\_\_\_

FECHA DE EMISION: \_\_\_\_\_

AFIANZADO/GARANTIZADO: \_\_\_\_\_

DIRECCION Y TELEFONO: \_\_\_\_\_

[Garantía/Fianza] a favor de [indicar el nombre de la institución a favor de la cual se extiende la garantía], para garantizar que el [Afianzado/Garantizado], mantendrá la **OFERTA**, presentada en la licitación [indicar el número de licitación] para la Ejecución del Proyecto: “[indicar el nombre de la licitación]” ubicado en [indicar la ubicación].

SUMA [AFIANZADA/GARANTIZADA]: \_\_\_\_\_

VIGENCIA De: \_\_\_\_\_ Hasta: \_\_\_\_\_

BENEFICIARIO: \_\_\_\_\_

**CLAUSULA ESPECIAL OBLIGATORIA:** LA PRESENTE GARANTIA SERA EJECUTADA POR EL VALOR TOTAL DE LA MISMA, A SIMPLE REQUERIMIENTO [DEL (BENEFICIARIO)] ACOMPAÑADA DE UNA RESOLUCION FIRME DE INCUMPLIMIENTO, SIN NINGUN OTRO REQUISITO. PUDIENDO REQUERIRSE EN CUALQUIER MOMENTO DENTRO DEL PLAZO DE VIGENCIA DE LA GARANTÍA/FIANZA.

Las garantías o fianzas emitidas a favor [del BENEFICIARIO] serán solidarias, incondicionales, irrevocables y de realización automática **y no deberán adicionarse cláusulas que anulen o limiten la cláusula obligatoria.**

Se entenderá por el incumplimiento si el [Afianzado/Garantizado]:

1. Retira su oferta durante el período de validez de la misma.
2. No acepta la corrección de los errores (si los hubiere) del Precio de la Oferta.
3. Si después de haber sido notificado de la aceptación de su Oferta por el Contratante durante el período de validez de la misma, no firma o rehúsa firmar el Contrato, o se rehúsa a presentar la Garantía y/o Fianzas de Cumplimiento.
4. Cualquier otra condición estipulada en el pliego de condiciones.

En fe de lo cual, se emite la presente [Fianza/Garantía], en la ciudad de \_\_\_\_\_, Municipio de \_\_\_\_\_, a los \_\_\_\_\_ del mes de \_\_\_\_\_ del año \_\_\_\_\_.

**FIRMA AUTORIZADA**

### FORMATO [GARANTIA/FIANZA] DE CUMPLIMIENTO [NOMBRE DE ASEGURADORA/BANCO]

[GARANTIA / FIANZA]  
DE CUMPLIMIENTO N°: \_\_\_\_\_

FECHA DE EMISION: \_\_\_\_\_

[AFIANZADO/GARANTIZADO]: \_\_\_\_\_

DIRECCION Y TELEFONO: \_\_\_\_\_

[Garantía/Fianza] a favor de [indicar el nombre de la institución a favor de la cual se extiende la garantía], para garantizar que el [Afianzado/Garantizado], salvo fuerza mayor o caso fortuito debidamente comprobados, **CUMPLIRA** cada uno de los términos, cláusulas, responsabilidades y obligaciones estipuladas en el contrato firmado al efecto entre el [Afianzado/Garantizado] y el Beneficiario, para la Ejecución del Proyecto: “[indicar el nombre de la licitación]” ubicado en [indicar la ubicación].

#### SUMA

[AFIANZADA/ GARANTIZADA]: \_\_\_\_\_  
VIGENCIA De: \_\_\_\_\_ Hasta: \_\_\_\_\_  
BENEFICIARIO: \_\_\_\_\_

**CLAUSULA ESPECIAL OBLIGATORIA:** LA PRESENTE GARANTIA SERA EJECUTADA POR EL VALOR TOTAL DE LA MISMA, A SIMPLE REQUERIMIENTO [DEL (BENEFICIARIO)] ACOMPAÑADA DE UNA RESOLUCION FIRME DE INCUMPLIMIENTO, SIN NINGUN OTRO REQUISITO. PUDIENDO REQUERIRSE EN CUALQUIER MOMENTO DENTRO DEL PLAZO DE VIGENCIA DE LA GARANTÍA/FIANZA.

Las garantías o fianzas emitidas a favor [del BENEFICIARIO] serán solidarias, incondicionales, irrevocables y de realización automática **y no deberán adicionarse cláusulas que anulen o limiten la cláusula obligatoria.**

En fe de lo cual, se emite la presente [Fianza/Garantía], en la ciudad de \_\_\_\_\_, Municipio de \_\_\_\_\_, a los \_\_\_\_\_ del mes de \_\_\_\_\_ del año \_\_\_\_\_.

**FIRMA AUTORIZADA**

### Garantía y/o Fianzas de Calidad

### FORMATO [GARANTIA/FIANZA] DE CALIDAD

[GARANTIA / FIANZA]

DE CALIDAD: \_\_\_\_\_

FECHA DE EMISION: \_\_\_\_\_

[AFIANZADO/GARANTIZADO]: \_\_\_\_\_

DIRECCION Y TELEFONO: \_\_\_\_\_

[Garantía/Fianza] a favor de [indicar el nombre de la institución a favor de la cual se extiende la garantía], para garantizar la **calidad de obra** del Proyecto: “[indicar el nombre de la licitación]” ubicado en [indicar la ubicación]. Construido/entregado por el [Afianzado/Garantizado] \_\_\_\_\_.

SUMA

[AFIANZADA/ GARANTIZADA]: \_\_\_\_\_

VIGENCIA

De: \_\_\_\_\_ Hasta: \_\_\_\_\_

BENEFICIARIO: \_\_\_\_\_

**CLAUSULA ESPECIAL OBLIGATORIA:** LA PRESENTE GARANTIA SERA EJECUTADA POR EL VALOR TOTAL DE LA MISMA, A SIMPLE REQUERIMIENTO [DEL (BENEFICIARIO)] ACOMPAÑADA DE UNA RESOLUCION FIRME DE INCUMPLIMIENTO, SIN NINGUN OTRO REQUISITO. PUDIENDO REQUERIRSE EN CUALQUIER MOMENTO DENTRO DEL PLAZO DE VIGENCIA DE LA GARANTÍA/FIANZA. Las garantías o fianzas emitidas a favor [del BENEFICIARIO] serán solidarias, incondicionales, irrevocables y de realización automática **y no deberán adicionarse cláusulas que anulen o limiten la cláusula obligatoria.**

En fe de lo cual, se emite la presente [Fianza/Garantía], en la ciudad de \_\_\_\_\_, Municipio \_\_\_\_\_, a los \_\_\_\_\_ del mes de \_\_\_\_\_ del año \_\_\_\_\_.

FIRMA AUTORIZADA

Garantía por Pago de Anticipo

**FORMATO [GARANTIA/FIANZA] POR ANTICIPO**  
**[NOMBRE DE ASEGURADORA/BANCO]**

[GARANTIA / FIANZA]

DE ANTICIPO N°: \_\_\_\_\_



**FECHA DE EMISION:** \_\_\_\_\_



**AFIANZADO/GARANTIZADO:** \_\_\_\_\_

**DIRECCION Y TELEFONO:** \_\_\_\_\_

[*Garantía/Fianza*] a favor de [*indicar el nombre de la institución a favor de la cual se extiende la garantía*], para garantizar que el Afianzado/Garantizado, invertirá el monto del **ANTICIPO** recibido del Beneficiario, de conformidad con los términos del contrato firmado al efecto entre el Afianzado y el Beneficiario, para la Ejecución del Proyecto: “\_\_\_\_\_” ubicado en \_\_\_\_\_. Dicho contrato en lo precedente se considerará como parte de la presente póliza.

**SUMA**

**AFIANZADA/ GARANTIZADA:** \_\_\_\_\_

**VIGENCIA** De: \_\_\_\_\_ **Hasta:** \_\_\_\_\_

**BENEFICIARIO:** \_\_\_\_\_

**CLAUSULA ESPECIAL OBLIGATORIA:** LA PRESENTE GARANTIA SERA EJECUTADA POR EL VALOR TOTAL DE LA MISMA, A SIMPLE REQUERIMIENTO [DEL (BENEFICIARIO)] ACOMPAÑADA DE UNA RESOLUCION FIRME DE INCUMPLIMIENTO, SIN NINGUN OTRO REQUISITO. PUDIENDO REQUERIRSE EN CUALQUIER MOMENTO DENTRO DEL PLAZO DE VIGENCIA DE LA GARANTÍA/FIANZA. Las garantías o fianzas emitidas a favor [del BENEFICIARIO] serán solidarias, incondicionales, irrevocables y de realización automática **y no deberán adicionarse cláusulas que anulen o limiten la cláusula obligatoria.**

En fe de lo cual, se emite la presente [*Fianza/Garantía*], en la ciudad de \_\_\_\_\_ Municipio de \_\_\_\_\_, a los \_\_\_\_\_ del mes de \_\_\_\_\_ del año \_\_\_\_\_.

**FIRMA AUTORIZADA**